



VISORES DE PESO

CATÁLOGO

 **DINI ARGEO**
Scales - Weighing systems

A RICE LAKE WEIGHING SYSTEMS COMPANY

SOLUCIONES DE PESAJE PARA CADA APLICACIÓN



Dini Argeo - Sede principal y planta de producción - Fiorano Modenese, Italia

Este catálogo es una guía completa de los visores de peso Dini Argeo. En él encontrará, información sobre las características, las funciones y las ventajas, así como varias opciones adaptables a sus exigencias específicas.

DINI ARGEO es una empresa italiana especializada en el diseño y la fabricación de básculas y sistemas de pesaje que ocupan un puesto importante en el mercado mundial por su calidad, fiabilidad y versatilidad de uso.

Los visores de peso son fundamentales para monitorizar y registrar las mediciones de peso, garantizando calidad y precisión en distintos sectores como, por ejemplo, los de la industria, la agricultura, el comercio y la logística.

Independientemente del sector, ya sea un laboratorio, un medio de transporte o de producción industrial, este catálogo le ayudará a elegir instrumentos fiables e innovadores que le permitirán alcanzar altos niveles de precisión y control en el trabajo diario.



ÍNDICE

INTRODUCCIÓN

pág. 4

Cómo elegir el mejor visor de peso	4
Principales factores que se deben tener en cuenta a la hora de elegir un visor de peso	6
Configurabilidad vs programabilidad	8
Porqué elegir los visores de peso Dini Argeo	9

VISORES DE PESO AVANZADOS DE LA SERIE 3590

pág. 12

Tabla comparativa Serie 3590	14
Programas de pesaje para visores de peso de la serie 3590	16
3590EGT HYGIENX®	18
3590ET	21
3590EGT	24
3590EGTT	27
3590ETKR	30
3590EGT3GD	33
3590EGT-IECEX3GD	36
3590ET8	39
3590EGT8	42
3590EGTB8	45
3590EGTBOX8	48
3590ET8D / 3590ETD	51
Opciones y accesorios de la Serie 3590	54

VISORES DE PESO MULTIFUNCIÓN DE LA SERIE DFW

pág. 68

Tabla comparativa de la Serie DFW	70
DFWX	73
DFWX HYGIENX®	76
DFWXS	79
DFWK HYGIENX®	82
DFWL	85
DFWLB	88
DFWLI	91
DFWXP	94
DFWKRP	97
DFWDXT	100
DFWKXT	103
DFWIECEX2GD	106
DFWATEX2GD	109
DFWATEX2GDF	112
DFWIECEX3GD	115
DFWATEX3GD	118
DFWIECEX-BATCH1	121
Opciones y accesorios de la Serie DFW	124

PC INDUSTRIALES DE LA SERIE 6116

pág. 146

Tabla comparativa de repetidores de peso	148
6116EVO	149
6116EVOBOX	152
Opciones y accesorios de la Serie 6116	156

OTROS INSTRUMENTOS: REPETIDORES DE PESO

pág. 160

Repetidores de peso	162
GLR100	163
GLR100I	165
DGT100	167
DGT60	169
DGT603GD	171
DFWPM	173
Opciones y accesorios de los repetidores de peso	176

OTROS INSTRUMENTOS: TRANSMISORES DE PESO

pág. 184

Tabla comparativa de transmisores de peso	186
---	-----

SOFTWARE PC

pág. 188

MYRIAS®	190
DINITOOLS	195
DINI DISPLAY TOOL	196
XSPEED TOOL	197
WEIMONITOR	198
D-LEGAL	199
DBMANAGER	200

CALIDAD Y CERTIFICACIONES

pág. 201

CONDICIONES GENERALES DE VENTA Y GARANTÍA

pág. 202

CÓMO ELEGIR EL MEJOR VISOR DE PESO

- ¿Desea maximizar el rendimiento de la electrónica de pesaje?
- ¿Está buscando visores de peso adecuados para las básculas industriales?
- ¿Necesita soluciones software y de control personalizadas?



Dini Argeo se distingue por su alto estándar de calidad y su constante innovación en hardware y software.

Estos factores nos posicionan como líderes en la tecnología de pesaje industrial.





PRINCIPALES FACTORES QUE SE DEBEN TENER EN CUENTA A LA HORA DE ELEGIR UN VISOR DE PESO

Entorno de uso del visor de peso

Para elegir el visor de peso adecuado, es fundamental considerar el entorno de uso, teniendo en cuenta variables como la **humedad**, la **temperatura** y la **exposición a sustancias químicas o polvos**.

Los visores de peso Dini Argeo tienen cajas resistentes con protección **IP65**, **IP67**, **IP68** y **P69K** y están **disponibles con aprobación ATEX/IECEx** para zonas peligrosas 1, 21, 2 y 22. Los teclados integrados y las pantallas resisten a los detergentes de limpieza utilizados.

Asimismo, Dini Argeo ofrece diferentes modos de instalación: en mostrador, columna, panel o pared, con accesorios específicos para diferentes posiciones.

¿A qué báscula se ha de conectar el visor de peso?

Un aspecto importante a la hora de elegir un visor de peso es la comprobación de la **compatibilidad entre la báscula y el visor elegido**. Dini Argeo ofrece una gama de productos que se pueden combinar entre sí, tanto en términos de conexiones físicas como de protocolos de comunicación, garantizando una conexión estable y fiable entre los dispositivos.

Según la aplicación, puede ser necesario conectar una o más básculas, ya sean analógicas o digitales, a un único terminal de pesaje.

Facilidad de uso del sistema de pesaje

Una interfaz de usuario nítida y una pantalla intuitiva facilitan enormemente el uso del sistema.

Es esencial asegurar un acceso fácil a las funciones principales, con información clara sobre el estado y consejos en el idioma del operador, para optimizar la experiencia de uso.

Los visores de peso Dini Argeo han sido estudiados por profesionales del sector y evolucionan y se actualizan de manera continua en función de las necesidades del usuario.

La navegabilidad, la experiencia del usuario, la facilidad de uso y la claridad en la comunicación de los contenidos son solo algunos de los aspectos en los que nuestros programadores se centran para programar los visores de peso.



¿Satisface todas las exigencias de mi aplicación el visor de peso?

En las aplicaciones industriales, los visores de peso a menudo deben realizar tareas adicionales además de la detección del peso. Por ello, en el proceso de selección de un visor de peso, **es importante comprobar la disponibilidad de software aplicativos específicos** capaces de satisfacer todos los requisitos de la aplicación que se va a realizar.

Los visores de peso de Dini Argeo ofrecen una amplia gama de aplicaciones de software avanzadas totalmente personalizables para satisfacer diversas necesidades, incluyendo la adquisición de datos, el recuento de piezas, la dosificación mono y multicomponente, el pesaje de vehículos, el control de producción y las seleccionadoras ponderales de alta velocidad.

Myrias es nuestro nuevo software modular para PC, ¡ideal para cada aplicación! Descubre todas sus ventajas en la pág. 196.

¿El sistema de pesaje se utilizará en transacciones comerciales?

Cuando una báscula se utiliza para transacciones comerciales, tarifas o con fines legales, **debe estar aprobada según los estándares de homologación de un ente certificado**. En estos casos, la elección del visor de peso es de suma importancia, ya que debe cumplir con las leyes y las normas locales.

Esto es especialmente importante para las básculas que se utilizan en el cálculo de precios basado en el peso y en la producción de productos preenvasados. El visor se debe clasificar como verificable, lo que significa que debe ir acompañado de un certificado de examen de tipo adecuado para el tipo de aplicación específica.

Nuestros terminales de pesaje cumplen con los requisitos definidos por las recomendaciones de la Organización Internacional de Metrología Legal (OIML) que los califica como instrumentos de pesaje de funcionamiento no automático, para el pesaje dinámico de vehículos en tránsito a baja velocidad, para el pesaje automático sobre cinta de pesaje y para llenadoras gravimétricas.

Los sistemas de pesaje Dini Argeo están aprobados para su uso en metrología legal en varios países fuera de la Unión Europea, incluyendo Australia, el Reino Unido y China.

Periféricos, integración y envío de datos

En función de la aplicación, **es fundamental conectar varios periféricos al terminal de pesaje** para facilitar el envío de datos y la integración con otros sistemas. Los periféricos pueden incluir impresoras, etiquetadoras o repetidores de peso. El terminal debe admitir protocolos de comunicación industriales comunes y ofrecer interfaces como RS232, RS485, Ethernet TCP/IP y USB.

Para los buses de campo, las opciones incluyen Profibus, Profinet, EtherNet IP, Modbus TCP y Canopen. Para aplicaciones más sencillas, hay disponibles entradas/salidas digitales y analógicas, así como módulos inalámbricos como radiofrecuencia, Wi-Fi o Wireless Personal Area Network (WPAN).

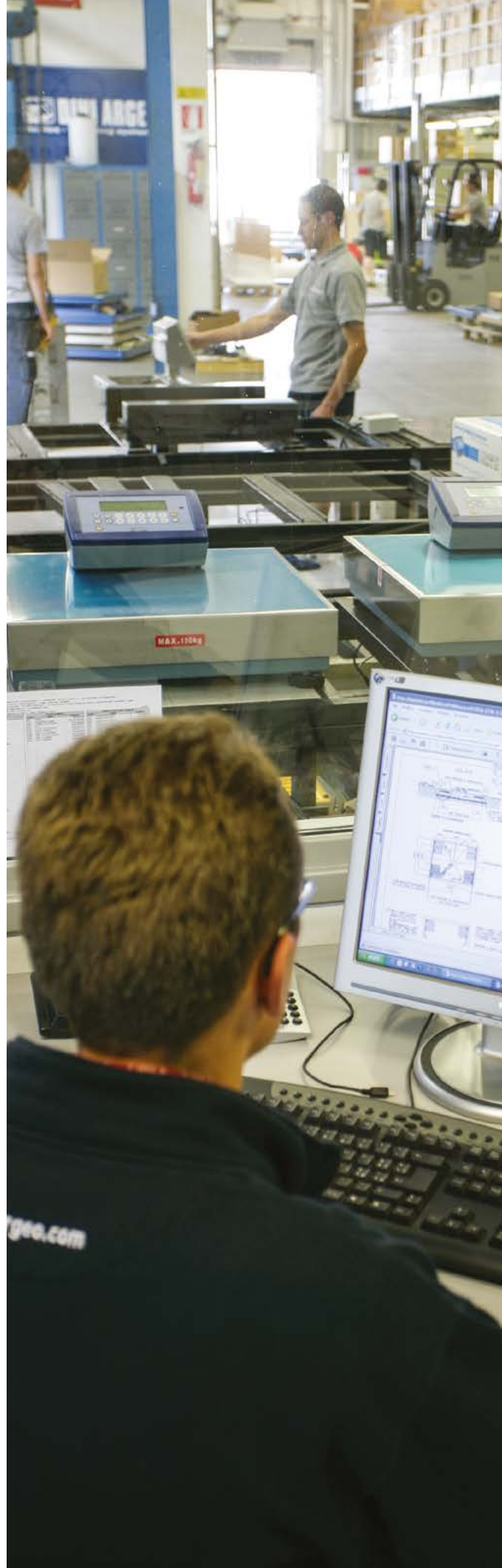

CONFIGURABILIDAD vs PROGRAMABILIDAD

La configurabilidad y la programabilidad de un visor de peso son conceptos distintos que se refieren a la capacidad del visor para adaptarse o ser personalizado para satisfacer necesidades específicas o requisitos de la aplicación.

La configurabilidad se refiere a la capacidad de ajustar las configuraciones y las funciones de un visor de peso sin necesidad de escribir un código ni de modificar el software. Los visores de peso configurables ofrecen una amplia gama de opciones y ajustes que se pueden configurar mediante menús, parámetros o ajustes predeterminados.

Todos los visores de peso Dini Argeo se pueden configurar y permiten al usuario realizar desde simples operaciones de pesaje común hasta cálculos complicados y dosificaciones mediante ajustes específicos.

¿La posibilidad de configurar el visor de peso no basta? El paso siguiente es la programabilidad.

La programabilidad de un terminal de pesaje indica la capacidad de escribir, modificar o personalizar el código para realizar un software adecuado para los requisitos específicos. Los visores de peso programables permiten a los desarrolladores crear aplicaciones personalizadas utilizando lenguajes de programación o entornos de desarrollo de software. Esta programación personalizada puede ser necesaria cuando las funciones estándar del visor no bastan para satisfacer las necesidades de la aplicación. Los visores de peso de la serie 3590 con pantalla táctil se pueden programar para que el usuario disponga del instrumento ideal para su propia aplicación.

Los terminales de pesaje, también llamados PC industriales, de la serie 6116 son totalmente programables gracias al uso asociado a nuestro software modular Myrias.

La elección entre un visor configurable y uno programable dependerá de las necesidades específicas de la aplicación y del nivel de personalización requerido.

Dini Argeo propone visores de peso configurables y programables, adecuados para todo tipo de necesidades.



POR QUÉ ELEGIR LOS VISORES DE PESO DINI ARGEO

Nuestros sistemas de pesaje se basan en más de un siglo de experiencia.

Desde 1846, Dini Argeo protagoniza el desarrollo y la producción de visores de peso industriales.

Dini Argeo, se esfuerza constantemente en estar siempre un paso por delante en el mundo de la tecnología de pesaje.

Nuestros clientes pueden confiar en nosotros porque les ofrecemos soluciones de pesaje de última generación.

Nos especializamos en la producción de visores de peso industriales y controladores de dosificación, desarrollando soluciones de pesaje a medida para satisfacer las necesidades de fabricantes de básculas, integradores de sistemas y constructores de instalaciones.

Seguimos atentos al mercado y ello nos permite adaptar la electrónica de pesaje Dini Argeo, tanto a nivel de hardware como de software, para satisfacer las necesidades más variadas y específicas de nuestros clientes.



LAS FUNCIONES PRINCIPALES DE PESAJE

PESAJE Y TOTALIZACIÓN DEL PESO

Esta función se puede combinar con una o más básculas de mostrador y suelo, para crear una estación de pesaje y gestión de datos capaz de almacenar todas las transacciones realizadas, sumar varios pesos calculando el total, emitir recibos y etiquetas con todo tipo de códigos de barras y enviar los informes a un PC por Ethernet o Wi-Fi.



PESAJE Y DOSIFICACIÓN

Función diseñada para guiar al operador en la realización de mezclas de varios componentes, tanto sólidas como líquidas, reduciendo considerablemente los desperdicios y los errores de cálculo gracias a la claridad de los mensajes que aparecen en pantalla y a la función de corrección de la dosificación fuera de tolerancia.



PESAJE Y CÁMPUTO DE PIEZAS

Función contadora de piezas diseñada para aplicaciones de cómputo y gestión del almacén, indispensable para el embalaje de minutería, los inventarios y el seguimiento de las existencias. Óptima precisión y resolución de cómputo y archivo de artículos en línea, cada uno con peso medio unitario, pretara y umbrales de control de cantidad.



PESAJE CONTINUO SOBRE CINTA TRANSPORTADORA

Configuración para la integración del pesaje sobre cinta transportadora con memorización de la cantidad de material dosificado. Se utiliza en instalaciones de manipulación de materiales sólidos donde es fundamental el control del stock y del volumen de las mercancías, en entrada y en salida.

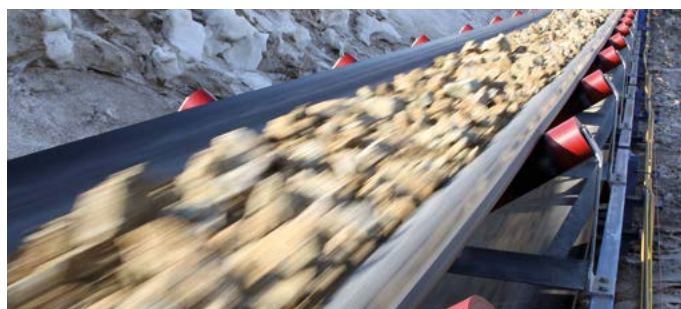

CONTROL DE TOLERANCIA

Función utilizada para la gestión de sistemas de pesaje de paquetes en cinta transportadora, mediante pesaje estático o dinámico y control de tolerancia. Gracias a las funciones de filtrado avanzadas y de alto rendimiento, es posible pesar y almacenar un gran número de paquetes/min.



LLENADO EN CARGA

Configuración que permite la dosificación de varios productos, en carga o descarga, la mezcla y la formulación, con posibilidad de gestionar mezcladores, quemadores o vibradores mediante contactos específicos.



PESAJE DE MUESTRAS DE MERCANCÍAS PREENVASADAS

Configuración para el control de preenvasados de diferentes pesos, gestión de datos e impresiones. La función de control simultáneo de varias líneas de producción permite realizar hasta 10 controles de artículos diferentes.



CONTROL DE PESO EN EJES DE VEHÍCULOS

Configuración modular para el pesaje eje por eje de vehículos, tanto en modo estático (con el vehículo detenido) como dinámico (con el vehículo en tránsito). El pesaje de ejes también permite detectar posibles sobrecargas y evitar sanciones en controles. Gracias a la función de entrada/salida, es posible pesar la cantidad de material descargado o cargado y transmitir todos los datos al sistema informático de la empresa.



PESAJE CON VARIOS PUNTOS DE APOYO

Configuración modular portátil, con funcionamiento a batería, para la creación de estaciones de pesaje de ruedas, aptas para el pesaje en una sola operación de cualquier tipo de vehículo y para el pesaje de objetos con varios puntos de apoyo. El visor de peso en maletín está equipado de serie con una impresora para la emisión de recibos de pesaje completos con todos los datos de peso del vehículo, peso de cada rueda, eje, total vehículo, bruto, tara, neto y centro de gravedad.



APLICATIVO PARA BÁSCULA PUENTE PESAJE DE VEHÍCULOS EN ENTRADA Y SALIDA

Configuración modular para la gestión completa de una o más básculas puente, con impresión de recibos, etiquetas o albaranes en formulario continuo. La función de entrada/salida permite monitorizar la cantidad de material descargado y cargado y compartir los datos con el sistema informático de la empresa.



ETIQUETADO/APLICACIÓN INDUSTRIAL DE PRECIOS

Función que permite etiquetar manualmente y en poco tiempo grandes cantidades de envases con indicación de los ingredientes, la trazabilidad, las fechas de envasado, la caducidad y todo tipo de códigos de barras.





PT W1

NET

34640

11:43
23/10/14

kg

TARE

15360

kg

PRODUCT

HYDRAULIC COLLECTORS

VEHICLE

B20 AUR

CUSTOMER

SMITH LTD

IN



OUT

LOAD the SCALE and PRESS IN/OUT

DINI AR GEO
Scales - Weighing systems

3590EGT

VISORES DE PESO

SERIE 3590

Los visores de peso 3590 Dini Argeo con pantalla táctil de 5,7" o de 8" son ideales para aplicaciones personalizadas y avanzadas. Los diferentes modelos que componen la gama satisfacen la necesidad de pesar en entornos industriales, químicos, farmacéuticos y alimentarios avanzados, incluso con altos requisitos de higiene o riesgo de explosión.

La serie 3590 ofrece una amplia gama de programas y funciones avanzadas que se pueden configurar para satisfacer las necesidades personales de pesaje como, por ejemplo, bases de datos e impresiones totalmente configurables, gestión de códigos de barras, tarjetas y lector RFID, software multilinguaje, ranura interna para micro SD para logotipos e imágenes, pantallas personalizables, asistentes y mucho más.

Los visores 3590, gracias al área de desarrollo integrada, ofrecen la posibilidad de crear aplicaciones totalmente personalizadas con el fin de desarrollar sistemas de pesaje específicos. De acuerdo con las necesidades personales, se puede combinar uno de los siguientes programas de pesaje con el visor de peso, incluyendo la totalización de peso, el cómputo de cantidad, el software para sistemas de pesaje de vehículos, la dosificación mono y multicomponente, el control estadístico de preenvasados, el etiquetado y la aplicación de precios industriales, el pesaje de ruedas y ejes, la báscula puente y el control de tolerancia.

SERIE 3590 5,7" y 8"

PANTALLA TÁCTIL

3590EGT
HYGIENX®3590ET /
3590ETD

3590EGT

	3590EGT HYGIENX®	3590ET / 3590ETD	3590EGT	
PLUS	Software aplicativo a elegir	●	●	●
	Impresión y etiquetas completamente personalizables	●	●	●
	Entorno de desarrollo para programas personalizables	●	●	●
	Archivos y listas de datos	●	●	●
	Memoria Alibi	●	●	●
	Ranura para micro SD interna, para logos e imágenes*	●	●	●
COMUNICACIÓN	Puertos serie RS232	3	3	3
	Puerto serie RS485 (sustituye 1 puerto serie RS232)	○	○ / ●	○
	Conexión USB para PC	○	○ / -	○
	Ethernet TCP/IP	○	○	○
	Wi-Fi	○	○	○
	Memoria USB para almacenamiento de pesajes	○	○	○
	Interfaz Profibus / Modbus TCP / EtherCAT / DeviceNET / ProfiNET	○	○	○
	Interfaz Wireless Personal Area Network (WPAN)	○	○	○
IN/OUT	Entradas	○ (x2)	○ (x2)	○ (x2)
	Salidas	○ (x4)	○ (x4)	○ (x4)
	Expansión de 6 entradas / 12 salidas	-	-	○
	Salida analógica 0...10 V, 0...20 mA, 4...20 mA	○	○	○
HARDWARE	Pantalla táctil en color	5,7"	5,7"	5,7"
	Teclado mecánico y señal luminosa	●	-	●
	Caja	Acero inoxidable AISI 316	ABS	Acero inoxidable AISI 304
	Protección IP	IP68 e IP69K	IP65 (IP40 con impresora) / IP65	IP68
	Alimentación	110-240 Vcc	110-240 Vcc	110-240 Vcc
	Programa multilinguaje	●	●	●
	Entrada para teclado exterior/lector de código de barras	○	●	●
	Soporte con inclinación orientable	○	○	○
OIML	Características OIML			
	Convertidor			
	Básculas conectables			
	N.º de células de carga analógicas	16 de 350 Ω 45 de 1000 Ω	16 de 350 Ω 45 de 1000 Ω	16 de 350 Ω 45 de 1000 Ω
	N.º de células de carga digitales			
	Certificaciones OIML R76 / R51 - MID / R61 - MID / R134	●	●	●**

LEYENDA: ● De serie ○ Opcional - No disponible

(1) 4 básculas analógicas + 1 báscula remota, mediante puerto serie.

(2) Solo para programas de pesaje de vehículos (AF03, AF08, AF09).

* MicroSD no incluida

** OIML R51 y R61



3590EGTT

3590ETKR

3590EGT3GD

3590EGT-IECEX3GD

3590EGT8

3590EGTB8

3590EGTBOX8

3590ET8 / 3590ET8D

●	●	●	●	●	●	-	●
●	●	●	●	●	●	●	●
●	●	●	●	●	●	●	●
●	●	●	●	●	●	●	●
●	●	●	●	●	●	●	●
●	●	●	●	●	●	●	●
3	3	3	3	3	3	3	3
○	○	●	●	○	○	○	○ / 1
○	○	○	-	○	○	○	○
○	○	○	○	●	●	●	●
○	○	○	○	○	-	-	○
○	○	○	○	○	○	○	○
○	-	○	○	○	○	○	○
○	○	-	○	○	○	○	○
● (x2)	○ (x2)	● (x2)	● (x2)	○ (x2)	○ (x2)	○ (x2)	○ (x2)
● (x4)	○ (x4)	● (x4)	● (x4)	○ (x4)	○ (x4)	○ (x4)	○ (x4)
○	-	○	○	8 entradas / 16 salidas	8 entradas / 16 salidas	8 entradas / 16 salidas	-
○	-	○	○	○	○	○	○
5,7"	5,7"	5,7"	5,7"	8"	8"	8"	8"
●	-	●	●	Solo señal luminosa	-	-	-
Acero inoxidable AISI 304	ABS / Aluminio	Acero inoxidable AISI 304	Acero inoxidable AISI 304	Acero inoxidable AISI 304	Acero inoxidable AISI 304	Acero inoxidable AISI 304	ABS
IP68	IP40	IP68	IP68	IP68	IP65 (frontal)	-	IP65
110-240 Vcc	Con batería recargable	110-240 Vcc	110-240 Vca o 12 - 24 Vcc máx. 25,2W	110-240 Vcc	12 - 24 Vcc	110-240 Vcc	110-240 Vcc
●	●	●	●	●	●	●	●
●	●	-	-	●	●	●	●
●	-	○	○	●	-	-	○
3.000e, 2x3.000e, 3x3.000e, 6.000e, 2x6.000e, 10.000e							
24 bit / 3200 Hz							
5(2)							
16 de 350 Ω 45 de 1000 Ω	16 de 350 Ω 45 de 1000 Ω	16 de 350 Ω 45 de 1000 Ω	16 de 350 Ω 45 de 1000 Ω	16 de 350 Ω 45 de 1000 Ω	16 de 350 Ω 45 de 1000 Ω	-	16 de 350 Ω 45 de 1000 Ω
16(3)							
●**	●	●	●**	●**	●**	●	●

SERIE 3590

VISORES DE PESO

SERIE DFW

PC INDUSTRIALES

SERIE 6116

REPETIDORES DE PESO

OTROS INSTRUMENTOS

TRANSMISORES DE PESO

SOFTWARE PC

PROGRAMAS DE PESAJE

PARA VISORES DE PESO SERIE 3590

Los visores de peso Dini Argeo ofrecen muchas funciones, desde las más simples hasta las más complejas y específicas, gracias a los programas de pesaje. En cada una de las básculas, se puede configurar uno de los siguientes software que facilitarán el trabajo del operador para realizar tareas específicas.

Existen muchos programas para elegir e infinitas posibilidades de personalización.

Dini Argeo ha desarrollado a lo largo de los años una serie de programas de pesaje para sus avanzados visores, de modo que se puedan adaptar perfectamente a la aplicación que se va a realizar. Estos programas incluyen las funciones más avanzadas en el ámbito del pesaje y la gestión automatizada de los datos. Según las necesidades del usuario, se puede combinar y personalizar completamente uno de los siguientes software con el propio visor de peso.



AF01

Totalización del peso y formulación

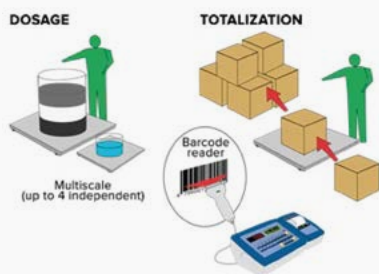

AF02

Pesaje y cómputo de piezas

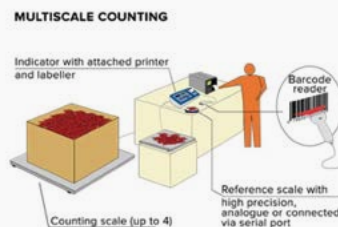

AF03 - ENTERPRISE

Pesaje simple

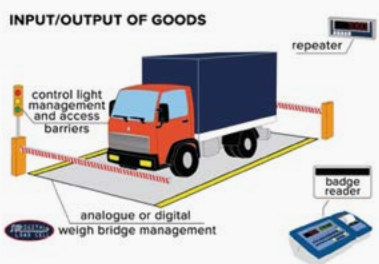

AF03GT - TOUCH

Pesaje simple de camiones sobre báscula puente

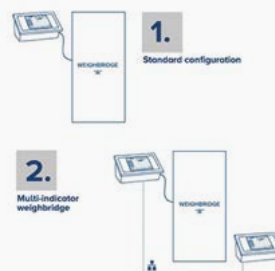

AF04 - ENTERPRISE

Pesaje de muestras de mercancías preenvasadas

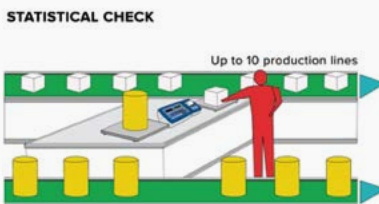

AF04 - TOUCH

Pesaje de muestras de mercancías preenvasadas

NET		60.0		W1	
+T+	g	Max=600.0g	d=0.1g	Min=2.0g	001
5	OK 4	OK 3	<TU1/2	OK 1	<TU1
60.0 g	60.0 g	60.0 g	60.0 g	60.0 g	60.0 g
LINE	1	WEIGHS	000/030		
LOT		STD. DEVIATION	0.0 g		
OPERATOR		AVERAGE WEIGHT	0.0 g		
ARTICLE		<TU2	0		0.0%
TU2	58.8 g	<TU1	0		0.0%
TU1	59.4 g	<TU	0		0.0%
TARGET	60.0 g	OK	0		0.0%
TO1	60.6 g	>TO	0		0.0%
TO2	61.2 g	>TO1	0		0.0%
TARE	10.0 g	>TO2	0		0.0%
LINE	OPERATOR	ARTICLE	PT		
START	CHECK	STOP	>>		
+0+	WAITING SAMPLE 001/030				+T+



AF05
Etiquetado/aplicación industrial de precios

INDUSTRIAL LABELLING / PRICE COMPUTING



AF08
Pesaje con varios puntos de apoyo

WHEEL WEIGHING SYSTEMS



AF09
Pesaje de ejes dinámico o estático de 1 o 2 plataformas

DYNAMIC OR STATIC VEHICLE AXLE WEIGHING



BATCH1
Dosificación monocomponente tanto en carga como en descarga

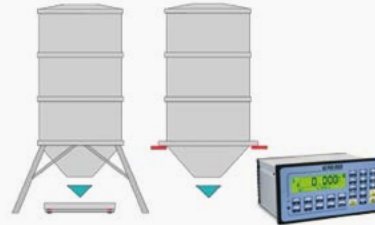

BATCH
Dosificación multicomponente tanto en carga como en descarga



BELT
Lectura y ajuste de la capacidad sobre cinta transportadora

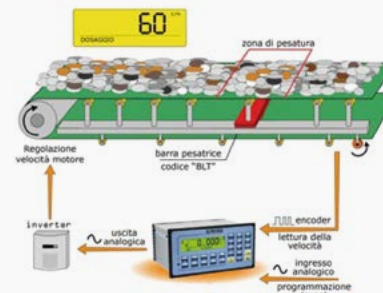

CHECK
Pesaje de paquetes sobre cinta transportadora

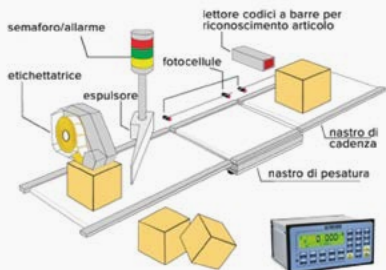

LW
Dosificaciones continuas en salida de silos, cisternas y tolvas

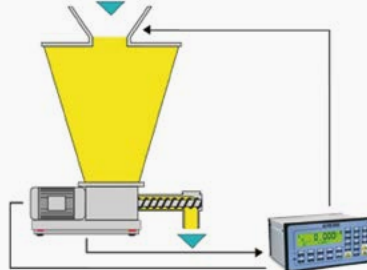

3590EGT HYGIENX®

PANTALLA TÁCTIL DE 5,7"

Visor de peso con programa de pesaje avanzado, adecuado para entornos que requieren altos estándares de higiene y una limpieza a fondo con chorros de agua a alta temperatura y presión. Equipado con una pantalla táctil de 5,7", se caracteriza también por su robustez gracias a la caja de acero inoxidable AISI 316. Nuestro 3590 HYGIENX® ofrece funciones de trazabilidad, entrada de datos, base de datos, almacenamiento y envío de pesajes sin cables. El visor de peso 3590EGT8 es la solución ideal para obtener la máxima precisión y versatilidad en el pesaje industrial.



HYGIENX®



HOMOLOGADO
OIML



IP68



IP69K



ACERO
INOXIDABLE
AISI 316



CONFORME
CON BPF

Códigos versiones

	DESCRIPCIÓN	CÓDIGO	
	Visor de pantalla táctil 5,7" en color con programa AF01, específico para entornos que requieren altos requisitos de higiene. Caja de acero inoxidable AISI 316 y protección IP68/IP69K.	3590EGT-HGX	

Por qué elegirlo

- Visualización clara de los datos gracias a la pantalla táctil retroiluminada de 5,7".
- Caja de acero inoxidable AISI 316 con grado de protección IP68 e IP69K.
- Equipado con 3 puertos serie, protocolos de transmisión para comunicación de datos, entrada de datos e impresiones completamente configurables, memoria Alibi de serie y entrada para lector de códigos de barras/tarjetas.
- El visor 3590EGT HYGIENX®, además del programa de pesaje a elección, también incluye un área específica para desarrollar programas de aplicación personalizados.
- Gracias a las pantallas de trabajo totalmente personalizables, es posible crear la interfaz a medida para cada aplicación.
- Software multilinguaje en italiano, inglés, alemán, francés y español. Posibilidad de introducir la propia traducción gracias al nuevo software "CUSTOM LANGUAGE TOOL"
- Homologable CE-M (OIML R-76 / R-51 MID / EN 45501).

Características principales

APLICACIONES DE SERIE:

- **AF01:** Totalización y formulación

PERSONALIZABLES POR EL USUARIO:

- Procedimientos guiados y mensajes para el operador.
- Gestión de los puertos serie, personalización de los protocolos de comunicación.
- Gestión completa de I/O digitales.
- Automatizaciones secuenciales o simultáneas.
- Entrada de datos y archivos a medida.

A PEDIDO:

Dini Argeo también ofrece el servicio de desarrollo de programas (con presupuesto).

Características técnicas

Software aplicativo a elegir	•
Impresión y etiquetas completamente personalizables	•
Entorno de desarrollo para programas personalizables	•
Archivos y listas de datos	•
Memoria Alibi	•
Ranura para micro SD interna, para logos e imágenes*	•
Puertos serie RS232	3
Puerto serie RS485 (sustituye 1 puerto serie RS232)	○
Conexión USB para PC	○
Ethernet TCP/IP	○
Wi-Fi	○
Memoria USB para almacenamiento de pesajes	○
Interfaz Profibus / Modbus TCP / EtherCAT / DeviceNET / ProfiNET	○
Interfaz Wireless Personal Area Network (WPAN)	○
Entradas	○x2
Salidas	○x4
Expansión de 6 entradas / 12 salidas	-
Salida analógica 0...10 V, 0...20 mA, 4...20 mA	○
Pantalla táctil en color de 8"	•
Teclado mecánico y señal luminosa	•
Caja	Acero inoxidable AISI 316
Protección IP	IP68 e IP69K
Alimentación	110-240 Vcc
Programa multilinguaje	•
Entrada para teclado exterior/lector de código de barras	○
Soporte con inclinación orientable	○
Características OIML	3.000e, 2x3.000e, 3x3.000e, 6.000e, 2x6.000e, 10.000e
Convertidor	24 bit / 3200 Hz
Básculas conectables	5 ⁽¹⁾
N.º de células de carga analógicas	16 de 350 Ω 45 de 1000 Ω
N.º de células de carga digitales	16 ⁽²⁾
Certificaciones OIML R76 / R51 - MID / R134	•

(1) 4 básculas analógicas + 1 báscula remota, mediante puerto serie.

(2) Solo para programas de pesaje de vehículos (AF03, AF08, AF09).

* MicroSD no incluida

Certificaciones

- EU Type Examination Certificate (45501:2015)
- OIML R76
- OIML R51 - MID
- OIML R134
- Australian Pattern Approval (NMI)

Dibujo técnico (mm)

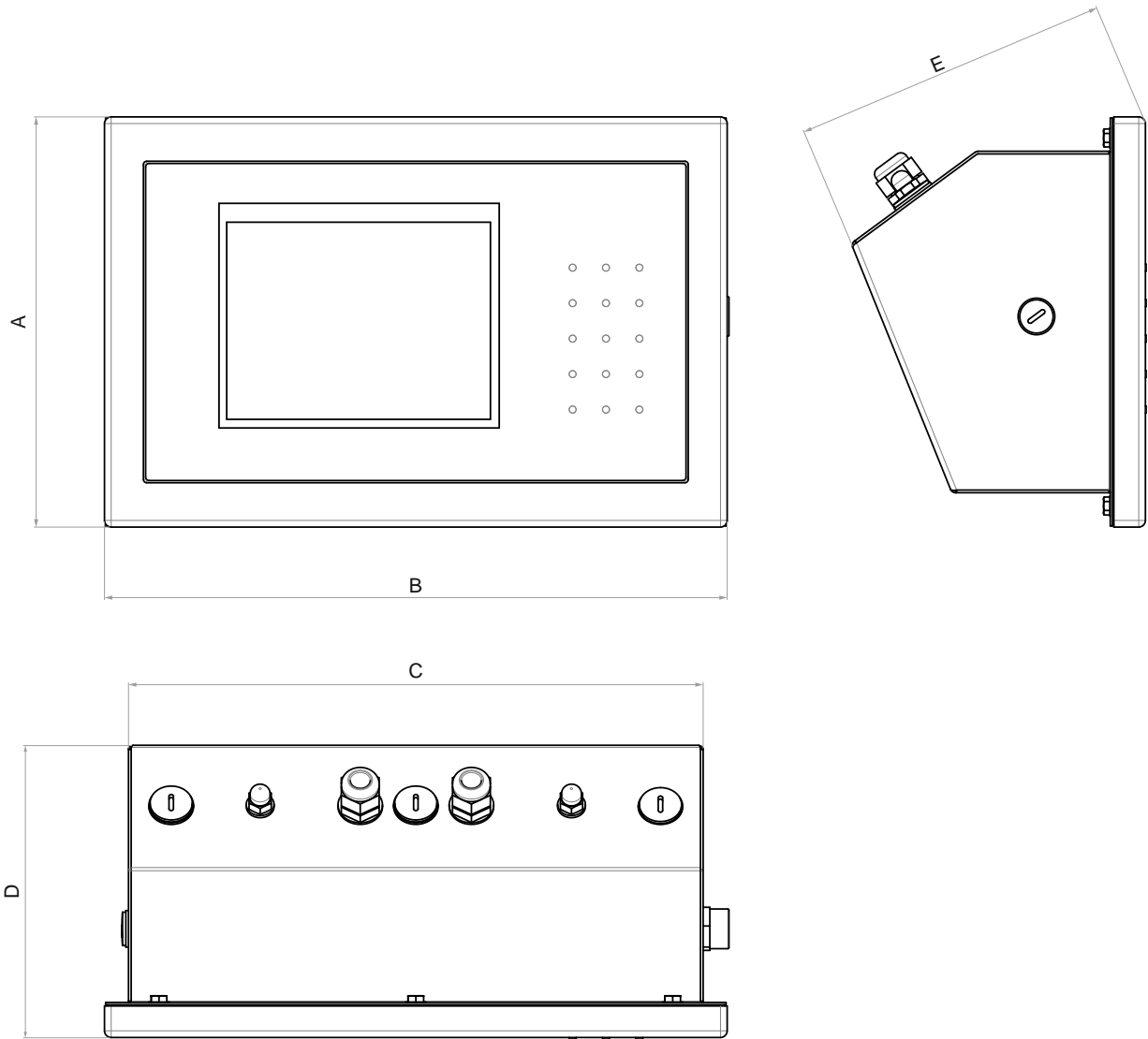

Medidas			
A	185 mm	D	132 mm
B	280 mm	E	143 mm
C	258 mm		

3590ET

PANTALLA TÁCTIL DE 5,7"

Visor de peso 3590ET con pantalla táctil retroiluminada de 5,7". Diseñado para aplicaciones industriales avanzadas, este instrumento simplifica las operaciones de pesaje al proporcionar una visualización clara y la posibilidad de personalizar las pantallas según las necesidades.



HOMOLOGADO
OIML



IP65



ABS



IMPRESORA
DE SERIE

Códigos versiones

	DESCRIPCIÓN	CÓDIGO	
	Visor de pantalla táctil con programa AF01. Caja de ABS. Pantalla en color.	3590ET	

Por qué elegirlo

- Luminosa pantalla táctil en color de 5,7".
- Caja de ABS resistente e impermeable, con grado de protección IP65.
- Equipado con 3 puertos serie, puerto Ethernet, protocolos de transmisión para comunicación de datos, impresiones completamente configurables, memoria Alibi integrada y entrada para lector de códigos de barras/tarjetas.
- Además del programa de pesaje a elegir, el visor 3590ET ofrece un área dedicada al desarrollo de programas aplicativos específicos, un debugger integrado y herramientas de programación para PC.
- Gracias a las pantallas de trabajo totalmente personalizables, es posible gestionar de manera rápida e intuitiva todos los datos de pesaje necesarios, las listas de datos y los textos libres, facilitando las tareas del usuario.
- Software multilinguaje en italiano, inglés, alemán, francés, portugués y español. Posibilidad de introducir la propia traducción gracias al nuevo software "CUSTOM LANGUAGE TOOL"
- El visor de peso 3590ET se puede homologar CE-M (OIML R-76 / R-51 MID / EN 45501).

Características principales

APLICACIONES DE SERIE:

- **AF01:** Totalización y formulación

PERSONALIZABLES POR EL USUARIO:

- Programas de pesaje específicos para las exigencias del cliente
- Programas de pesaje a medida para la sustitución de terminales en instalaciones ya existentes
- Procedimientos guiados y mensajes para el operador
- Gestión de los puertos serie y personalización de los protocolos de comunicación
- Gestión completa de I/O digitales
- Automatizaciones secuenciales o simultáneas
- Entrada de datos y archivos a medida

A PEDIDO:

Dini Argeo también ofrece el servicio de desarrollo de programas (con presupuesto).

Características técnicas

Software aplicativo a elegir	●
Impresión y etiquetas completamente personalizables	●
Entorno de desarrollo para programas personalizables	●
Archivos y listas de datos	●
Memoria Alibi	●
Ranura para micro SD interna, para logos e imágenes*	●
Puertos serie RS232	3
Puerto serie RS485 (sustituye 1 puerto serie RS232)	○
Conexión USB para PC	○
Ethernet TCP/IP	○
Wi-Fi	○
Memoria USB para almacenamiento de pesajes	○
Interfaz Profibus / Modbus TCP / EtherCAT / DeviceNET / ProfiNET	○
Interfaz Wireless Personal Area Network (WPAN)	○
Entradas	○ x2
Salidas	○ x4
Expansión de 6 entradas / 12 salidas	-
Salida analógica 0...10 V, 0...20 mA, 4...20 mA	○
Pantalla táctil en color de 5.7"	●
Teclado mecánico y señal luminosa	-
Caja	ABS
Protección IP	IP65 (IP40 con impresora)
Alimentación	110-240 Vcc
Programa multilinguaje	●
Entrada para teclado exterior/lector de código de barras	●
Soporte con inclinación orientable	○
Características OIML	3.000e, 2x3.000e, 3x3.000e, 6.000e, 2x6.000e, 10.000e
Convertidor	24 bit / 3200 Hz
Básculas conectables	5 ⁽¹⁾
N.º de células de carga analógicas	16 de 350 Ω 45 de 1000 Ω
N.º de células de carga digitales	16 ⁽²⁾
Certificaciones OIML R76 / R51 - MID / R134	●

(1) 4 básculas analógicas + 1 báscula remota, mediante puerto serie.

(2) Solo para programas de pesaje de vehículos (AF03, AF08, AF09).

* MicroSD no incluida

Certificaciones

- EU Type Examination Certificate (45501:2015)
- OIML R76
- OIML R51 - MID
- OIML R134
- Australian Pattern Approval (NMI)

Dibujo técnico (mm)

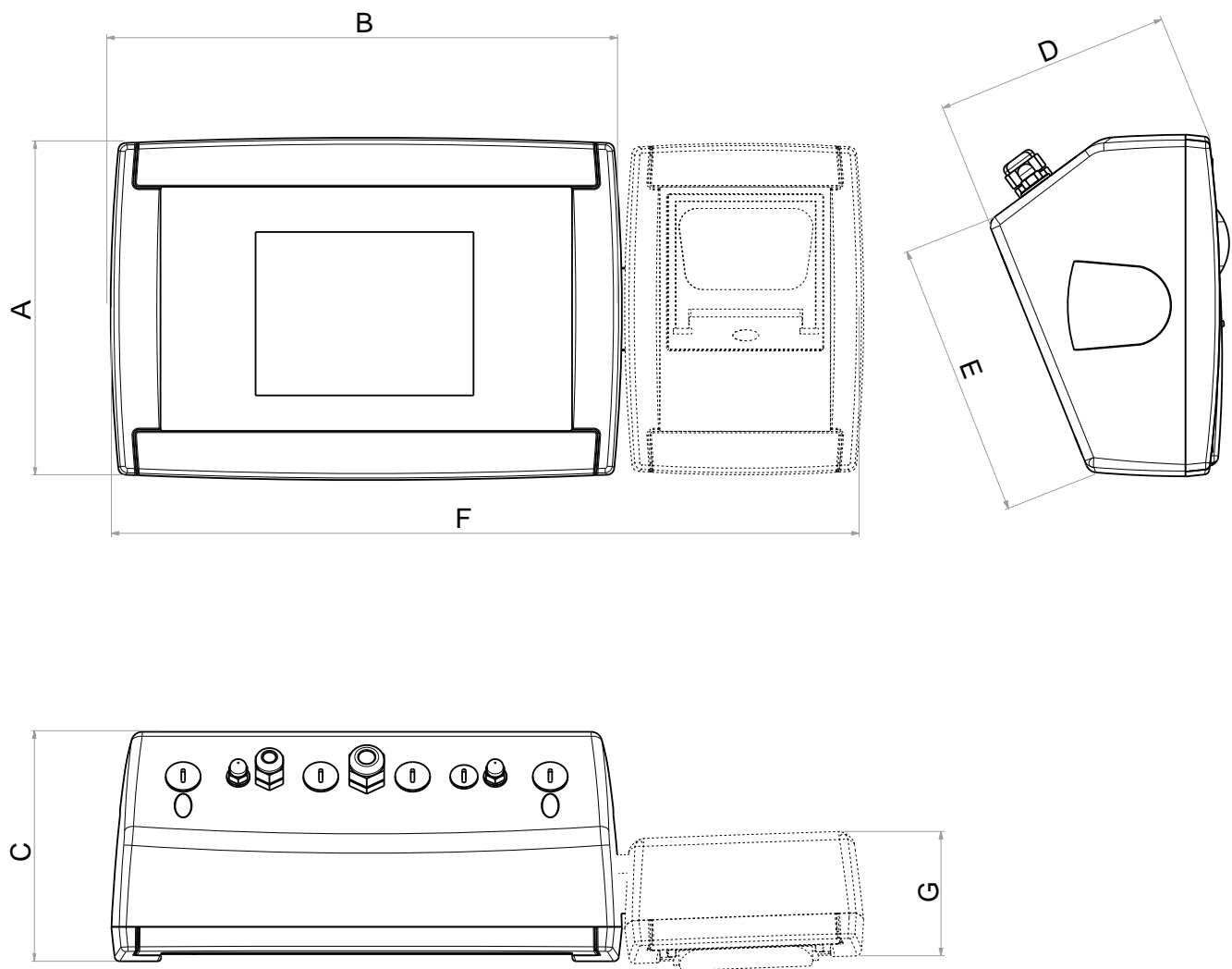

Medidas			
A	184 mm	E	150 mm
B	278 mm	F	410 mm
C	120 mm	G	410 mm
D	128 mm		

3590EGT

PANTALLA TÁCTIL DE 5,7"

Nuestro visor de peso digital 3590EGT es la solución ideal para aplicaciones industriales avanzadas y básculas puente digitales. Está equipado con una amplia pantalla táctil de 5,7", 3 puertos serie, protocolos de transmisión para comunicación de datos, impresiones completamente configurables, memoria Alibi integrada y entrada para lector de códigos de barras/tarjetas.



HOMOLOGADO
OIML





IP68



ACERO
INOXIDABLE

Códigos versiones

	DESCRIPCIÓN	CÓDIGO	
	Visor de pantalla táctil con 2 IN, 4 OUT, RS485 y programa AF01. Caja de acero inoxidable IP68.	3590EGTCXT01BC	
	Visor de pantalla táctil en color con programa AF01. Caja de acero inoxidable IP68.	3590EGT	
	Visor de pantalla táctil en color con programa AF01. Caja de acero inoxidable INOX IP68. Cable de alimentación con toma BS1363 (toma UK).	3590EGTUK	

Por qué elegirlo

- Pantalla gráfica táctil retroiluminada de 5,7".
- Caja de acero inoxidable AISI 304 IP68 y protección IP69K/IP69K opcional.
- Además del programa de pesaje a elegir, el visor 3590EGT ofrece un área dedicada al desarrollo de programas aplicativos específicos, un debugger integrado y herramientas de programación para PC.
- El visor de peso 3590EGT con programa AF03GT gestiona las células de carga más comunes para básculas puente digitales.
- Software multilingüe en italiano, inglés, alemán, francés, portugués y español. Posibilidad de introducir la propia traducción gracias al nuevo software "CUSTOM LANGUAGE TOOL".
- El visor de peso 3590EGT se puede homologar CE-M (OIML R-76 / R-51 MID / R-61 MID / EN 45501).

Características principales

APLICACIONES DE SERIE:

- **AF01:** Totalización y formulación

PERSONALIZABLES POR EL USUARIO:

- Procedimientos guiados y mensajes para el operador
- Gestión de los puertos serie y personalización de los protocolos de comunicación
- Gestión completa de I/O digitales
- Automatizaciones secuenciales o simultáneas
- Entrada de datos y archivos a medida

A PEDIDO:

Dini Argeo también ofrece el servicio de desarrollo de programas (con presupuesto).

Características técnicas

Software aplicativo a elegir	•
Impresión y etiquetas completamente personalizables	•
Entorno de desarrollo para programas personalizables	•
Archivos y listas de datos	•
Memoria Alibi	•
Ranura para micro SD interna, para logos e imágenes*	•
Puertos serie RS232	3
Puerto serie RS485 (sustituye 1 puerto serie RS232)	○
Conexión USB para PC	○
Ethernet TCP/IP	○
Wi-Fi	○
Memoria USB para almacenamiento de pesajes	○
Interfaz Profibus / Modbus TCP / EtherCAT / DeviceNET / ProfiNET	○
Interfaz Wireless Personal Area Network (WPAN)	○
Entradas	○x2
Salidas	○x4
Expansión de 6 entradas / 12 salidas	○
Salida analógica 0...10 V, 0...20 mA, 4...20 mA	○
Pantalla táctil en color de 5.7"	•
Teclado mecánico y señal luminosa	•
Caja	Acero inoxidable AISI 304
Protección IP	IP68
Alimentación	110-240 Vcc
Programa multilinguaje	•
Entrada para teclado exterior/lector de código de barras	•
Soporte con inclinación orientable	○
Características OIML	3.000e, 2x3.000e, 3x3.000e, 6.000e, 2x6.000e, 10.000e
Convertidor	24 bit / 3200 Hz
Básculas conectables	5 ⁽¹⁾
N.º de células de carga analógicas	16 de 350 Ω 45 de 1000 Ω
N.º de células de carga digitales	16 ⁽²⁾
Certificaciones OIML R76 / R51 - MID / R61 - MID / R134	•

(1) 4 básculas analógicas + 1 báscula remota, mediante puerto serie.

(2) Solo para programas de pesaje de vehículos (AF03, AF08, AF09).

* MicroSD no incluida

Certificaciones

- EU Type Examination Certificate (45501:2015)
- OIML R76
- OIML R51 - MID
- OIML R61 - MID
- OIML R134
- Australian Pattern Approval (NMI)

Dibujo técnico (mm)

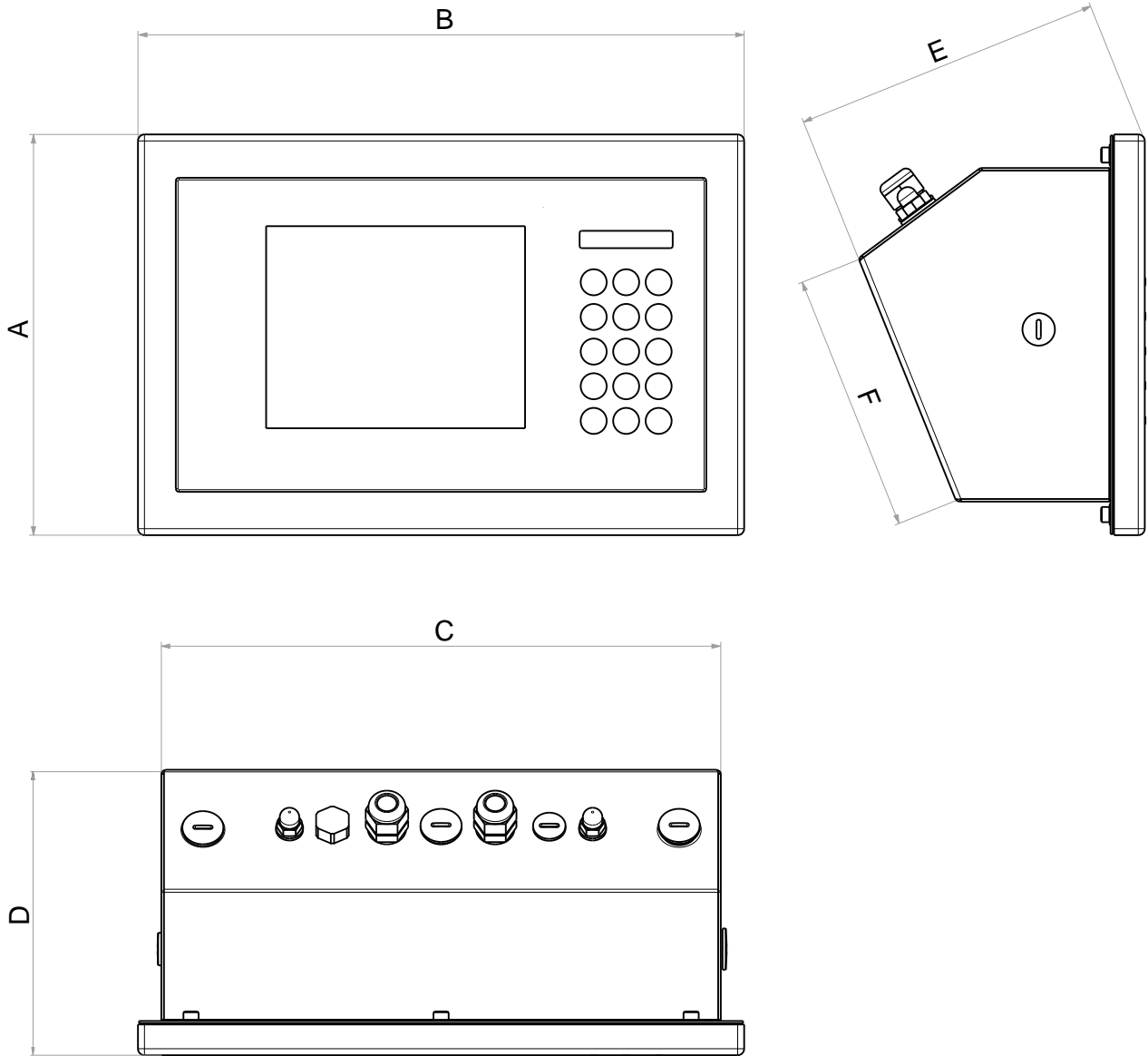

Medidas			
A	185 mm	D	134 mm
B	280 mm	E	143 mm
C	258 mm	F	120 mm

3590EGTT

PANTALLA TÁCTIL DE 5,7"

Nuestro visor de peso 3590EGTT con pantalla táctil totalmente configurable es ideal para sistemas de pesaje avanzados. Además del programa de pesaje a elección, es posible desarrollar programas de aplicación específicos, debugger integrado y herramienta de programación PC, gracias al área específica.



HOMOLOGADO
OIML



IP68



ACERO
INOXIDABLE
AISI 304



SOPORTE
UNIVERSAL



SERVIDOR WEB



Códigos versiones

	DESCRIPCIÓN	CÓDIGO	
	Visor de pantalla táctil con caja de acero inoxidable IP68. Versión con inclinación regulable y soporte de instalación en banco o en pared. Programa AF01 de serie.	3590EGTT	

Por qué elegirlo

- Pantalla gráfica táctil resistiva en color retroiluminada de 5,7"
- Caja de acero inoxidable AISI 304 IP68.
- Entorno de desarrollo para programas personalizados mediante lenguaje de programación específico.
- Equipado con soporte ajustable de serie.
- Memoria Alibi de serie integrada en la tarjeta madre.
- Gracias a las pantallas de trabajo totalmente personalizables, es posible crear la interfaz a medida para cada aplicación.
- Software multilinguaje en italiano, inglés, alemán, francés, portugués y español. Posibilidad de introducir la propia traducción gracias al nuevo software "CUSTOM LANGUAGE TOOL".
- Homologable CE-M (OIML R-76 / R-51 MID / R-61 MID / EN 45501).

Características principales

APLICACIONES DE SERIE:

- **AF01:** Totalización y formulación

PERSONALIZABLES POR EL USUARIO:

- Programas de pesaje específicos para las exigencias del cliente
- Programas de pesaje a medida para la sustitución de terminales en instalaciones ya existentes
- Procedimientos guiados y mensajes para el operador
- Gestión de los puertos serie y personalización de los protocolos de comunicación
- Gestión completa de I/O digitales
- Automatizaciones secuenciales o simultáneas
- Entrada de datos y archivos a medida

A PEDIDO:

Dini Argeo también ofrece el servicio de desarrollo de programas (con presupuesto).

Características técnicas

Software aplicativo a elegir	●
Impresión y etiquetas completamente personalizables	●
Entorno de desarrollo para programas personalizables	●
Archivos y listas de datos	●
Memoria Alibi	●
Ranura para micro SD interna, para logos e imágenes*	●
Puertos serie RS232	3
Puerto serie RS485 (sustituye 1 puerto serie RS232)	○
Conexión USB para PC	○
Ethernet TCP/IP	○
Wi-Fi	○
Memoria USB para almacenamiento de pesajes	○
Interfaz Profibus / Modbus TCP / EtherCAT / DeviceNET / ProfiNET	○
Interfaz Wireless Personal Area Network (WPAN)	○
Entradas	● x2
Salidas	● x4
Expansión de 6 entradas / 12 salidas	○
Salida analógica 0...10 V, 0...20 mA, 4...20 mA	○
Pantalla táctil en color de 5.7"	●
Teclado mecánico y señal luminosa	●
Caja	Acero inoxidable AISI 304
Protección IP	IP68
Alimentación	110-240 Vcc
Programa multilinguaje	●
Entrada para teclado exterior/lector de código de barras	●
Soporte con inclinación orientable	○
Características OIML	3.000e, 2x3.000e, 3x3.000e, 6.000e, 2x6.000e, 10.000e
Convertidor	24 bit / 3200 Hz
Básculas conectables	5 ⁽¹⁾
N.º de células de carga analógicas	16 de 350 Ω 45 de 1000 Ω
N.º de células de carga digitales	16 ⁽²⁾
Certificaciones OIML R76 / R51 - MID / R61 - MID / R134	●

(1) 4 básculas analógicas + 1 báscula remota, mediante puerto serie.

(2) Solo para programas de pesaje de vehículos (AF03, AF08, AF09).

* MicroSD no incluida

Certificaciones

- EU Type Examination Certificate (45501:2015)
- OIML R76
- OIML R51 - MID
- OIML R61 - MID
- OIML R134
- Australian Pattern Approval (NMI)

Dibujo técnico (mm)

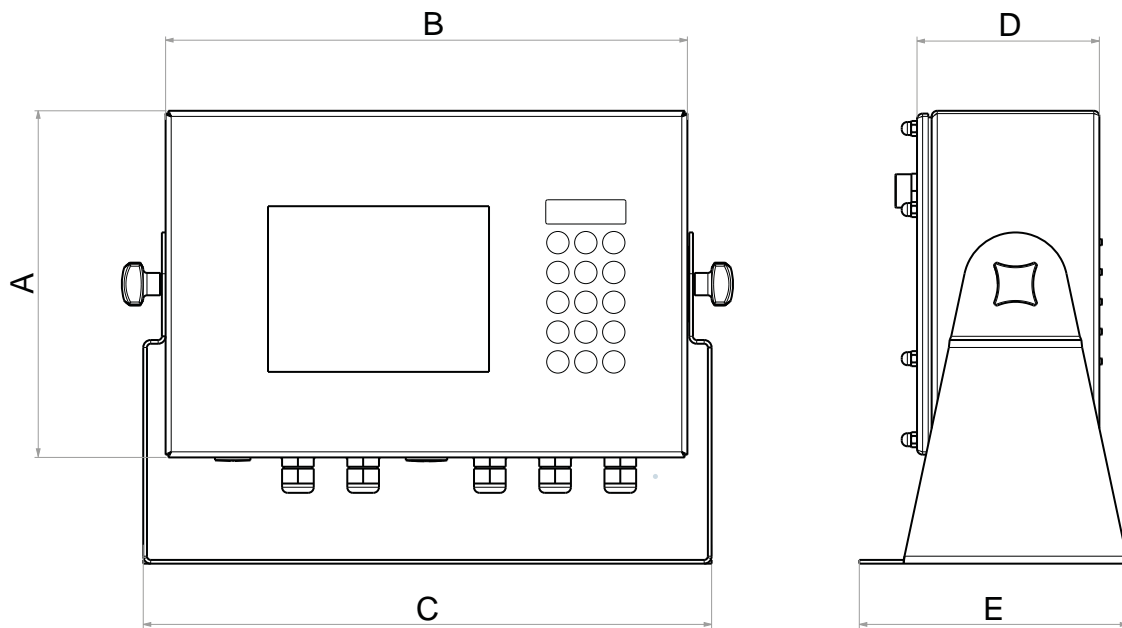

Medidas			
A	186 mm	D	98 mm
B	280 mm	E	144 mm
C	306 mm		

3590ETKR

PANTALLA TÁCTIL DE 5,7"

Nuestro visor de peso digital 3590ETKR con pantalla de 5,7" es ideal para el pesaje de vehículos, aviones u objetos con varios puntos de apoyo. Para facilitar el trabajo del usuario muestra todos los datos de pesaje y permite personalizar las pantallas. Asimismo, nuestro visor ETKR dispone de un maletín de ABS que facilita el transporte y lo protege.



HOMOLOGADO
OIML



ABS



MALETÍN DE
TRANSPORTE

Códigos versiones

	DESCRIPCIÓN	CÓDIGO	
	Solo para WWS analógicas (WWS...-y). Visor de pantalla táctil con maletín, impresora y programa AF08. Pantalla en color. Solo disponible en combinación con sistemas de pesaje para vehículos Dini Argeo (series WWS, RWS, DTW y WBSA).	3590ETKR-3	
	Solo para WWS en radiofrecuencia (WWS...2G4-y). Visor de pantalla táctil con maletín, impresora y programa AF08. Pantalla en color y módulo radio. Solo disponible en combinación con sistemas de pesaje para vehículos Dini Argeo (series WWS, RWS, DTW y WBSA).	3590ETKR2G4-1	
	Solo para WWS analógicas (WWS...-y). Visor de pantalla táctil con maletín, impresora y programa AF09. Pantalla en color. Solo disponible en combinación con sistemas de pesaje para ejes Dini Argeo (series WWS y RWS).	3590ETKR09-3	
	Solo para WWS en radiofrecuencia (WWS...2G4-y). Visor de pantalla táctil con maletín, impresora y programa AF09. Pantalla en color y módulo radio. Solo disponible en combinación con sistemas de pesaje para vehículos Dini Argeo (series WWS y RWS).	3590ETKR2G4-AF09-1	

Por qué elegirlo

- Pantalla táctil retroiluminada de 5,7" para una visualización clara y rápida de los datos.
- Caja de ABS o aluminio con grado de protección IP40.
- Equipado con maletín de transporte en ABS para facilitar su transporte, con alojamiento para visor y compartimento portaobjetos.
- Equipado de serie con 3 puertos serie, memoria Alibi e impresora térmica.
- Además del programa de pesaje a elegir, el visor 3590ETKR ofrece un área dedicada al desarrollo de programas aplicativos específicos, un debugger integrado y herramientas de programación para PC.
- Gracias a las pantallas de trabajo totalmente personalizables, es posible gestionar de manera eficiente y rápida todos los datos de pesaje necesarios, las listas de datos y los textos libres.
- Software multilinguaje en italiano, inglés, alemán, francés, portugués y español. Posibilidad de introducir la propia traducción gracias al nuevo software "CUSTOM LANGUAGE TOOL".
- Homologable CE-M (OIML R-76 / R-51 MID / EN 45501).

Características principales

PERSONALIZABLES POR EL USUARIO:

- Procedimientos guiados y mensajes para el operador
- Gestión de los puertos serie y personalización de los protocolos de comunicación
- Gestión completa de I/O digitales
- Automatizaciones secuenciales o simultáneas
- Entrada de datos y archivos a medida

A PEDIDO:

Dini Argeo también ofrece el servicio de desarrollo de programas (con presupuesto).

Características técnicas

Software aplicativo a elegir	•
Impresión y etiquetas completamente personalizables	•
Entorno de desarrollo para programas personalizables	•
Archivos y listas de datos	•
Memoria Alibi	•
Ranura para micro SD interna, para logos e imágenes*	•
Puertos serie RS232	3
Puerto serie RS485 (sustituye 1 puerto serie RS232)	○
Conexión USB para PC	○
Ethernet TCP/IP	○
Wi-Fi	○
Memoria USB para almacenamiento de pesajes	○
Interfaz Profibus / Modbus TCP / EtherCAT / DeviceNET / ProfiNET	-
Interfaz Wireless Personal Area Network (WPAN)	○
Entradas	○x2
Salidas	○x4
Expansión de 6 entradas / 12 salidas	-
Salida analógica 0...10 V, 0...20 mA, 4...20 mA	-
Pantalla táctil en color de 5.7"	•
Teclado mecánico y señal luminosa	-
Caja	ABS / ALUMINIO
Protección IP	IP40
Alimentación	Con batería recargable
Programa multilinguaje	•
Entrada para teclado exterior/lector de código de barras	•
Soporte con inclinación orientable	-
Características OIML	3.000e, 2x3.000e, 3x3.000e, 6.000e, 2x6.000e, 10.000e
Convertidor	24 bit / 3200 Hz
Básculas conectables	5 ⁽¹⁾
N.º de células de carga analógicas	16 de 350 Ω 45 de 1000 Ω
N.º de células de carga digitales	16 ⁽²⁾
Certificaciones OIML R76 / R51 - MID / R134	•

(1) 4 básculas analógicas + 1 báscula remota, mediante puerto serie.

(2) Solo para programas de pesaje de vehículos (AF03, AF08, AF09).

* MicroSD no incluida

Certificaciones

- EU Type Examination Certificate (45501:2015)
- OIML R76
- OIML R51 - MID
- OIML R134
- Australian Pattern Approval (NMI)

Dibujo técnico (mm)

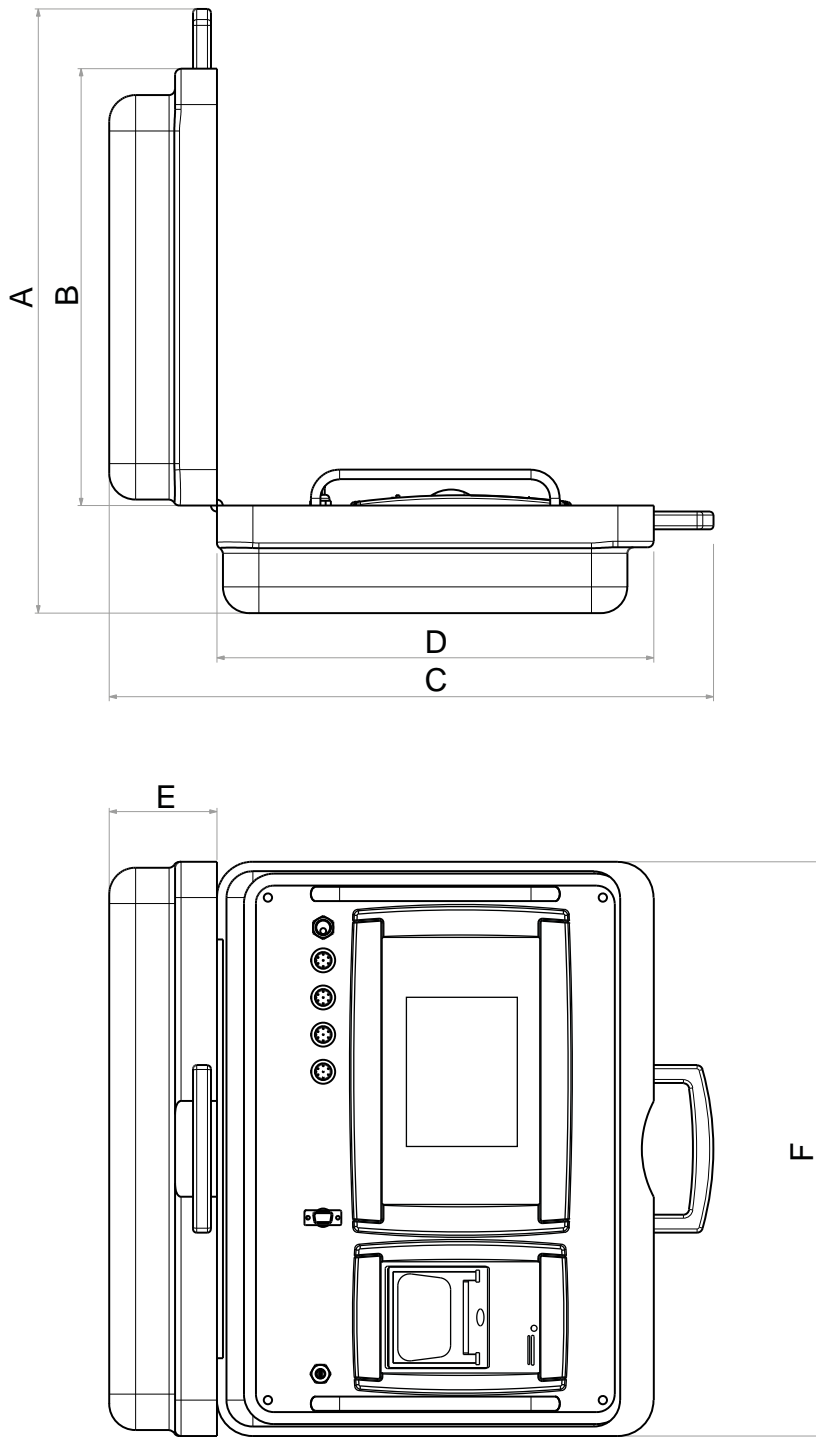

Medidas

A	505 mm	D	365 mm
B	365 mm	E	90 mm
C	505 mm	F	480 mm

3590EGT3GD

PANTALLA TÁCTIL DE 5,7"

Visor de peso adecuado para zonas clasificadas como explosivas ATEX 2 y 22, con pantalla de gran tamaño para facilitar la visualización del peso y caja impermeable y resistente en acero inoxidable con grado de protección IP68. Cuenta con 3 puertos serie, memoria Alibi integrada e impresiones completamente configurables.



HOMOLOGADO
OIML



IP68



ACERO
INOXIDABLE



ATEX

Códigos versiones

	DESCRIPCIÓN	CÓDIGO	
	Visor de pantalla táctil en color ATEX 3GD con programa AF01. Caja de acero inoxidable IP68. Protección ATEX II 3G Ex nR IIB T6 Gc X para gases y ATEX II 3D Ex tc IIIC T85°C Dc IP68 X para polvos. Incluye la impresión de las instrucciones de seguridad y la declaración de conformidad ATEX de la UE (EN, DE, FR, ES, IT).	3590EGTC3GD	

Por qué elegirlo

- Pantalla táctil en color de 5,7".
- Caja de acero inoxidable impermeable y resistente, con grado de protección IP68.
- Equipado con 3 puertos serie, protocolos de transmisión para comunicación de datos, impresiones completamente configurables, memoria Alibi integrada y entrada para lector de códigos de barras/tarjetas.
- Software multilinguaje en italiano, inglés, alemán, francés, español y portugués.
- ATEX / IECEx.
- Gracias a las pantallas de trabajo totalmente personalizables, es posible gestionar de manera rápida e intuitiva todos los datos de pesaje necesarios, las listas de datos y los textos libres, facilitando las tareas del usuario.
- El visor de peso 3590EGT3GD se puede homologar CE-M (OIML R-76 / R-51 MID / EN 45501).

Características principales

APLICACIONES DE SERIE:

- **AF01:** Totalización

Características técnicas

Software aplicativo a elegir	●
Impresión y etiquetas completamente personalizables	●
Entorno de desarrollo para programas personalizables	●
Archivos y listas de datos	●
Memoria Alibi	●
Ranura para micro SD interna, para logos e imágenes*	●
Puertos serie RS232	3
Puerto serie RS485 (sustituye 1 puerto serie RS232)	●
Conexión USB para PC	○
Ethernet TCP/IP	○
Wi-Fi	○
Memoria USB para almacenamiento de pesajes	○
Interfaz Profibus / Modbus TCP / EtherCAT / DeviceNET / ProfiNET	○
Interfaz Wireless Personal Area Network (WPAN)	-
Entradas	● x2
Salidas	● x4
Expansión de 6 entradas / 12 salidas	○
Salida analógica 0...10 V, 0...20 mA, 4...20 mA	○
Pantalla táctil en color de 5.7"	●
Teclado mecánico y señal luminosa	●
Caja	Acero inoxidable AISI 304
Protección IP	IP68
Alimentación	110-240 Vcc
Programa multilinguaje	●
Entrada para teclado exterior/lector de código de barras	-
Soporte con inclinación orientable	○
Características OIML	3.000e, 2x3.000e, 3x3.000e, 6.000e, 2x6.000e, 10.000e
Convertidor	24 bit / 3200 Hz
Básculas conectables	5 ⁽¹⁾
N.º de células de carga analógicas	16 de 350 Ω 45 de 1000 Ω
N.º de células de carga digitales	16 ⁽²⁾
Certificaciones OIML R76 / R51 - MID / R134	●

(1) 4 básculas analógicas + 1 báscula remota, mediante puerto serie.

(2) Solo para programas de pesaje de vehículos (AF03, AF08, AF09).

* MicroSD no incluida

Certificaciones

- EU Type Examination Certificate (45501:2015)
- OIML R76
- OIML R51 - MID
- OIML R134
- Australian Pattern Approval (NMI)

Dibujo técnico (mm)

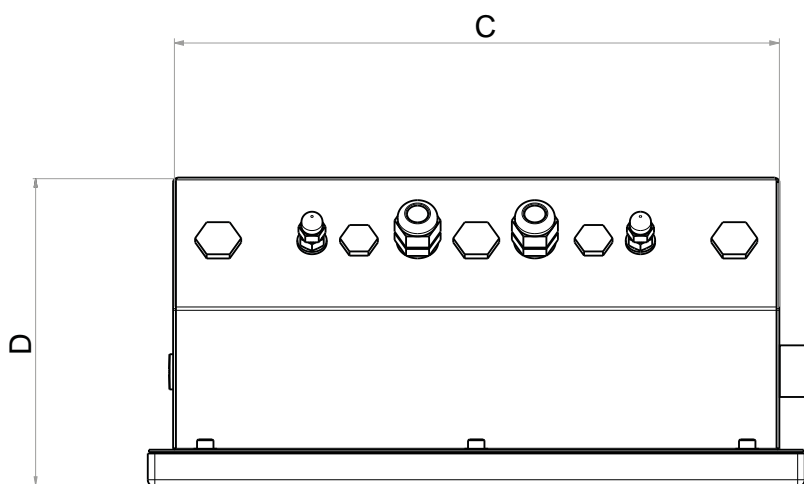
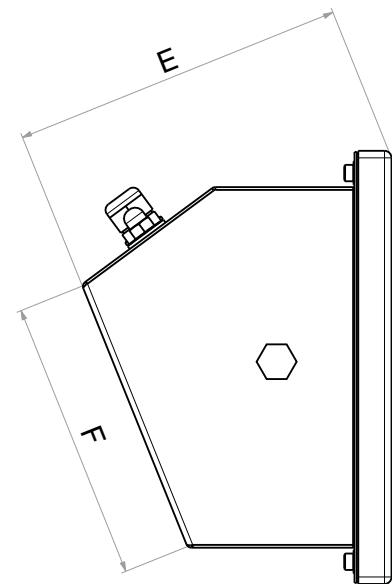
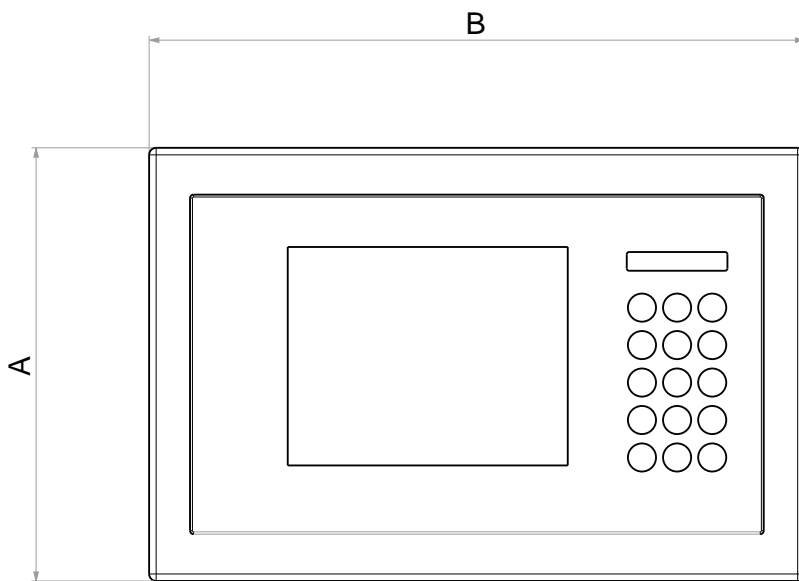

Medidas			
A	185 mm	D	134 mm
B	280 mm	E	143 mm
C	258 mm	F	120 mm

3590EGT-IECEX3GD

PANTALLA TÁCTIL DE 5,7"

Nuestro visor de peso 3590EGT-IECEX3GD es ideal para aplicaciones industriales avanzadas y adecuado para zonas clasificadas como explosivas Ex 2 y 22. Es fácil de lavar gracias a la caja con cierre sin tornillos frontales.



HOMOLOGADO
OIML



IP68





ACERO
INOXIDABLE



ATEX

Códigos versiones

	DESCRIPCIÓN	CÓDIGO	
	Visor de pantalla táctil en color Ex para zona 2/22 con programa AF01. Caja de acero inoxidable IP68. Marcado ATEX/IECEX II 3G Ex nR IIC T6 Gc X (0 °C<= Ta <=50 °C) para gases y II 3D Ex tc IIC T85°C Dc IP65 X (0 °C<= Ta <=50 °C) para polvos. Incluye la impresión de las instrucciones de seguridad y la declaración de conformidad ATEX de la UE (EN, DE, FR, ES, IT).	3590EGT-IECEX3GD	
	Visor de pantalla táctil en color Ex para zona 2/22 con programa AF01, conectable directamente a las células de carga instaladas en zona 1/21 y 0/20. Caja de acero inoxidable IP68. Marcado ATEX/IECEX II 3G Ex nR [ia] IIC T6 Gc X (0 °C<= Ta <=50 °C) para gases y II 3D Ex tc [ia] IIC T85°C Dc IP65 X (0 °C<= Ta <=50 °C) para polvos. Incluye la impresión de las instrucciones de seguridad y la declaración de conformidad ATEX de la UE (EN, DE, FR, ES, IT).	3590EGT-IECEX3GDZB	

Por qué elegirlo

- Visualización clara de los datos gracias a la pantalla táctil en color de 5,7".
- Caja de acero inoxidable impermeable con grado de protección IP68.
- Equipado de serie con 3 puertos serie, memoria Alibi integrada e impresiones completamente configurables.
- Reloj calendario y memoria de datos permanente.
- El visor 3590EGT-IECEX3GD, además del programa de pesaje a elección, también incluye un área específica para desarrollar programas de aplicación personalizados.
- Software multilinguaje en italiano, inglés, alemán, francés, portugués y español. Posibilidad de introducir la propia traducción gracias al nuevo software "CUSTOM LANGUAGE TOOL".
- Homologable CE-M (OIML R-76 / R-51 MID / R-61 MID / EN 45501).

Características principales

APLICACIONES DE SERIE:

- **AF01:** Totalización

PERSONALIZABLES POR EL USUARIO:

- Programas de pesaje específicos para las exigencias del cliente
- Programas de pesaje a medida para la sustitución de terminales en instalaciones ya existentes
- Procedimientos guiados y mensajes para el operador
- Gestión de los puertos serie y personalización de los protocolos de comunicación
- Gestión completa de I/O digitales
- Automatizaciones secuenciales o simultáneas
- Entrada de datos y archivos a medida

A PEDIDO:

Dini Argeo también ofrece el servicio de desarrollo de programas (con presupuesto).

Características técnicas

Software aplicativo a elegir	●
Impresión y etiquetas completamente personalizables	●
Entorno de desarrollo para programas personalizables	●
Archivos y listas de datos	●
Memoria Alibi	●
Ranura para micro SD interna, para logos e imágenes*	●
Puertos serie RS232	3
Puerto serie RS485 (sustituye 1 puerto serie RS232)	●
Conexión USB para PC	-
Ethernet TCP/IP	○
Wi-Fi	○
Memoria USB para almacenamiento de pesajes	○
Interfaz Profibus / Modbus TCP / EtherCAT / DeviceNET / ProfiNET	○
Interfaz Wireless Personal Area Network (WPAN)	○
Entradas	●x2
Salidas	●x4
Expansión de 6 entradas / 12 salidas	○
Salida analógica 0...10 V, 0...20 mA, 4...20 mA	○
Pantalla táctil en color de 5.7"	●
Teclado mecánico y señal luminosa	●
Caja	Acero inoxidable AISI 316
Protección IP	IP68
Alimentación	110-240 Vca o 12 - 24 Vcc máx. 25.2W
Programa multilinguaje	●
Entrada para teclado exterior/lector de código de barras	-
Soporte con inclinación orientable	○
Características OIML	3.000e, 2x3.000e, 3x3.000e, 6.000e, 2x6.000e, 10.000e
Convertidor	24 bit / 3200 Hz
Básculas conectables	5 ⁽¹⁾
N.º de células de carga analógicas	16 de 350 Ω 45 de 1000 Ω
N.º de células de carga digitales	16 ⁽²⁾
Certificaciones OIML R76 / R51 - MID / R61 - MID / R134	●

(1) 4 básculas analógicas + 1 báscula remota, mediante puerto serie.

(2) Solo para programas de pesaje de vehículos (AF03, AF08, AF09).

* MicroSD no incluida

Certificaciones

- EU Type Examination Certificate (45501:2015)
- OIML R76
- OIML R51 - MID
- OIML R134
- EN/IEC 60079-0
- EN/IEC 60079-11 (versión ZB)
- EN/IEC 60079-15
- OIML R61 - MID
- ATEX / IECEx
- EN/IEC 60079-31
- Australian Pattern Approval (NMI)
- Certificación de acuerdo con la directiva ATEX 2014/34/EU y conforme con el esquema IECEx, grupo II categoría 3GD según las normas EN/IEC 60079-0, EN/IEC 60079-11, EN/IEC 60079-15 y EN/IEC 60079-31

Dibujo técnico (mm)

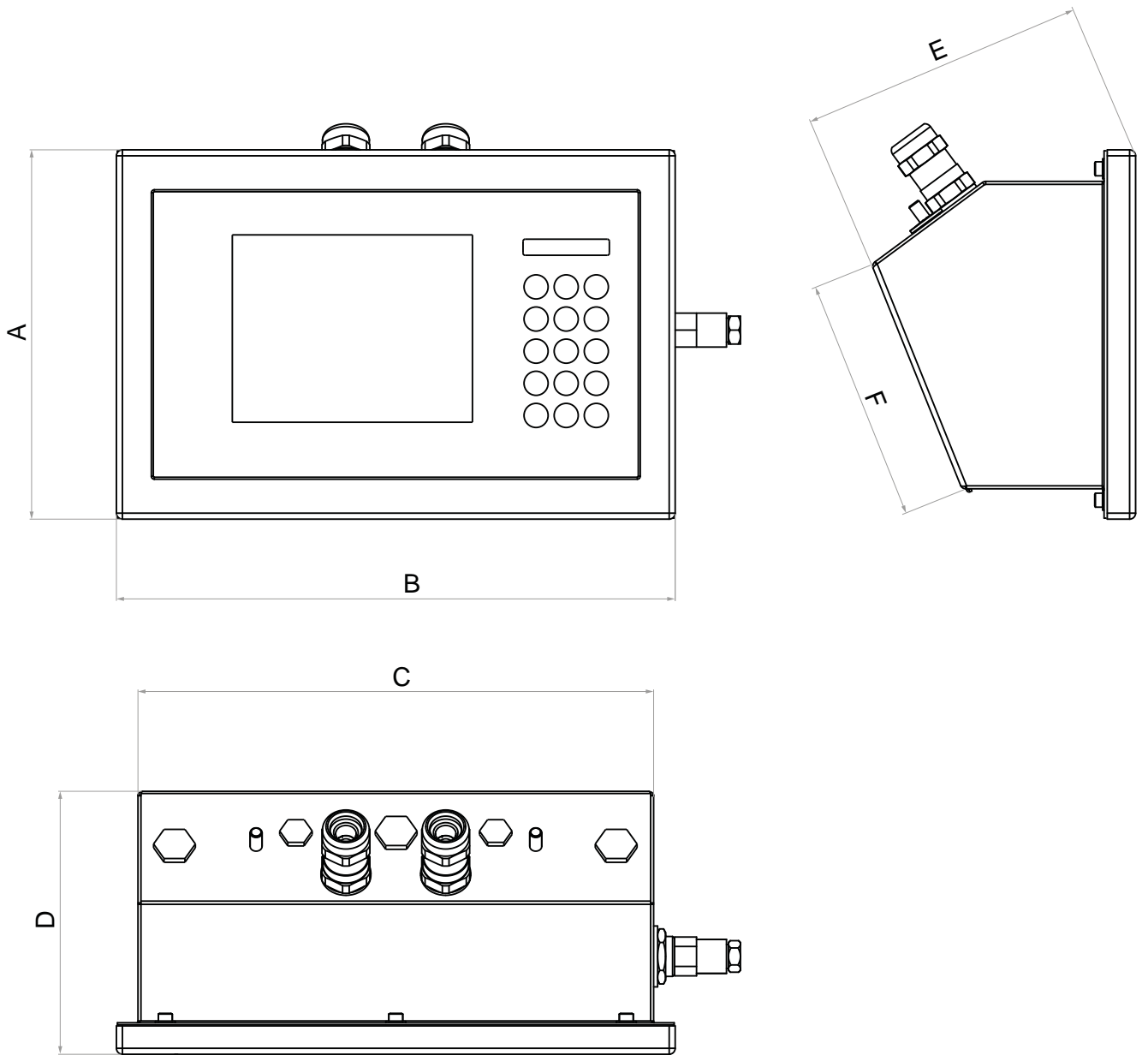

Medidas			
A	185 mm	D	132 mm
B	280 mm	E	143 mm
C	258,4 mm	F	120 mm

3590ET8

PANTALLA TÁCTIL DE 8"

Visor de peso 3590ET8 con amplia pantalla táctil de 8". Perfecto para aplicaciones industriales avanzadas, este instrumento simplifica las operaciones de pesaje al proporcionar una visualización clara y la posibilidad de personalizar las pantallas según las necesidades.



HOMOLOGADO
OIML





IP65



ABS

Códigos versiones

	DESCRIPCIÓN	CÓDIGO	
	Visor de pantalla táctil de 8" con programa AF01. Caja de ABS. Pantalla en color. Puerto Ethernet interior de serie.	3590ET8-1	
	Visor de pantalla táctil de 8" con programa AF01. Caja de ABS. Pantalla en color. Puerto Ethernet interior de serie. Cable de alimentación con toma BS1363 (toma UK).	3590ET8UK-1	

Por qué elegirlo

- Pantalla táctil en color de 8".
- Caja de ABS impermeable y resistente con grado de protección IP65.
- Equipado con 3 puertos serie, puerto Ethernet, protocolos de transmisión para comunicación de datos, impresiones completamente configurables, memoria Alibi integrada y entrada para lector de códigos de barras/tarjetas.
- Además del programa de pesaje a elegir, el visor 3590ET8 ofrece un área dedicada al desarrollo de programas aplicativos específicos, un debugger integrado y herramientas de programación para PC.
- Gracias a las pantallas de trabajo totalmente personalizables, es posible gestionar de manera rápida e intuitiva todos los datos de pesaje necesarios, las listas de datos y los textos libres, facilitando las tareas del usuario.
- Software multilinguaje en italiano, inglés, alemán, francés, portugués y español. Posibilidad de introducir la propia traducción gracias al nuevo software "CUSTOM LANGUAGE TOOL".
- El visor de peso 3590ET8 se puede homologar CE-M (OIML R-76 / R-51 MID / EN 45501).

Características principales

APLICACIONES DE SERIE:

- **AF01:** Totalización

PERSONALIZABLES POR EL USUARIO:

- Programas de pesaje específicos para las exigencias del cliente
- Programas de pesaje a medida para la sustitución de terminales en instalaciones ya existentes
- Procedimientos guiados y mensajes para el operador
- Gestión de los puertos serie y personalización de los protocolos de comunicación
- Gestión completa de I/O digitales
- Automatizaciones secuenciales o simultáneas
- Entrada de datos y archivos a medida

A PEDIDO:

Dini Argeo también ofrece el servicio de desarrollo de programas (con presupuesto).

Características técnicas

Software aplicativo a elegir	●
Impresión y etiquetas completamente personalizables	●
Entorno de desarrollo para programas personalizables	●
Archivos y listas de datos	●
Memoria Alibi	●
Ranura para micro SD interna, para logos e imágenes*	●
Puertos serie RS232	3
Puerto serie RS485 (sustituye 1 puerto serie RS232)	○
Conexión USB para PC	○
Ethernet TCP/IP	●
Wi-Fi	○
Memoria USB para almacenamiento de pesajes	○
Interfaz Profibus / Modbus TCP / EtherCAT / DeviceNET / ProfiNET	○
Interfaz Wireless Personal Area Network (WPAN)	○
Entradas	○x2
Salidas	○x4
Expansión de 6 entradas / 12 salidas	-
Salida analógica 0...10 V, 0...20 mA, 4...20 mA	○
Pantalla táctil en color de 8"	●
Teclado mecánico y señal luminosa	-
Caja	ABS
Protección IP	IP65
Alimentación	110-240 Vcc
Programa multilinguaje	●
Entrada para teclado exterior/lector de código de barras	●
Soporte con inclinación orientable	○
Características OIML	3.000e, 2x3.000e, 3x3.000e, 6.000e, 2x6.000e, 10.000e
Convertidor	24 bit / 3200 Hz
Básculas conectables	5 ⁽¹⁾
N.º de células de carga analógicas	16 de 350 Ω 45 de 1000 Ω
N.º de células de carga digitales	16 ⁽²⁾
Certificaciones OIML R76 / R51 - MID / R134	●

(1) 4 básculas analógicas + 1 báscula remota, mediante puerto serie.

(2) Solo para programas de pesaje de vehículos (AF03, AF08, AF09).

* MicroSD no incluida

Certificaciones

- EU Type Examination Certificate (45501:2015)
- OIML R76
- OIML R51 - MID
- OIML R134
- Australian Pattern Approval (NMI)

Dibujo técnico (mm)

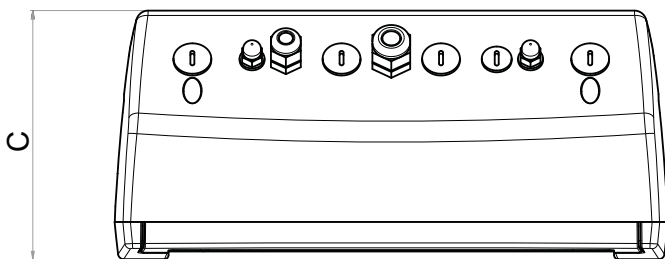
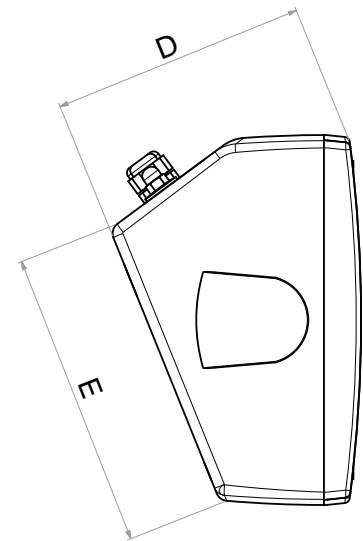
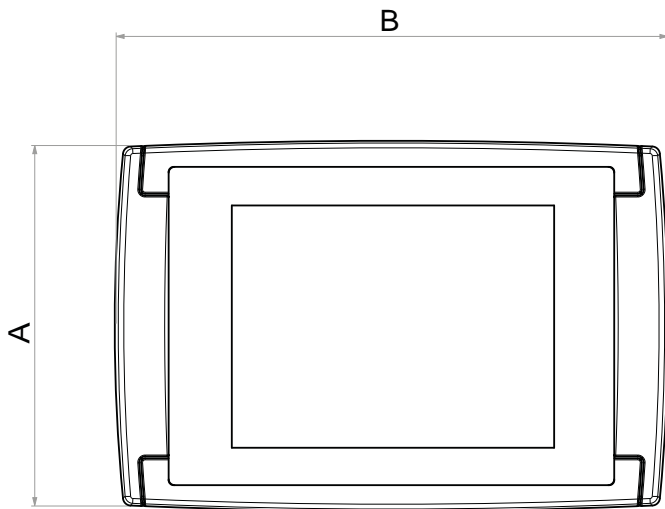

Medidas			
A	184 mm	D	128 mm
B	278 mm	E	150 mm
C	120 mm		

3590EGT8

PANTALLA TÁCTIL DE 8"

El visor de peso 3590EGT8 es la solución ideal para obtener la máxima precisión y versatilidad en el pesaje industrial. Este avanzado instrumento está diseñado para optimizar los procesos de pesaje y ofrecer una gama de funciones de vanguardia.



HOMOLOGADO
OIML



IP68



ACERO
INOXIDABLE





SOPORTE
UNIVERSAL



SERVIDOR WEB

Códigos versiones

	DESCRIPCIÓN	CÓDIGO	
	Visor de pantalla táctil de 8" con caja de acero inoxidable IP68. Versión con inclinación regulable y soporte de instalación en banco o en pared. Puerto Ethernet interior de serie. Programa AF01 de serie. Cable de alimentación con toma EU.	3590EGT8-1	
	Visor de pantalla táctil de 8" con caja de acero inoxidable IP68. Versión con inclinación regulable y soporte de instalación en banco o en pared. Puerto Ethernet interior de serie. Programa AF01 de serie. Cable de alimentación con toma BS1363 (toma UK).	3590EGT8UK-1	

Por qué elegirlo

- Óptima visibilidad de los datos gracias a la pantalla táctil en color de 8".
- Caja de acero inoxidable con grado de protección IP68 para garantizar una alta protección contra los agentes externos. Inclinación ajustable para una visualización clara, gracias al soporte suministrado de serie.
- Semáforo Dot LED de alto brillo integrado que proporciona indicaciones visuales inmediatas sobre el estado del pesaje.
- Conectividad avanzada con puerto Ethernet de serie, que permite conectar fácilmente el visor a la red de la empresa para facilitar el control y la gestión.
- Además del programa de pesaje a elegir, el visor 3590EGT8 ofrece un área dedicada al desarrollo de programas aplicativos específicos, un debugger integrado y herramientas de programación para PC.
- Gracias a las pantallas de trabajo totalmente personalizables, es posible gestionar de manera rápida e intuitiva todos los datos de pesaje necesarios, las listas de datos y los textos libres, facilitando las tareas del usuario.
- Software multilingüe en italiano, inglés, alemán, francés, portugués y español. Posibilidad de introducir la propia traducción gracias al nuevo software "CUSTOM LANGUAGE TOOL".
- El visor de peso 3590EGT8 se puede homologar CE-M (OIML R-76 / R-51 MID / R-61 MID / EN 45501).

Características principales

APLICACIONES DE SERIE:

- **AF01:** Totalización

PERSONALIZABLES POR EL USUARIO:

- Programas de pesaje específicos para las exigencias del cliente
- Programas de pesaje a medida para la sustitución de terminales en instalaciones ya existentes
- Procedimientos guiados y mensajes para el operador
- Gestión de los puertos serie y personalización de los protocolos de comunicación
- Gestión completa de I/O digitales
- Automatizaciones secuenciales o simultáneas
- Entrada de datos y archivos a medida

A PEDIDO:

Dini Argeo también ofrece el servicio de desarrollo de programas (con presupuesto).

Características técnicas

Software aplicativo a elegir	•
Impresión y etiquetas completamente personalizables	•
Entorno de desarrollo para programas personalizables	•
Archivos y listas de datos	•
Memoria Alibi	•
Ranura para micro SD interna, para logos e imágenes	○
Puertos serie RS232	3
Puerto serie RS485 (sustituye 1 puerto serie RS232)	1
Conexión USB para PC	○
Ethernet TCP/IP	•
Wi-Fi	-
Memoria USB para almacenamiento de pesajes	○
Interfaz Profibus / Modbus TCP / EtherCAT / DeviceNET / ProfiNET	○
Interfaz Wireless Personal Area Network (WPAN)	○
Entradas	3
Salidas	4
Expansión de 6 entradas / 12 salidas	8 entradas / 16 salidas
Salida analógica 0...10 V, 0...20 mA, 4...20 mA	-
Pantalla táctil en color de 8"	•
Teclado mecánico y señal luminosa	-
Caja	Acero inoxidable
Protección IP	IP68
Alimentación	110-240 Vcc
Programa multilinguaje	•
Entrada para teclado exterior/lector de código de barras	○
Soporte con inclinación orientable	•
Características OIML	3.000e, 2x3.000e, 3x3.000e, 6.000e, 2x6.000e, 10.000e
Convertidor	24 bit / 3200 Hz
Básculas conectables	5 ⁽¹⁾
N.º de células de carga analógicas	16 de 350 Ω 45 de 1000 Ω
N.º de células de carga digitales	16 ⁽²⁾
Certificaciones OIML R76 / R51 - MID / R61 - MID / R134	•

(1) 4 básculas analógicas + 1 báscula remota, mediante puerto serie.

(2) Solo para programas de pesaje de vehículos (AF03, AF08, AF09).

Certificaciones

- EU Type Examination Certificate (45501:2015)
- OIML R76
- OIML R51 - MID
- OIML R61 - MID
- OIML R134
- Australian Pattern Approval (NMI)

Dibujo técnico (mm)

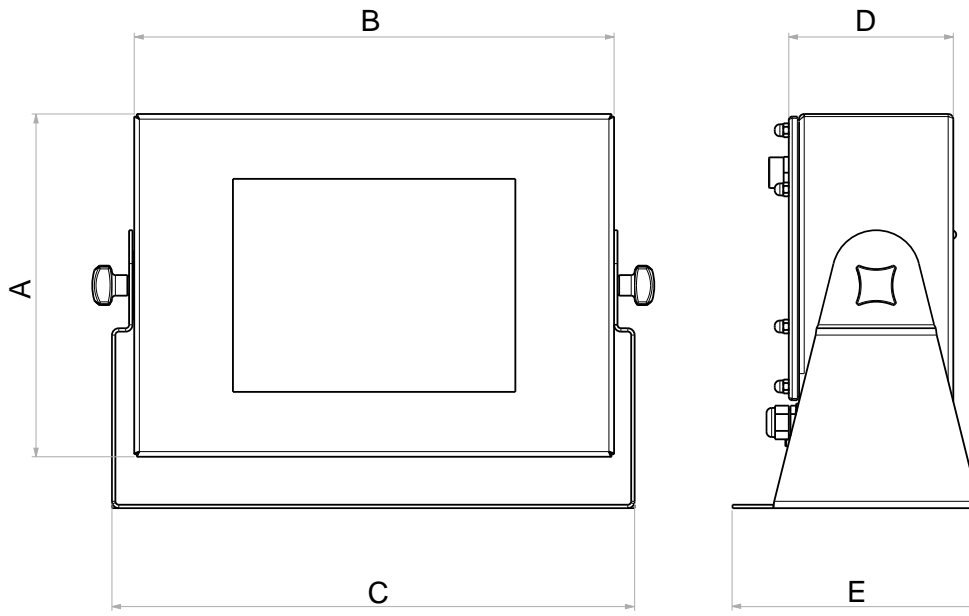

Medidas

A	200 mm	D	96 mm
B	280 mm	E	144 mm
C	306 mm		

3590EGTB8

PANTALLA TÁCTIL DE 8"

Visor de peso fiable y resistente de panel con pantalla táctil de 8". Con su panel frontal de acero inoxidable y el puerto Ethernet de serie, garantiza robustez y facilidad de conexión. La pantalla táctil resistiva en color de 8" retroiluminada garantiza una visualización clara de los datos, incluso con guantes. Ideal para aplicaciones industriales, este dispositivo ofrece precisión y comodidad en cada operación de pesaje.



Códigos versiones

	DESCRIPCIÓN	CÓDIGO	
	Visor de pantalla táctil de 8" con programa AF01. Contenedor de panel. Pantalla en color.	3590EGTB8-1	

Por qué elegirlo

- Visualización rápida y clara de los datos gracias a la pantalla táctil en color de 8".
- El panel frontal de acero inoxidable con 8 puntos de fijación, completo de junta impermeable, permite una máxima resistencia al agua y al polvo. Además, ofrece protección frontal IP65 para garantizar una resistencia fiable a la entrada de agua y polvo, ideal para entornos industriales exigentes.
- Conectividad avanzada con puerto Ethernet de serie, que permite conectar fácilmente el visor a la red de la empresa para facilitar el control y la gestión.
- Además del programa de pesaje a elegir, el visor 3590EGTB8 ofrece un área dedicada al desarrollo de programas aplicativos específicos, un debugger integrado y herramientas de programación para PC.
- Gracias a las pantallas de trabajo totalmente personalizables, es posible gestionar de manera rápida e intuitiva todos los datos de pesaje necesarios, las listas de datos y los textos libres, facilitando las tareas del usuario.
- Software multilinguaje en italiano, inglés, alemán, francés y español. Posibilidad de introducir la propia traducción gracias al nuevo software "CUSTOM LANGUAGE TOOL".
- El visor de peso 3590EGTB8 se puede homologar CE-M (OIML R-76 / R-51 MID / R-61 MID / EN 45501).

Características principales

APLICACIONES DE SERIE:

- **AF01:** Totalización

PERSONALIZABLES POR EL USUARIO:

- Programas de pesaje específicos para las exigencias del cliente
- Programas de pesaje a medida para la sustitución de terminales en instalaciones ya existentes
- Procedimientos guiados y mensajes para el operador
- Gestión de los puertos serie y personalización de los protocolos de comunicación
- Gestión completa de I/O digitales
- Automatizaciones secuenciales o simultáneas
- Entrada de datos y archivos a medida

A PEDIDO:

Dini Argeo también ofrece el servicio de desarrollo de programas (con presupuesto).

Características técnicas

Software aplicativo a elegir	•
Impresión y etiquetas completamente personalizables	•
Entorno de desarrollo para programas personalizables	•
Archivos y listas de datos	•
Memoria Alibi	•
Ranura para micro SD interna, para logos e imágenes*	•
Puertos serie RS232	3
Puerto serie RS485 (sustituye 1 puerto serie RS232)	○
Conexión USB para PC	○
Ethernet TCP/IP	•
Wi-Fi	-
Memoria USB para almacenamiento de pesajes	○
Interfaz Profibus / Modbus TCP / EtherCAT / DeviceNET / ProfiNET	○
Interfaz Wireless Personal Area Network (WPAN)	○
Entradas	○x2
Salidas	○x4
Expansión de 6 entradas / 12 salidas	8 entradas / 16 salidas
Salida analógica 0...10 V, 0...20 mA, 4...20 mA	○
Pantalla táctil en color de 8"	•
Teclado mecánico y señal luminosa	-
Caja	Acero inoxidable AISI 304
Protección IP	IP65 (frontal)
Alimentación	12 - 24 Vcc
Programa multilinguaje	•
Entrada para teclado exterior/lector de código de barras	•
Soporte con inclinación orientable	-
Características OIML	3.000e, 2x3.000e, 3x3.000e, 6.000e, 2x6.000e, 10.000e
Convertidor	24 bit / 3200 Hz
Básculas conectables	5 ⁽¹⁾
N.º de células de carga analógicas	16 de 350 Ω 45 de 1000 Ω
N.º de células de carga digitales	16 ⁽²⁾
Certificaciones OIML R76 / R51 - MID / R61 - MID / R134	•

(1) 4 básculas analógicas + 1 báscula remota, mediante puerto serie.

(2) Solo para programas de pesaje de vehículos (AF03, AF08, AF09).

* MicroSD no incluida

Certificaciones

- EU Type Examination Certificate (45501:2015)
- OIML R76
- OIML R51 - MID
- OIML R61 - MID
- OIML R134
- Australian Pattern Approval (NMI)

Dibujo técnico (mm)

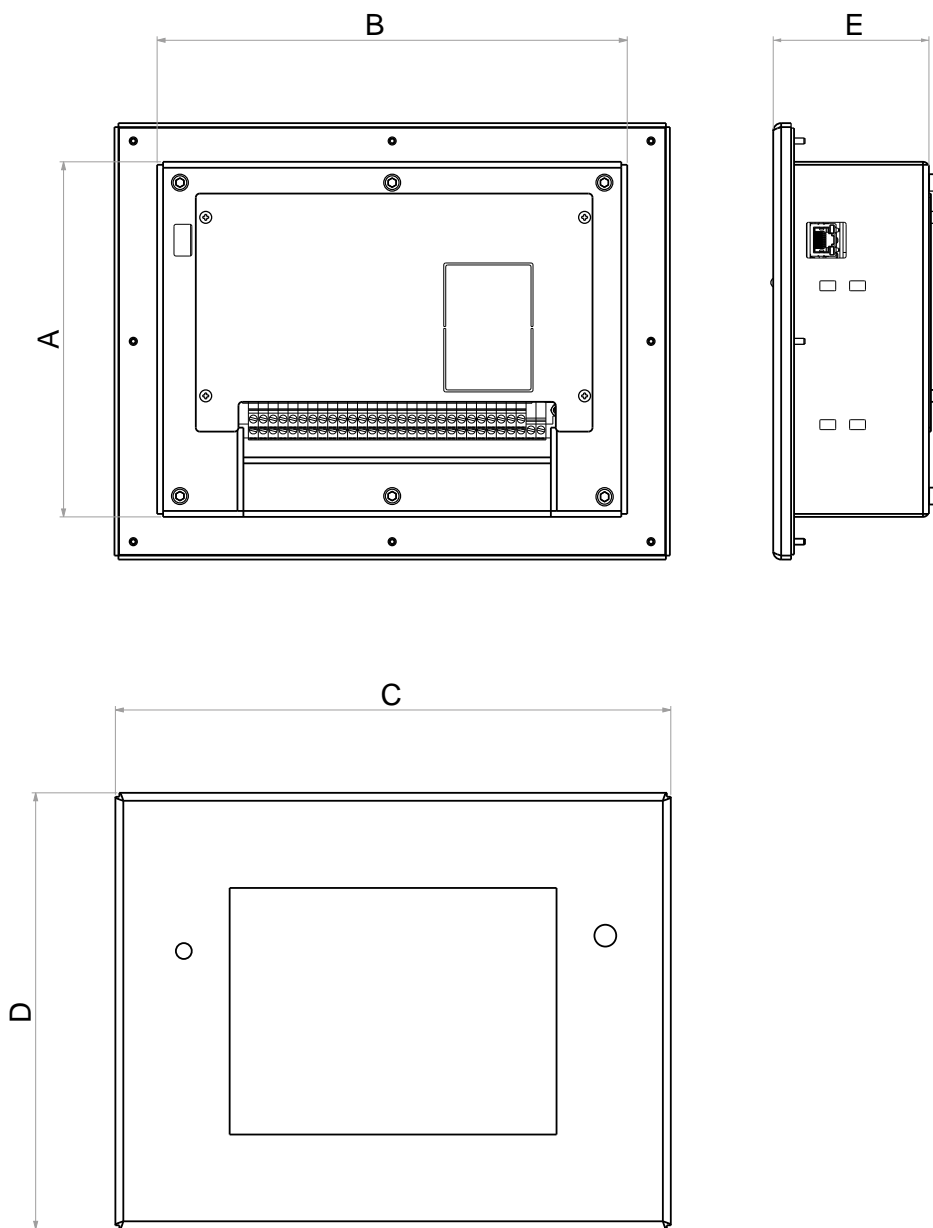

Medidas

A	179 mm	D	220 mm
B	237 mm	E	78,5 mm
C	280 mm		

SERIE 3590

VISORES DE PESO

SERIE DFW

PC INDUSTRIALES

SERIE 6116

REPETIDORES DE PESO

OTROS INSTRUMENTOS

TRANSMISORES DE PESO

SOFTWARE PC

3590EGTBOX8

PANTALLA TÁCTIL DE 8"

Caja de acero inoxidable impermeable para pesaje autoservicio con visor de peso táctil de 8". Diseñado especialmente para sistemas de autoservicio y básculas puente, este dispositivo ofrece una interfaz intuitiva para una gestión eficiente. Equipado de serie con impresora térmica y lector de tarjetas RFID o aceptador de monedas, es la solución completa para un pesaje preciso y conveniente en cualquier contexto.



HOMOLOGADO
OIML



ACERO
INOXIDABLE



PUERTO
USB



LECTOR DE
TARJETA RFID



Códigos versiones

	DESCRIPCIÓN	CÓDIGO
	Caja de acero inoxidable de columna o pared con visor de peso, pantalla táctil de 8" y software AF03GT para el pesaje de vehículos y la gestión de básculas puente. Equipado con impresora térmica y aceptador de monedas.	3590EGTBOX8GET-2

Por qué elegirlo

- Cuadro eléctrico de acero inoxidable satinado, equipado con una visera de protección para exteriores, asegura una excelente protección contra el sol y las inclemencias del tiempo, garantizando la durabilidad.
- La pantalla táctil resistiva de 8", con alta luminosidad, permite un uso sencillo incluso con guantes y en presencia de agua o condensación.
- La doble rejilla de ventilación y el ventilador integrado garantizan una ventilación óptima. El calefactor interno con termostato garantiza un funcionamiento eficiente incluso en las condiciones más duras.
- Elige entre teclados de pantalla táctil QWERTY, AZERTY o QWERTZ para una experiencia de entrada de datos personalizada. Con un lector de proximidad RFID integrado o un aceptador de monedas, ofrece una amplia gama de opciones para la autenticación y el pago.
- La memoria Alibi y la selección rápida del idioma de visualización añaden practicidad y flexibilidad a la experiencia del usuario. La impresora térmica de alto rendimiento ofrece recibos totalmente configurables y personalizables, con velocidades de impresión superiores a 150 mm/s y una resolución de 200 dpi.
- Con un convertidor A/D 24 bit y hasta 3200 conv./s, asegura una precisión excepcional y una rápida adquisición de datos.
- Con capacidad de conexión para 16 células de carga analógicas y una resolución interna de hasta 3.000.000 de puntos, satisface las necesidades de pesaje más sofisticadas.
- Software multilingüe en italiano, inglés, alemán, francés, portugués y español. Posibilidad de introducir la propia traducción gracias al nuevo software "CUSTOM LANGUAGE TOOL".
- El 3590EGTBOX8 se puede homologar CE-M.

Características principales

APLICACIONES DE SERIE:

- **AF03:** Programa para básculas puente

PERSONALIZABLES POR EL USUARIO:

- Programas de pesaje específicos para las exigencias del cliente
- Programas de pesaje a medida para la sustitución de terminales en instalaciones ya existentes
- Procedimientos guiados y mensajes para el operador
- Gestión de los puertos serie y personalización de los protocolos de comunicación
- Gestión completa de I/O digitales
- Automatizaciones secuenciales o simultáneas
- Entrada de datos y archivos a medida

A PEDIDO:

Dini Argeo también ofrece el servicio de desarrollo de programas (con presupuesto).

Características técnicas

Software aplicativo a elegir	-
Impresión y etiquetas completamente personalizables	●
Entorno de desarrollo para programas personalizables	●
Archivos y listas de datos	●
Memoria Alibi	●
Ranura para micro SD interna, para logos e imágenes*	●
Puertos serie RS232	3
Puerto serie RS485 (sustituye 1 puerto serie RS232)	○
Conexión USB para PC	○
Ethernet TCP/IP	●
Wi-Fi	-
Memoria USB para almacenamiento de pesajes	○
Interfaz Profibus / Modbus TCP / EtherCAT / DeviceNET / ProfiNET	○
Interfaz Wireless Personal Area Network (WPAN)	○
Entradas	○x2
Salidas	○x4
Expansión de 6 entradas / 12 salidas	8 entradas / 16 salidas
Salida analógica 0...10 V, 0...20 mA, 4...20 mA	○
Pantalla táctil en color de 8"	●
Teclado mecánico y señal luminosa	-
Caja	Acero inoxidable AISI 304
Protección IP	-
Alimentación	110-240 Vcc
Programa multilinguaje	●
Entrada para teclado exterior/lector de código de barras	●
Soporte con inclinación orientable	-
Características OIML	3.000e, 2x3.000e, 3x3.000e, 6.000e, 2x6.000e, 10.000e
Convertidor	24 bit / 3200 Hz
Básculas conectables	5 ⁽¹⁾
N.º de células de carga analógicas	-
N.º de células de carga digitales	16 ⁽²⁾
Certificaciones OIML R76 / R51 - MID / R134	●

(1) 4 básculas analógicas + 1 báscula remota, mediante puerto serie.

(2) Solo para programas de pesaje de vehículos (AF03, AF08, AF09).

* MicroSD no incluida

Certificaciones

- EU Type Examination Certificate (45501:2015)
- OIML R76
- OIML R51 - MID
- OIML R134
- Australian Pattern Approval (NMI)

Dibujo técnico (mm)

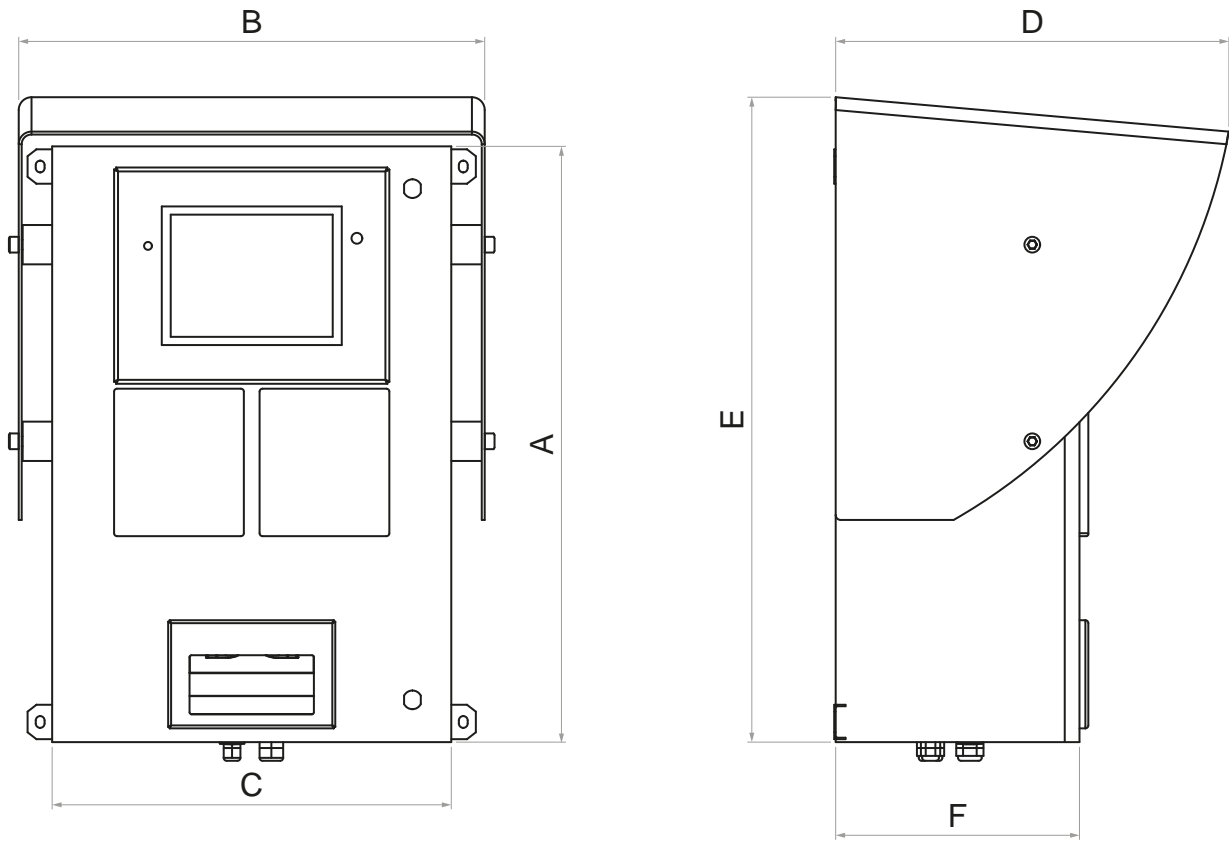

Medidas

A	606 mm	D	400 mm
B	474 mm	E	656 mm
C	406 mm	F	248 mm

3590ET8D / 3590ETD

PANTALLA TÁCTIL DE 5,7" U 8"

Explore nuestra solución avanzada para básculas puente digitales: el visor de peso con amplia pantalla táctil en versión de 5,7" u 8" está diseñado para las aplicaciones industriales más exigentes. Incluye un alimentador específico para células de carga digitales y garantiza una precisión y estabilidad inigualables en los procesos de pesaje.

Su interfaz de usuario intuitiva con posibilidad de manejar una amplia gama de pesajes hacen que las operaciones de pesaje sean eficientes y precisas.



HOMOLOGADO
OIML



IP65





ABS



PUERTO
ETHERNET

Códigos versiones

	DESCRIPCIÓN	CÓDIGO	
	Visor de pantalla táctil con programa AF03, específico para la conexión de células de carga digitales. Caja de ABS. Pantalla en color de 8". Alimentación interior para células de carga digitales. Puerto serie RS485 con circuito de protección contra los rayos y las sobretensiones.	3590ET8D-1	
	Visor de pantalla táctil con programa AF03, específico para la conexión de células de carga digitales. Caja de ABS. Pantalla en color de 5,7". Alimentación interior para células de carga digitales. Puerto serie RS485 con circuito de protección contra los rayos y las sobretensiones.	3590ETD	

Por qué elegirlo

- Óptima experiencia visual de los datos gracias a la pantalla táctil en color.
- Seguridad, resistencia y precisión en una caja de ABS resistente e impermeable, con grado de protección IP65.
- Equipado con 3 puertos serie, puerto Ethernet, protocolos de transmisión para comunicación de datos, impresiones completamente configurables, memoria Alibi integrada y entrada para lector de códigos de barras/tarjetas.
- Además del programa de pesaje a elegir, el visor 3590 ofrece un área dedicada al desarrollo de programas aplicativos específicos, un debugger integrado y herramientas de programación para PC.
- Gracias a las pantallas de trabajo totalmente personalizables, es posible gestionar de manera rápida e intuitiva todos los datos de pesaje necesarios, las listas de datos y los textos libres, facilitando las tareas del usuario.
- Software multilinguaje en italiano, inglés, alemán, francés, portugués y español. Posibilidad de introducir la propia traducción gracias al nuevo software "CUSTOM LANGUAGE TOOL".
- Los visores de peso 3590ET8D / 3590ETD se pueden homologar CE-M (OIML R-76 / EN 45501).

Características principales

APLICACIONES DE SERIE:

- El visor está equipado de serie con programa de aplicación estándar **AF03GT**, específico para básculas puente.

PERSONALIZABLES POR EL USUARIO:

- Programas de pesaje específicos para las exigencias del cliente
- Programas de pesaje a medida para la sustitución de terminales en instalaciones ya existentes
- Procedimientos guiados y mensajes para el operador
- Gestión de los puertos serie y personalización de los protocolos de comunicación
- Gestión completa de I/O digitales
- Automatizaciones secuenciales o simultáneas
- Entrada de datos y archivos a medida

A PEDIDO:

Dini Argeo también ofrece el servicio de desarrollo de programas (con presupuesto).

Características técnicas

Software aplicativo a elegir	●
Impresión y etiquetas completamente personalizables	●
Entorno de desarrollo para programas personalizables	●
Archivos y listas de datos	●
Memoria Alibi	●
Ranura para micro SD interna, para logos e imágenes*	●
Puertos serie RS232	3
Puerto serie RS485 (sustituye 1 puerto serie RS232)	1 / ●
Conexión USB para PC	○ / -
Ethernet TCP/IP	● / ○
Wi-Fi	○
Memoria USB para almacenamiento de pesajes	○
Interfaz Profibus / Modbus TCP / EtherCAT / DeviceNET / ProfiNET	○
Interfaz Wireless Personal Area Network (WPAN)	○
Entradas	○ x2
Salidas	○ x4
Expansión de 6 entradas / 12 salidas	-
Salida analógica 0...10 V, 0...20 mA, 4...20 mA	○
Pantalla táctil en color de 8"	●
Teclado mecánico y señal luminosa	-
Caja	ABS
Protección IP	IP65
Alimentación	110-240 Vcc
Programa multilinguaje	●
Entrada para teclado exterior/lector de código de barras	●
Soporte con inclinación orientable	○
Características OIML	3.000e, 2x3.000e, 3x3.000e, 6.000e, 2x6.000e, 10.000e
Convertidor	24 bit / 3200 Hz
Básculas conectables	5 ⁽¹⁾
N.º de células de carga analógicas	16 de 350 Ω 45 de 1000 Ω
N.º de células de carga digitales	16 ⁽²⁾
Certificaciones OIML R76 / R51 - MID / R134	●

(1) 4 básculas analógicas + 1 báscula remota, mediante puerto serie.

(2) Solo para programas de pesaje de vehículos (AF03, AF08, AF09).

* MicroSD no incluida

Certificaciones

- EU Type Examination Certificate (45501:2015)
- OIML R76
- OIML R51 - MID
- OIML R134
- Australian Pattern Approval (NMI)

Células de carga digitales compatibles

- El hardware específico integrado en los visores 3590ET8D y 3590ETD, en combinación con el programa aplicativo AF03GT incluido de serie, permite la gestión de las principales células de carga digitales presentes en el mercado:

Dini Argeo RCPTD

Dini Argeo RCD

Rice Lake RL5426D/5416D

Sensocar SP/CS

Scaime CB50X-DL

Flintec RC3D

HBM C16i (necesitan caja de empalmes HBM y convertidor RS422/RS485)

Consultar la lista completa de células de carga compatibles en el manual técnico del programa de pesaje.

Dibujo técnico (mm)

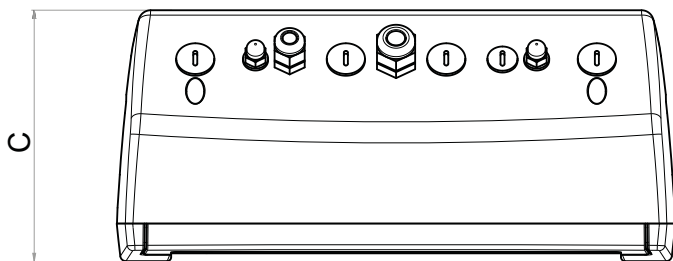
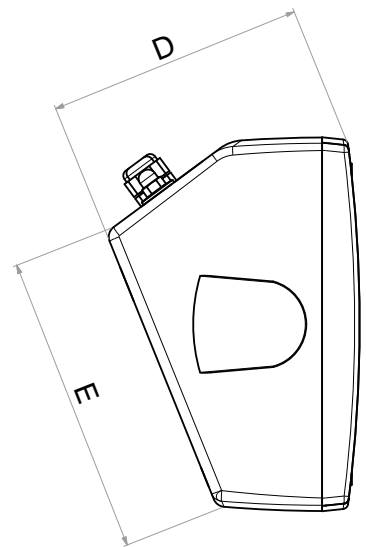
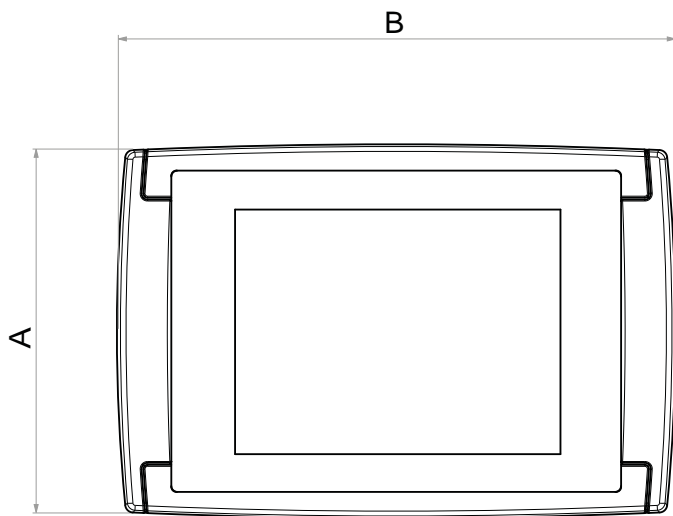

Medidas			
A	184 mm	D	128 mm
B	278 mm	E	150 mm
C	120 mm		

LISTA DE PRINCIPALES
OPCIONES Y ACCESORIOS
SERIE 3590

Opciones y accesorios principales

📷	Descripción	3590EGT HYGIENX®													Código	
		3590ET8	3590EGT8	3590EGTB8	3590ET	3590EGT	3590EGT3GD	3590EGTT	3590ETKR	3590ETD	3590ET8D	3590EGTBOX8	3590EGT IECEX3GD			
	Cable de conexión para batería BP6ESTATEX3GD.						•									BTCB3GD
	Versión IP69K.						•									IP69K
	Soporte para montaje del visor de panel.						•	•							•	PANEL-ST
	Versión con cable de alimentación AU.														•	PWCORDAUSVDE
	Versión con cable de alimentación BS1363 (toma UK).														•	PWCORDUKVDE
	Cable RS232/C I = 1,5 m para conexión a PC.														•	RSCBP2P
	Instalación, configuración y prueba de ensayo del módulo Fieldbus 1S. PRECIO NETO.	•	•			•	•	•							•	FB1SINST
	Versión con cable de alimentación US de tipo B (Japón, América del Norte y América Central).														•	PWCORDUSVDE
	Kit de 10 expansores metálicos de PG9 a PG11, IP68 (ø máx. del cable 12 mm)	•	•	•		•	•		•	•	•	•				PG9PG11C
	Kit de 10 expansores metálicos de PG9 a PG13, IP68 (ø máx. del cable 12 mm)	•	•	•		•	•		•	•	•	•				PG9PG13C
	Instalación de la barrera zener ZBA1S / PFB485EX en el interior de la caja del visor. Nota: es necesario comprar el cable de la longitud deseada. PRECIO NETO.								•							ZBINST
	Repetidor alfanumérico radio con pantalla de ledes multicolor de 110 mm.														•	GLR100-2G4
	Repetidor alfanumérico RS485 con pantalla de ledes multicolor de 110 mm. Con cable RS485 de 10 m con conector IP67.		•	•	•	•	•		•	•	•	•	•			GLR100
	Interfaz RS485/CANOPEN para barra DIN con PCB, bornes, caja de plástico y etiquetas con marca UL (si están presentes).		•	•	•	•	•	•					•	•	•	CANOPEN1S
	Interfaz RS485 - DeviceNET para barra DIN con PCB, bornes, caja de plástico y etiquetas con marca UL (si están presentes).		•	•	•	•	•	•					•	•	•	DEVICENET1S
	Interfaz RS485 - EtherCAT para barra DIN con PCB, bornes, caja de plástico y etiquetas con marca UL (si están presentes).		•	•	•	•	•	•					•	•	•	ETHERCAT1S
	Interfaz RS485 - Ethernet IP para barra DIN con PCB, bornes, caja de plástico y etiquetas con marca UL (si están presentes).		•	•	•	•	•	•					•	•	•	ETHERNETIP1S
	Interfaz ProfiNET para barra DIN con PCB, bornes, caja de plástico y etiquetas con marca UL (si están presentes).		•	•	•	•	•	•					•	•	•	PROFINET1S

SERIE 3590

VISORES DE PESO

SERIE DFW

PC INDUSTRIALES

SERIE 6116





REPETIDORES DE PESO

OTROS INSTRUMENTOS



TRANSMISORES DE PESO

SOFTWARE PC

Opciones y accesorios principales

		3590EGT HYGIENX®	3590ET8	3590EGT8	3590EGTB8	3590ET	3590EGT	3590EGT3GD	3590EGTT	3590ETKR	3590ETD	3590ET8D	3590EGTBOX8	3590EGT IECEX3GD	Código	
	Cable blindado 6 x 0,25 mm ² (adecuado para zonas Ex). Forro interior de PVC, diámetro de 5 mm. Blindaje de aleación de hierro y zinc. Forro exterior de PVC transparente, diámetro de 8 mm. Temperatura de funcionamiento: -15 °C / +70 °C. Radio de curva mínima >= 5 x O.D. €/m							•							LCCBA	
	Kit de alimentación y tarjeta de protección para células de carga digitales. Incluye Chip RS485. NOTA: Montaje incluido en el precio.			•			•		•						DIGIKIT	
	Cable ETHCBEX con prensacable y conectores. Longitud 10 m.							•						•	ETHCBEX10M	
	Cable de conexión RS485 para serie Fieldbus a CPU. Longitud 20 cm.	•		•			•	•	•				•	•	191750	
	Cable de conexión a CPU para serie Fieldbus 1S. Longitud: 2 m		•		•						•	•		•	FB1SCB2M	
	Barrera de protección para RS485, para conexión directa en zona segura. Longitud máx. del cable: 200 m.							•							PFB485EX	
	Programa para la personalización rápida de la pantalla táctil. Para visores de las series 3590ET y 3590EGT.	•	•	•	•	•	•	•	•	•	•	•	•	•	DDT	
	Barrera Zener de seguridad intrínseca de tres canales. Especifica para la conexión a células de carga, apta para el montaje en carril DIN en área segura o con cubierta anti-deflagración.	•	•	•	•	•	•	•							ZBA1S	

Homologación

		3590EGT HYGIENX®	3590ET8	3590EGT8	3590EGTB8	3590ET	3590EGT	3590EGT3GD	3590EGTT	3590ETKR	3590ETD	3590ET8D	3590EGTBOX8	3590EGT IECEX3GD	Código	
	Homologación para Australia para una plataforma/báscula.	•	•	•	•		•	•	•					•	ECEM-AU	
	Servicio de homologación 3000e para una plataforma/báscula.					•							•		ECEM	
	Tarjetas y módulo Welmec para una báscula. PRECIO NETO. Servicio disponible en combinación con el visor Dini Argeo.	•	•	•	•	•	•	•	•	•	•	•	•	•	KCEM	









Aplicativos disponibles

📷	Descripción	3590EGT HYGIENX®											Código			
		3590ET8	3590EGT8	3590EGTB8	3590ET	3590EGT	3590EGT3GD	3590EGTT	3590ETKR	3590ETD	3590ET8D	3590EGTBOX8			3590EGT IECEX3GD	
	Programa para cómputo de piezas/cantidad.	•	•	•	•	•	•	•						•	AF02	
	Programa para etiquetado peso/precio industrial.	•	•	•	•	•	•	•						•	AF05	
	Programa para pesaje de ruedas y ejes estático con 2 o más plataformas.		•	•	•	•	•	•						•	AF08	
	Programa para dosificación monocomponente en carga y descarga.	•	•	•	•	•	•	•						•	BATCH1	
	Programa para pesaje de ejes dinámico o estático con 1 o 2 plataformas.		•	•	•	•	•	•						•	AF09	
	Programa para dosificación multicomponente en carga y descarga. NOTA: para el montaje en un visor 3590, se necesita una tarjeta de expansión IOEXPB.	•		•	•		•	•	•					•	BATCH	
	Programa para pesaje de paquetes sobre cinta transportadora. Homologable R61.	•	•	•	•	•	•	•						•	CHECK	
	Programa para básculas puente, entrada y salida de vehículos. Para visores de peso de la serie 3590 con "PANTALLA TÁCTIL".		•	•	•	•	•	•	•					•	AF03GT	
	Programa para el control de la producción/estadístico. Para visores de peso de la serie 3590 con "PANTALLA TÁCTIL".	•	•	•	•	•	•	•						•	AF04GT	

Almacenamiento de pesajes

📷	Descripción	3590EGT HYGIENX®											Código			
		3590ET8	3590EGT8	3590EGTB8	3590ET	3590EGT	3590EGT3GD	3590EGTT	3590ETKR	3590ETD	3590ET8D	3590EGTBOX8			3590EGT IECEX3GD	
	Juego de 5 memorias USB para memorizar los pesajes.		•	•	•	•	•		•	•	•	•	•		USBK	
	Interfaz interior para guardar los datos en la memoria USB. Para combinar con visores de peso de pantalla táctil 3590EGT8. No ocupa puertos de serie. Memoria USB incluida de serie.			•											USBEGT8	
	Puerto USB integrado para almacenamiento de datos en la memoria USB. Para combinar con visores de peso de pantalla táctil. No ocupa puertos de serie. Memoria USB incluida de serie.		•			•	•		•		•	•			USBEGT	
	Software PC "WeiMonitor" para el seguimiento/registro de pesajes en la báscula conectada, en tiempo real.	•	•	•	•	•	•	•	•	•	•	•	•	•	SWM	
	Interfaz con panel para guardar los datos en la memoria USB. No ocupa puertos de serie. Con memoria USB para ordenador.								•						USBEGTKR	

Cajas / Tarjetas de conexión - Cables de la célula

📷	Descripción	3590EGT HYGIENX®	3590ET8	3590EGT8	3590EGTB8	3590ET	3590EGT	3590EGT3GD	3590EGTT	3590ETKR	3590ETD	3590ET8D	3590EGTBOX8	3590EGT IECEX3GD	Código	
			Tarjeta interna para conexión rápida de varias básculas.	•		•	•		•	•	•					
	Cable LCCBC + alargador de 10 m.		•	•	•	•	•		•						LCCB10C	
	Cable LCCBC + alargador de 5 m.		•	•	•	•	•		•						LCCB5C	
	Cable blindado 6 x 0,25 mm ² (adecuado para zonas Ex).							•							LCCB	
	Cable para conexión de la plataforma con visor, l = 50 cm. Conector hembra para soldar.		•	•	•	•	•		•						LCCBC	
	Caja de empalmes RS485 para 10 células de carga digitales. Caja de poliéster reforzado con 10 + 1 prensables y protección contra sobretensiones.			•			•		•			•	•		JB10QD-1	
	Caja de ecualización de acero inoxidable hasta 4 células de carga. Grado de protección IP68/ IP69K con 4 + 1 prensables.	•													JB4QIP69K	

Personalización de la pantalla

📷	Descripción	3590EGT HYGIENX®	3590ET8	3590EGT8	3590EGTB8	3590ET	3590EGT	3590EGT3GD	3590EGTT	3590ETKR	3590ETD	3590ET8D	3590EGTBOX8	3590EGT IECEX3GD	Código	
			Juego de 10 memorias para la personalización de la pantalla con logos e imágenes.	•	•	•	•	•	•	•	•	•	•	•		

Botonera ATEX 2GD

📷	Descripción	3590EGT HYGIENX®	3590ET8	3590EGT8	3590EGTB8	3590ET	3590EGT	3590EGT3GD	3590EGTT	3590ETKR	3590ETD	3590ET8D	3590EGTBOX8	3590EGT IECEX3GD	Código	
			Cable blindado 4x0,5 mm ² (adecuado para zonas Ex). Forro interior de PVC.							•						
	Botonera EX 2GD con 2 botones y prensable (cable de conexión opcional).							•							EXPHBN	

Impresoras / Etiquetadoras

📷	Descripción	3590EGT HYGIENX®	3590ET8	3590EGT8	3590EGTB8	3590ET	3590EGT	3590EGT3GD	3590EGTT	3590ETKR	3590ETD	3590ET8D	3590EGTBOX8	3590EGT IECEX3GD	Código	
	Personalización de etiquetas (hasta 4 formatos). Precio NETO.	•	•	•	•	•	•	•							APRNSERV	
	Personalización de recibos (hasta 4 formatos). Precio NETO.		•	•	•	•	•	•							PRNSERV	
	Servicio de carga de una página de códigos personalizada, para impresora TPR. Página de códigos estándar: PC437 (EE.UU., EUROPA CENTRAL)			•	•	•	•	•							CODEPG	
	Impresora de impacto DotMatrix. Papel / Etiquetas / Tarjetas no incluidas.							•							TM295	⚠️
	Impresora de impacto DotMatrix. Papel no incluido.		•	•	•	•	•	•							LX300PRO	⚠️
	Impresora térmica de panel. Con cable de conexión. Alimentación 5 Vcc (alimentador no incluido).			•			•	•	•	•	•				TPRP	⚠️
	Impresora térmica solidaria al visor 3590EGT. Caja de acero inoxidable IP65 y puerta de protección contra salpicaduras y polvo, para entornos exigentes o que requieren un alto grado de higiene. Alimentación desde el visor.			•			•	•	•	•	•				TPRXTEGT-1	⚠️
	Etiquetadora de transferencia térmica o térmica directa con mecanismo pelador de serie. Dimensiones máximas de impresión 25400 x 108 mm. O máximo del rollo 127 mm y anchura de hasta 112 mm.			•			•	•	•	•	•				LP542TE	⚠️
	Impresora térmica de sobremesa. Para visor de peso, con caja ABS IP40, cable de conexión de 1,5 m y alimentador interior.			•			•	•	•	•	•				OBTPRB	⚠️
	Impresora térmica de sobremesa con cuchilla de corte. Rollo de papel no incluido.		•	•	•	•	•	•	•	•	•				PR80-3	⚠️
	Etiquetadora térmica directa o de transferencia. Peladora opcional. Dimensiones máximas de impresión 25400 x 108 mm. O máximo del rollo 203 mm y anchura de hasta 118 mm.	•													SMTPLUS-1	⚠️
	Kit de pelado y enrollado para etiquetadora SMTPLUS-1.	•	•	•	•	•	•	•						•	SMTRPK-1	⚠️

SERIE 3590

VISORES DE PESO

SERIE DFW

PC INDUSTRIALES

SERIE 6116





























REPETIDORES DE PESO

OTROS INSTRUMENTOS

TRANSMISORES DE PESO

SOFTWARE PC

Protocolos de comunicación

		3590EGT HYGIENX®	3590ET8	3590EGT8	3590EGTB8	3590ET	3590EGT	3590EGT3GD	3590EGTT	3590ETKR	3590ETD	3590ET8D	3590EGTBOX8	3590EGT IECEX3GD	Código	
	Interfaz RS485 interna (montaje y prensacable excluido).	•	•			•	•							RS485C		
	Interfaz RS485 optoaislada interna (montaje y prensacable excluido).	•	•	•	•	•	•	•	•					RS485OPTO		
	Salida analógica interior optoaislada 0-4/20 mA, 0 - 10 Vcc. (prensacable no incluido). Para visores de las series DFW, 3590 y CPW.	•		•	•	•	•	•	•					• DAC160-2		
	Salida analógica interior optoaislada RS232 / RS485, 0 - 4/20 mA, 10/10Vcc. Para visores de la serie 3590 con pantalla táctil.	•	•	•	•	•	•	•	•					• DAC16OSER		
	Interfaz RS232/Ethernet exterior. Adaptar para crear sistemas para básculas puente multiestación en red. Compatible solo con el software AF03.		•		•	•	•				•	•	•	SETHNET		
	Módulo radio 2.4 GHz exterior para PC, con cable USB l = 1 m. Alimentación directa desde el puerto USB.	•	•	•	•	•	•	•	•			•	•	OBRF2G4-USB		
	Interfaz RS232/RS485/PROFIBUS externa para barra DIN.	•	•	•	•	•	•	•	•			•	•	• PROFI232-1		
	Interfaz RS485 Profibus, para barra DIN con PCB, bornes, caja de plástico y etiquetas con marca UL (si están presentes).			•				•						PROFIBUS1S		
	Módulo radio 2.4 GHz interior con protección IP69K.	•												RF2G469K		
	Módulo radio 2.4 GHz interior.		•	•		•	•	•			•	•	•	• RF2G4		
	Módulo de radiofrecuencia 2.4 GHz para zonas ATEX 2 & 22.							•						OBRF2G4-3GD		
	Módulo radio 2.4 GHz exterior para PC, con cable USB l = 3 m.	•	•	•	•	•	•	•	•			•	•	OBRF2G4		
	Convertidor RS232 / RS485 / Ethernet. Modbus RTU / Modbus TCP/IP (si es compatible).				•							•		SETHDIN1		
	Interfaz Wi-Fi interior. Para la conexión sin cables (mediante puntos de acceso) al sistema informático de la empresa.		•			•				•	•	•	•	• WIFITD3		
	Interfaz Wi-Fi interior. Para la conexión sin cables (mediante puntos de acceso) al sistema informático de la empresa.			•			•	•						WIFITPWLK2		
	Interfaz Wireless Personal Area Network (WPAN) interior. Para la conexión sin cables de la báscula a la tableta, el teléfono móvil, el ordenador portátil o los lectores de códigos de barras.	•	•	•	•	•	•	•	•	•	•	•	•	• WPAN-CL		
	Interfaz Ethernet interior. Velocidad 10100 Mbps, protocolos TCP, UDP, IP, ARP, ICMP, Ethernet Mac.	•				•	•	•	•	•	•			• ETHD		
	Interfaz Wi-Fi interior con protección IP69K. Para la conexión sin cables (mediante puntos de acceso) al sistema informático de la empresa.	•												WIFITD69K		





Cables de conexión

📷	Descripción	3590EGT HYGIENX®											Código	S1	S6	
		3590ET8	3590EGT8	3590EGTB8	3590ET	3590EGT	3590EGT3GD	3590EGTT	3590ETKR	3590ETD	3590ET8D	3590EGTBOX8				3590EGT IECEX3GD
	Cable RS232 I = 1,5 m para impresoras LP542xx, SMTPLUS, PR80.	•	•	•	•	•	•	•	•	•	•	•	•	RSCBLP	S1	
	Cable RS232 I = 10 m para impresoras LP542xx, SMTPLUS, PR80.	•	•	•	•	•	•	•	•	•	•	•	•	RSCBLP10M	S1	
	Cable RS232 I = 1,5 m para impresoras LX300, TM295.		•	•	•	•	•	•	•	•	•	•	•	RSCBLX	S1	
	Cable serie RS232/C - DB9/RJ11 - I = 1,5 m.	•	•	•	•	•	•	•	•	•	•	•	•	RSCBRJ	S1	
	Cable serie RS232/C - DB9/RJ11 - I = 10 m.	•	•	•	•	•	•	•	•	•	•	•	•	RSCBRJ10M	S1	
	Cable de par trenzado apantallado de 4 conductores acoplados (2x2x0,34 mm²), para comunicación RS485 o para salida analógica.			•		•	•	•	•	•	•	•	•	RSCBTW		
	Cable de conversión USB PC/RS485, I = 1,5 m con prensacable metálico PG9.	•	•	•	•	•	•	•	•	•	•	•	•	RSCBUS485		
	Cable Ethernet, I = 1,5 m. Con prensacable, para conexión entre visor y red PC.	•	•	•	•	•	•	•	•	•	•	•	•	ETHCBRJ	S1	
	Cable de conversión USB PC/RS232 DB9, I = 1,5 m. Conector USB/DB9.									•				RSCBUSBKR		
	Cable de conversión USB PC/RS232, I = 1,5 m con PG9. Conector USB/RJ11. Para conexión a visor de peso con protección IP65, IP68 e IP69K.	•	•	•	•	•	•	•	•	•	•	•	•	RSCBUSBPG	S1	
	Cable multipolar (4x2xAWG24) ideal para conexiones ethernet en zonas Ex (conectores y prensacable instalados solo con servicio S6).									•				ETHCBEX	S6	

Repetidores de peso

📷	Descripción	3590EGT HYGIENX®											Código	S1	S6	
		3590ET8	3590EGT8	3590EGTB8	3590ET	3590EGT	3590EGT3GD	3590EGTT	3590ETKR	3590ETD	3590ET8D	3590EGTBOX8				3590EGT IECEX3GD
	Repetidor alfanumérico RS485 con pantalla de led multicolor de 110 mm, caja de acero inoxidable y grado de protección IP68.	•												GLR100I		
	Repetidor de peso con pantalla de ledes de 60 mm. Caja de acero inoxidable IP68, teclado de 5 teclas y válvula para regular la humedad y la presión y protocolo configurable.	•												DGT60R-1		
	Repetidor de peso con pantalla de ledes de 100 mm. Caja de acero inoxidable IP68, teclado de 5 teclas y válvula para regular la humedad y la presión.	•	•	•	•	•	•	•	•	•	•	•	•	DGT100R-1		

Teclado PC / Lector de códigos de barras / Cable de conexión

📷	Descripción	3590EGT HYGIENX®										Código		
		3590ET8	3590EGT8	3590EGTB8	3590ET	3590EGT	3590EGT3GD	3590EGTT	3590ETKR	3590ETD	3590ET8D			3590EGTBOX8
	Cable de teclado PC con conector mini DIN.	•	•	•	•	•		•	•	•	•		KBCBCE	Ⓢ1
	Teclado PC tipo QWERTY (necesita cable mini DIN).	•	•	•	•	•		•	•	•	•		PCKBRD	
	Lector óptico de código de barras 1D/2D con base de apoyo.	•		•	•	•		•	•	•	•		SC2D	Ⓢ1
	Lector óptico de código de barras 1D con base de apoyo.	•	•	•	•	•		•	•	•	•		SCCDR21	Ⓢ1
	Escáner Wireless Personal Area Network (WPAN) de código de barras 1D / 2D. Recarga incluida de serie.	•	•	•	•	•		•	•	•	•		SCBTH	Ⓢ2
	Escáner Wireless Personal Area Network (WPAN) de bolsillo para código de barras 1D / 2D. Con cable USB para recarga.	•	•	•	•	•		•	•	•	•		SCBTHP	Ⓢ2

Protección RS485 contra rayos y sobretensiones

📷	Descripción	3590EGT HYGIENX®										Código			
		3590ET8	3590EGT8	3590EGTB8	3590ET	3590EGT	3590EGT3GD	3590EGTT	3590ETKR	3590ETD	3590ET8D			3590EGTBOX8	3590EGT IECEX3GD
	Circuito de protección para puerto 485, con caja para instalación en barra DIN. Protección según IEC 1000-4-5/D (IEC 801-5/D).												•	RS485PDIN	

Semáforo solidario

📷	Descripción	3590EGT HYGIENX®										Código			
		3590ET8	3590EGT8	3590EGTB8	3590ET	3590EGT	3590EGT3GD	3590EGTT	3590ETKR	3590ETD	3590ET8D			3590EGTBOX8	3590EGT IECEX3GD
	Semáforo de 3 vías de ABS (para visores con salidas relé). Señal acústica de alarma, cable de conexión y alimentación desde visor.	•			•									OBCLTP	Ⓢ1









Opciones para instalaciones ATEX

📷	Descripción	3590EGT HYGIENX®										Código	S1	S6			
		3590ET8	3590EGT8	3590EGTB8	3590ET	3590EGT	3590EGT3GD	3590EGTT	3590ETKR	3590ETD	3590ET8D				3590EGTBOX8	3590EGT IECEX3GD	
	Caja de ecualización ATEX de ABS IP67 para un máximo de 4 celdas. 4 + 1 prensacables.	•	•	•	•	•	•	•							JB4QA	S1	
	Caja de ecualización ATEX de INOX IP66 para un máximo de 4 celdas. 4 + 1 prensacables.	•	•	•	•	•	•	•							JB4QAI		
	Kit de 3 barreras Zener ATEX para células de carga en caja de ABS. Para un máximo de 4 celdas de 350 Ohm, para sistemas de pesaje con seguridad intrínseca en zona peligrosa.	•	•	•	•	•	•	•							KMB4-1	S1	
	Kit caja ATEX de ABS con barrera ZBA1S para células de carga. Para sistemas de pesaje de seguridad intrínseca en área peligrosa.	•	•	•	•	•	•	•							KZBA-1		
	Cable azul 6 x 0,22 mm² blindado, solo para conjuntos EX i (2GD). Forro interior de PVC. Apantallamiento de trenza en cobre estañado.	•	•	•	•	•	•	•							EXCB6	S6	
	Declaración de conformidad ATEX de conjunto. Tipo Ex II 3G IIC T6 Gc X y Ex II 3D IIIC T115°C Dc X. Con impresión del documento descriptivo de conjunto y declaración de conformidad ATEX de conjunto (EN, DE, FR, ES e IT).														• DCATEX3GD		
	Declaración ATEX de conjunto para sistemas con barreras Zener Dini Argeo. Tipo Ex II 2G IIC T6 Gb X y Ex II 2D IIIC T125°C Db X. Con impresión del documento descriptivo de conjunto y declaración de conformidad ATEX de conjunto (EN e IT).	•	•	•	•	•	•	•							• DCATEXMB4		
	Declaración de conformidad ATEX de conjunto. Tipo Ex II 3G IIB T6 Gc X y Ex II 3D IIIC T115 °C Dc X. Con impresión del documento descriptivo de conjunto y declaración de conformidad ATEX de conjunto (EN, DE, FR, ES e IT).								•						DCATEX3590E3GD		



Alimentadores

📷	Descripción	3590EGT HYGIENX®										Código					
		3590ET8	3590EGT8	3590EGTB8	3590ET	3590EGT	3590EGT3GD	3590EGTT	3590ETKR	3590ETD	3590ET8D				3590EGTBOX8	3590EGT IECEX3GD	
	Cargador de baterías para zona segura, para batería ATEX BP6ESTATEX3GD.										•						BP6CB
	Alimentador 5 Vcc.			•													TTPRCAL
	Alimentador para barra DIN de 12 Vcc. 110-240 Vca en entrada. Certificado CE y UL. No compatible con BOX2121S.			•													MDR2012
	Paquete de batería ATEX exterior, de acero inoxidable IP65 para zonas 2 y 22.									•							BP6ESTATEX3GD



Entadas y salidas digitales

		3590EGT HYGIENX®	3590ET8	3590EGT8	3590EGTB8	3590ET	3590EGT	3590EGT3GD	3590EGTT	3590ETKR	3590ETD	3590ET8D	3590EGTBOX8	3590EGT IECEX3GD	Código	
	Kit de 2 entradas optoaisladas (montaje y prensable no incluido).	•	•			•	•			•	•	•			C2IN	
	Kit de 4 salidas optoaisladas (montaje y prensable no incluido).	•	•			•	•			•	•	•			C4OUT	
	Tarjeta interior con 12 OUT y 6 IN (montaje y prensable no incluidos). Incluye circuito de expansión del rango de alimentación del visor (8 - 40 Vcc).			•	•										IOEXPBE	
	Tarjeta interior con 12 OUT y 6 IN (montaje y prensable no incluidos). Incluye circuito de expansión del rango de alimentación del visor (8 - 40 Vcc).	•					•	•	•					•	IOEXPB	

Material de consumo

		3590EGT HYGIENX®	3590ET8	3590EGT8	3590EGTB8	3590ET	3590EGT	3590EGT3GD	3590EGTT	3590ETKR	3590ETD	3590ET8D	3590EGTBOX8	3590EGT IECEX3GD	Código	
	Rollo de papel térmico de 80 mm de ancho. Orificio 25 mm. Diámetro exterior 60 mm.												•		RPT80SELF	
	Juego de 500 fichas para aceptador de fichas.												•		GETT500	
	50 rollos de papel térmico de 30 mm, con ancho de 57 mm. Orificio 12 mm. Diámetro exterior 51 mm.								•						RPT57C	

Columnas de pavimento

		3590EGT HYGIENX®	3590ET8	3590EGT8	3590EGTB8	3590ET	3590EGT	3590EGT3GD	3590EGTT	3590ETKR	3590ETD	3590ET8D	3590EGTBOX8	3590EGT IECEX3GD	Código	
	Columna de acero inoxidable 450x450 mm, h = 917 mm, Ø 38 mm. Base de acero pintado. Para visores DINI ARGEO y SCALE HOUSE.		•	•		•	•		•						CSP38	
	Columna de acero inoxidable 350x350 mm, h = 750 mm. Base de acero pintado. Para visores DINI ARGEO y SCALE HOUSE.		•	•		•	•		•						CSP38D	
	Columna de acero inoxidable 304, 450x450 mm, h = 917 mm, Ø 38 mm. Para visores DINI ARGEO y SCALE HOUSE.	•	•	•		•	•	•	•						CSP3811	



Prensacables PG

📷	Descripción												Código			
		3590EGT HYGIENX®	3590ET8	3590EGT8	3590EGTB8	3590ET	3590EGT	3590EGT3GD	3590EGTT	3590ETKR	3590ETD	3590ET8D			3590EGTB0X8	3590EGT IECEX3GD
	Juego de 10 prensacables metálicos PG11 para visores de peso.	•					•								PG11M	
	Juego de 10 prensacables metálicos PG13 para visores de peso.	•					•								PG13M	
	Juego de 10 prensacables metálicos PG7 para visores de peso. Con abrazaderas y juntas.	•	•			•		•							PG7M	
	Juego de 10 prensacables PG7 para visores ABS. Con abrazaderas y juntas.		•			•					•	•			PG7P	
	Juego de 10 prensacables metálicos PG9 para visores de peso. Con abrazaderas y juntas.	•	•			•		•							PG9M	
	Juego de 10 prensacables PG9 para visores ABS. Con abrazaderas y juntas.		•			•				•	•	•			PG9P	
	Juego de 10 prensacables metálicos PG7 para visores ATEX. Con abrazaderas y juntas. Diámetro del cable: de 3 a 6,5 mm.							•							PG7EX	
	Juego de 10 prensacables metálicos PG9 para visores ATEX. Con abrazaderas y juntas. Diámetro del cable: de 4 a 8 mm.							•							PG9EX	
	Prensacable PG7 para DFW y 3590 serie IECEx Diámetro del cable: de 4 a 7 mm.														• PG7-IECEX	
	Prensacable PG7 para DFW y 3590 serie IECEx Diámetro del cable: de 4 a 7 mm.														• PG9-IECEX	
	Prensacable PG7 para DFW y 3590 serie IECEx Diámetro del cable: de 4 a 7 mm.														• PG13-IECEX	



Cables de alimentación opcionales

📷	Descripción												Código			
		3590EGT HYGIENX®	3590ET8	3590EGT8	3590EGTB8	3590ET	3590EGT	3590EGT3GD	3590EGTT	3590ETKR	3590ETD	3590ET8D			3590EGTB0X8	3590EGT IECEX3GD
	Versión con cable de alimentación AU.	•	•	•		•	•		•		•	•	•		PWCORDAUS	
	Versión con cable de alimentación SEV1011 (toma CH).	•	•	•		•	•		•		•	•	•		PWCORDCH	
	Versión con cable de alimentación BS1363 (toma UK).	•	•	•		•	•		•		•	•	•		PWCORDUK	
	Versión con cable de alimentación US de tipo B (Japón, América del Norte y América Central).	•	•	•		•	•		•		•	•	•		PWCORDUS	





Mandos a distancia

		3590EGT HYGIENX®	3590ET8	3590EGT8	3590EGTB8	3590ET	3590EGT	3590EGT3GD	3590EGTT	3590ETKR	3590ETD	3590ET8D	3590EGTBOX8	3590EGT IECEX3GD	Código	
	Descripción															
	Mando a distancia de radiofrecuencia y receptor con alargador, para instalaciones que requieren otras tarjetas opcionales con conexión en AMP.	•	•	•	•	•	•	•	•	•	•	•	•	•	TLRP	



Funda de protección

		3590EGT HYGIENX®	3590ET8	3590EGT8	3590EGTB8	3590ET	3590EGT	3590EGT3GD	3590EGTT	3590ETKR	3590ETD	3590ET8D	3590EGTBOX8	3590EGT IECEX3GD	Código	
	Descripción															
	Kit de 10 fundas de protección perfiladas de plástico transparente. Para de visores 3590ED y 3590EGT.	•					•								CVRXT	
	Kit de 10 fundas de protección perfiladas de plástico transparente. Para visores de serie DFWXP o 3590EXP con caja de ABS.		•		•						•	•			CVRXP	





Batería exterior

		3590EGT HYGIENX®	3590ET8	3590EGT8	3590EGTB8	3590ET	3590EGT	3590EGT3GD	3590EGTT	3590ETKR	3590ETD	3590ET8D	3590EGTBOX8	3590EGT IECEX3GD	Código	
	Descripción															
	Cargador de baterías exterior para batería BT6V12A.		•	•		•	•		•						BP6CBE	
	Cable de conexión para batería BP6V12A.		•	•		•	•		•						BTCB6	
	Paquete batería exterior 6V 12Ah, de acero inoxidable, IP67.		•	•		•	•		•						BP6V12A	

Protección contra descargas eléctricas

		3590EGT HYGIENX®	3590ET8	3590EGT8	3590EGTB8	3590ET	3590EGT	3590EGT3GD	3590EGTT	3590ETKR	3590ETD	3590ET8D	3590EGTBOX8	3590EGT IECEX3GD	Código	
	Descripción															
	Tarjeta de protección contra las descargas eléctricas según IEC 1000-4-5/D (IEC 801-5/D).		•	•		•	•		•	•					3590EEP	





Columnas, soportes de sujeción, viseras

📷	Descripción													Código					
		3590EGT HYGIENX®	3590ET8	3590EGT8	3590EGTB8	3590ET	3590EGT	3590EGT3GD	3590EGTT	3590ETKR	3590ETD	3590ET8D	3590EGTBOX8			3590EGT IECEX3GD			
	Soporte de acero inoxidable para montaje en columna de batería ATEX. Compatible con "DFWBP76ATEX..", "IECEXB", "BP6ESTATEX3GD.." y "BP6V12A".		•	•		•	•	•	•							STFA12			
	Soporte de acero inoxidable AISI 304 con inclinación regulable. Para montaje del visor de peso en pared.	•	•			•	•	•							•	•	STFR-1		
	Soporte de acero inoxidable AISI 304 de pared. Para montaje del visor de peso.	•	•			•	•	•							•	•	STFI-1		
	Soporte de acero inoxidable AISI 304 con inclinación regulable. Para montaje del visor de peso IECEX en pared.																•	EXSTFR	
	Soporte de acero inoxidable AISI 304 de pared. Para montaje del visor de peso IECEX.																•	EXSTFI	

Programa para la cumplimentación de los archivos

📷	Descripción													Código				
		3590EGT HYGIENX®	3590ET8	3590EGT8	3590EGTB8	3590ET	3590EGT	3590EGT3GD	3590EGTT	3590ETKR	3590ETD	3590ET8D	3590EGTBOX8			3590EGT IECEX3GD		
	Programa para PC para la cumplimentación rápida de los archivos. Para instrumentos 3590Exx y CPWExx.	•	•	•	•	•	•	•	•	•	•	•	•	•			DBM	

Otras opciones

📷	Descripción													Código				
		3590EGT HYGIENX®	3590ET8	3590EGT8	3590EGTB8	3590ET	3590EGT	3590EGT3GD	3590EGTT	3590ETKR	3590ETD	3590ET8D	3590EGTBOX8			3590EGT IECEX3GD		
	Asistencia técnica telefónica bajo pedido.	•	•	•	•	•	•	•	•	•	•	•	•	•			TECSUP	
	Manual técnico impreso (descargable gratis desde el sitio).	•	•	•	•	•	•		•	•	•	•					TECMAN	
	Manual de usuario impreso (descargable gratis desde el sitio, en la sección "DOCUMENTOS" de la página de inicio, introduciendo el número de serie del producto).	•	•	•	•	•	•		•	•	•	•					UMAN	
	Declaración de conformidad de la UE, certificado de verificación de la UE, certificado de prueba de ensayo y manual de metrología en papel.	•	•	•	•	•	•	•	•	•	•	•	•	•			ECEMDOC	
	Juego de 10 tarjetas RFID para lector RFID.															•	RFIDCARD	

 **DINI AR GEO**

↔0↔

0.0000 kg

W1



G



ZERO



TARE



MODE



PRINT



VISORES DE PESO

SERIE DFW

La serie DFW Dini Argeo incluye una amplia variedad de visores ideales para aplicaciones industriales básicas, de diferentes entornos y sectores. Son fáciles de programar y utilizar, y la amplia gama de funciones e interfaces disponibles hace que los visores de peso DFW sean perfectos para cualquier necesidad de pesaje.

Los visores DFW están equipados con programas de pesaje multifunción personalizables que ayudan al usuario a elegir rápidamente los distintos modos de pesaje como, por ejemplo, las funciones de puesta a cero, neto y bruto, totalización de pesos, recuento de piezas, formulación, peso porcentual y mucho más, según los diferentes modelos.

SERIE DFW



DFWX

DFWX
HYGIENX®

DFWXS

DFWK
HYGIENX®

	DFWX	DFWX HYGIENX®	DFWXS	DFWK HYGIENX®	
PLUS	Programa multifunción	●	●	●	
	Programa para básculas puente	-	-	-	
	Programa de pesaje de ruedas y ejes de vehículos	-	-	-	
	Programa para dosificación	-	-	-	
	Impresora térmica	○	○	○	
	Reloj y calendario	○	○	○	
	Impresión de etiquetas	○	○	○	●
COMUNICACIÓN	Puerto bidireccional RS232/C	● (x2)	● (x2)	● (x2)	● (x2)
	Puerto serie RS485 (sustituye 1 puerto serie RS232)	●	●	●	○
	Puerto serie bidireccional con fibra óptica	-	-	-	-
	Conexión USB para PC	●	●	●	○
	Ethernet TCP/IP	●	●	○	○
	Wi-Fi	○	○	○	-
	Memoria USB para almacenamiento de pesajes	-	-	-	-
	Interfaz Wireless Personal Area Network (WPAN)	○	○	○	○
IN/OUT	Entradas	○ (x2)	○ (x2)	○ (x2)	○ (x2)
	Salidas	○ (x6)	○ (x6)	○ (x6)	○ (x6)
	Salida analógica (4...20 mA/0...10 Vcc)	○	○	○	-
HARDWARE	Pantalla LCD retroiluminada	●	●	●	●
	Pantalla específica	●	●	●	-
	Teclado	Mecánico/ membrana	Mecánico	Mecánico	Mecánico
	Caja	Acero inoxidable AISI 304	Acero inoxidable AISI 316	Acero inoxidable AISI 304	Acero inoxidable AISI 316
	Protección IP	IP68 e IP69K	IP68 e IP69K	IP68 e IP69K	IP68 e IP69K
	Alimentación tarjeta	3,3 ÷ 16 V	3,3 ÷ 16 V	3,3 ÷ 16 V	5 ÷ 12 V
	Alimentación visor / Cargador de baterías	Interna 110-230 Vac	Interna 110-230 Vac	Interna 110-230 Vac	110-240 Vac
	Batería interna	●	●	●	●
	Soporte con inclinación orientable	●	●	●	○
OIML	Características OIML	3.000e, 2x3.000e, 3x3.000e, 6.000e, 6.000+6.000e, 10.000e			
	Convertidor	24 bit / 3200 Hz			
	Básculas conectables	1			
	N.º de células de carga analógicas	16 de 350 Ω	16 de 350 Ω	16 de 350 Ω	8 de 350 Ω 16 de 700 Ω
	Certificaciones OIML R76 / R51 - MID / R134	-	-	-	●

LEYENDA: ● De serie ○ Opcional - No disponible



DFWL / DFWL B DFWLI DFWPX DFWKRP DFDXT DFWKXT DFWIECEX2GD DFWATEX2GD / DFWATEX2GDF

●	●	●	-	●	●	●	● / -
-	-	-	-	-	-	-	-
-	-	-	●	-	-	-	-
-	-	-	-	-	-	-	- / ●
○	○	● **	●	○	○	-	-
○	○	● **	●	○	○	○	-
●	●	●	-	●	●	-	-
● (x2)	● (x2)	● (x2)	● (x2)	● (x2)	● (x2)	-	-
○	○	○	○	○	○	● (x1) ○ (x2)	-
-	-	-	-	-	-	-	○ (x1) / ● (x1)
○	○	○	○	○	○	-	-
-	○	○	○	○	○	-	-
-	●	○	○	○	○	-	-
-	-	○	○	○	○	-	-
○	○	○	○	○	○	●	-
-	○ (x2)	○ (x2)	-	○ (x2)	○ (x2)	○ (x4)	4 **** / 4
-	○ (x6)	○ (x6)	-	○ (x6)	○ (x6)	○ (x4/12)	4 ***** / 4
-	-	○	○	○	○	○	○ / -
●	●	●	●	-	●	●	-
-	-	-	-	Ledes rojos de alta luminosidad	-	En color	-
Mecánico	Mecánico	Con membrana	Con membrana	Con membrana	Con membrana	Mecánico	Con membrana
ABS	Acero inoxidable AISI 304	ABS	ABS	Acero inoxidable AISI 304	Acero inoxidable AISI 304	Acero inoxidable AISI 304	Acero inoxidable AISI 304
IP54 / IP68	IP68	IP65	IP40	IP68	IP68	IP65 e IP68	IP65 e IP68
5 ÷ 12 V	5 ÷ 12 V	Batería: 6 V Alimentación: 12 V	Batería: 6 V Alimentación: 12 V	Batería: 6 V Alimentación: 12 ÷ 24 V	Batería: 6 V Alimentación: 12 V	5,1 ÷ 9,6 V	8 ÷ 12 V
110-240 Vac	110-240 Vac	110-240 Vac	110-240 Vac	110-240 Vac	110-240 Vac	○	○
DFWL: 4 pilas AA DFWL B: ●	-	●	●	●	●	Externa	○ / -
●	○	○	-	○	○	○	○
3.000e, 2x3.000e, 3x3.000e, 6.000e, 6.000+6.000e, 10.000e							
24 bit / 3200 Hz	24 bit / 3200 Hz	24 bit / 3200 Hz	24 bit / 3200 Hz	24 bit / 3200 Hz	24 bit / 3200 Hz	-	○ / ●
1	1	1	4	1	1	1	1
DFWL: 6 de 350 Ω 16 de 700 Ω DFWL B: 7 de 350 Ω 16 de 700 Ω	8 de 350 Ω 16 de 700 Ω	8 de 350 Ω 16 de 700 Ω	25 de 1000 Ω	8 de 350 Ω 16 de 700 Ω	8 de 350 Ω 16 de 700 Ω	8 de 350 Ω	4 de 350 Ω
●	●	●	●	●	●	●	●

* Sustituye el puerto serie RS232.

** De serie en las versiones DFWPXP y DFWKXP, opcional en el resto.

*** Opcional en todos los modelos excepto en los que incorporan una impresora integrada (DFWPXP y DFWKXP).

**** De serie en la versión DFWATEX2GDF.

***** Solo en la versión PLUS.

SERIE DFW



DFWIECEX3GD

DFWATEX3GD

DFWIECEX-BATCH1

		DFWIECEX3GD	DFWATEX3GD	DFWIECEX-BATCH1
PLUS	Programa multifunción	●	●	-
	Programa para básculas puente	-	-	-
	Programa de pesaje de ruedas y ejes de vehículos	-	-	-
	Programa para dosificación	-	-	●
	Impresora térmica	○	○	-
	Reloj y calendario	○	○	○
	Impresión de etiquetas	○	○	-
COMUNICACIÓN	Puerto bidireccional RS232/C	● (x2)	● (x2)	-
	Puerto serie RS485 (sustituye 1 puerto serie RS232)	○	○	● (x1) ○ (x2)
	Puerto serie bidireccional con fibra óptica	-	-	-
	Conexión USB para PC	-	-	-
	Ethernet TCP/IP	○	○	-
	Wi-Fi	-	○	-
	Memoria USB para almacenamiento de pesajes	-	-	-
	Interfaz Wireless Personal Area Network (WPAN)	-	-	○
IN/OUT	Entradas	○ (x2)	○ (x2)	4
	Salidas	○ (x6)	○ (x6)	12
	Salida analógica (4...20 mA/0...10 Vcc)	-	○	○
HARDWARE	Pantalla LCD retroiluminada	●	●	●
	Pantalla específica	-	-	En color
	Teclado	Mecánico	Con membrana	Mecánico
	Caja	Acero inoxidable AISI 304	Acero inoxidable AISI 304	Acero inoxidable AISI 304
	Protección IP	IP68	IP68	IP65 e IP68
	Alimentación tarjeta	5 ÷ 12 V	Batería: 6 V Alimentación: 12 V	5,1 ÷ 9,6 V
	Alimentación visor / Cargador de baterías	110-240 Vac 12-24 Vdc	110-240 Vca o batería	○
	Batería interna	-	○	○
	Soporte con inclinación orientable	○	○	○
OIML	Características OIML	3.000e, 2x3.000e, 3x3.000e, 6.000e, 6.000+6.000e, 10.000e		
	Convertidor	24 bit / 3200 Hz	24 bit / 3200 Hz	24 bit / 3200 Hz
	Básculas conectables	1	1	1
	N.º de células de carga analógicas	8 de 350 Ω	8 de 350 Ω	8 de 350 Ω
	Certificaciones OIML R76 / R51 - MID / R134	●	●	●

LEYENDA: ● De serie ○ Opcional - No disponible

* sustituye el puerto serie RS232.

** de serie en las versiones DFWPXP y DFWKXP, opcional en el resto.

*** Opcional en todos los modelos excepto en los que incorporan una impresora integrada (DFWPXP y DFWKXP). **** De serie en la versión DFWATEX2GDF.

***** Solo en la versión PLUS.

DFWX

TECLADO NUMÉRICO FUNCIONAL DE 21 TECLAS Y PANTALLA LCD RETROILUMINADA INTERACTIVA

Visor de peso en acero INOX AISI 304 con grado de protección IP68 e IP69K para resistir el polvo y los chorros de agua a altas presiones y temperaturas. Ideal para aplicaciones industriales avanzadas, gracias a su versatilidad y a las numerosas opciones de conectividad de que dispone.



IP68







IP69K



ACERO
INOXIDABLE
AISI 304



Códigos versiones

	DESCRIPCIÓN	CÓDIGO	
	Visor de peso multifunción con alimentación 110-240 Vac y enchufe UE. Caja de acero inoxidable. Pantalla RGB de 25 mm. Preparado para opciones de salida analógica y por radiofrecuencia o Wireless Personal Area Network (WPAN).	DFWX	
	Visor de peso multifunción con alimentación 110-240 Vac y enchufe UE, con batería de litio recargable incorporada. Caja de acero inoxidable. Pantalla RGB de 25 mm. Posibilidad de salida analógica, por radiofrecuencia o Wireless Personal Area Network (WPAN).	DFWXB	
	Visor de peso multifunción con puerto Ethernet TCP/IP y memoria Alibi. Alimentación 110-240 Vac y enchufe UE. Caja de acero inoxidable. Pantalla RGB de 25 mm.	DFWX-ETH	
	Visor de peso multifunción con puertos WiFi y Ethernet TCP/IP y memoria Alibi. Alimentación de 110-240 V CA y enchufe UE, con batería de litio recargable integrada. Caja de acero inoxidable. Pantalla RGB de 25 mm.	DFWXB-WIFI	

Por qué elegirlo

- Pantalla LCD interactiva de 6 dígitos de 25 mm, con retroiluminación RGB (7 colores seleccionables)
- Teclado numérico funcional de 21 teclas
- Funciones de ahorro energético configurables
- Conectividad mejorada
- Atajos disponibles para una configuración simplificada
- Uso de varios puertos seriales contemporáneamente
- Versiones con batería, puerto Ethernet o puerto WiFi disponibles.
- Alimentador interno de 110-230 Vac o batería recargable de litio.
- Dimensiones compactas: 170 x 200 x 70 mm
- Nuevo programa multifunción

* Estas teclas de acceso rápido a los menús se pueden inhibir configurando una contraseña específica.

Características principales

PUERTOS DE COMUNICACIÓN - ENTRADAS/SALIDAS:

- RS232 en terminales de tornillo para conexión a PC/impresoras Dini Argeo
- RS232 en conector AMP, con CTS, para conexión a impresora Dini Argeo
- RS485 en terminales de tornillo para conexión a PC/PLC, con protocolo Modbus RTU o ASCII
- USB-C para conexión a PC
- Puerto Ethernet TCP/IP (modelos DFWX-ETH y DFWXB-WIFI). (Incluye protocolo Modbus-TCP)
- Puerto WiFi (modelo DFWXB-WIFI)

Opcional:

- Radiofrecuencia 2,4 GHz
- Wireless Personal Area Network (WPAN)
- Salida analógica
- Carta de expansión con 2 entradas y 6 salidas digitales

NUEVO PROGRAMA MULTIFUNCIÓN:

- Nuevo programa de pesaje multifunción que permite utilizar varias funciones al mismo tiempo:
- Conversión de peso en lb, N o personalizada
 - Recuento de piezas en carga o descarga
 - Control peso-pieza en carga o descarga, con umbrales programables mediante teclado o protocolo de comunicación.
 - Totalización peso-pieza
 - Función de tara automática

CARACTERÍSTICAS METROLÓGICAS Y DE MEDICIÓN:

- Conectable a hasta 16 células de carga con resistencia de salida de 350Ω.
- Homologable monorrango, multirrango o multiintervalo, Clase III o IIII, hasta 10.000e por rango. Señal mínima 0,3μV/e.
- Calibración hasta Max. 800.000 de divisiones, para uso interno en fábrica; señal mínima 0,01μV/e.
- Resolución interna de hasta 3.000.000 de puntos, ideal para aplicaciones de alta resolución y recuento preciso de piezas.
- Hasta 8 puntos de linealización de señal.
- Calibración y configuración digital desde teclado o PC con DINITOOLS.
- Funciones para calibración de silos y depósitos.
- Registro de pesadas homologado para intercambio de datos con PC y Gestión, mediante opción de Memoria Alibi o software D-LEGAL PC.

Características técnicas

Programa multifunción	●
Programa para básculas puente	-
Programa para el pesaje de ruedas y ejes de vehículos	-
Programa para dosificación	-
Puerto bidireccional RS232/C	● x2
Puerto serie RS485	●
Puerto serie bidireccional sobre fibra óptica	-
Conexión USB para PC	●
Ethernet TCP/IP	●
Wi-Fi	●
Memoria USB para guardar los pesajes	-
Interfaz Wireless Personal Area Network (WPAN)	●
Impresora térmica	●
Reloj y calendario	●
Impresión de etiquetas	●
Entradas	● x2
Salidas	● x6
Salida analógica 4...20 mA, 0...10 Vcc	●
Pantalla LCD retroiluminada	●
Pantalla específica	-
Teclado	Mecánica/membrana
Envoltura	Acero inoxidable AISI 304
Protección IP	IP68 y IP69K
Alimentación tarjeta	3,3 ÷ 16 V
Alimentación visor	Interna 110-230 Vac
Batería interna recargable LiPo (duración de hasta 100 horas, dependiendo del modelo y del modo de uso)	●
Soporte con inclinación orientable	●
Características OIML	3.000e, 2x3.000e, 3x3.000e, 6.000e, 6.000+6.000e, 10.000e
Convertidor	24 bit / 3200 Hz
Básculas conectables	1
N. Células de carga analógicas	16 dea 350 Ω
Certificaciones OIML R76 / R51 - MID / R134	-

Certificaciones

- EU Type Examination Certificate (45501:2015)

Dibujo técnico (mm)

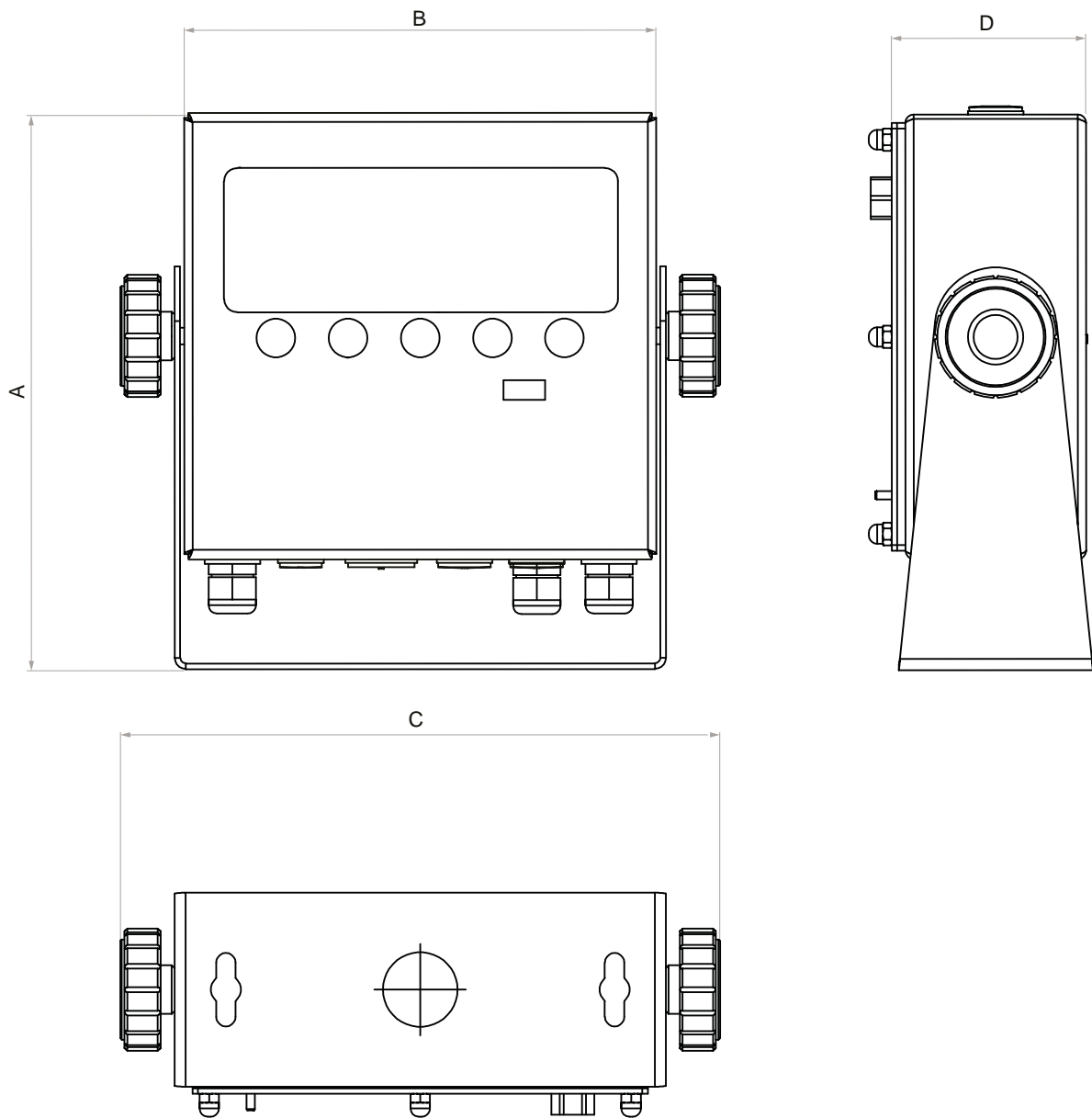

Medidas			
A	200 mm	C	216 mm
B	170 mm	D	70 mm

DFWX HYGIENX®

TECLADO NUMÉRICO FUNCIONAL DE 21 TECLAS Y PANTALLA LCD RETROILUMINADA INTERACTIVA

Visor de peso con caja de acero inoxidable AISI 316 electropulido, con grado de protección IP68 e IP69K para resistir lavados a alta presión y temperatura, ideal para entornos industriales con elevados requisitos higiénicos. Compacto y robusto, destaca por sus numerosas opciones de conectividad y su versatilidad.



IP68



IP69K





ACERO INOXIDABLE AISI 316



HYGIENX®

Códigos versiones

	DESCRIPCIÓN	CÓDIGO	
	Visor de peso multifuncional específico para entornos con altos requisitos de higiene, con alimentación 110-240 VCA, enchufe UE. Caja de acero inoxidable AISI 316, protección IP68/IP69K. Pantalla RGB de 25 mm.	DFWX-HGX	
	Visor de peso multifunción específico para entornos con altos requisitos de higiene, con alimentación 110-240 VCA, enchufe UE y batería recargable integrada. Caja de acero inoxidable AISI 316, protección IP68/IP69K. Pantalla RGB de 25 mm.	DFWXB-HGX	

Por qué elegirlo

- Pantalla LCD interactiva de 6 dígitos de 25 mm, con retroiluminación RGB (7 colores seleccionables)
- Teclado numérico funcional de 21 teclas
- Funciones de ahorro energético configurables
- Ideal para entornos con altos estándares de higiene
- Conectividad mejorada
- Atajos disponibles para una configuración simplificada
- Uso de varios puertos serie simultáneamente
- Versiones con batería, puerto Ethernet o puerto WiFi disponibles.
- Alimentador interno 110-230 Vac
- Dimensiones compactas: 170 x 200 x 70 mm
- Nuevo programa multifunción

* Para el chino y el griego, es necesario programar la impresora/etiquetadora (S1, solo en fase de pedido).

** Estas teclas de acceso rápido a los menús se pueden inhibir configurando una contraseña específica.

Características principales

PUERTOS DE COMUNICACIÓN - ENTRADAS/SALIDAS:

- RS232 en terminales de tornillo para conexión a PC/ impresoras Dini Argeo
- RS485 en terminales de tornillo para conexión a PC/PLC, con protocolo Modbus RTU o ASCII
- USB-C para conexión a PC

OPCIONALES:

- Ethernet TCP/IP (incluye protocolo Modbus-TCP) (requiere el cableado del conector RJ45 del cable)
- Radiofrecuencia 2,4 GHz (para combinar con la placa base código CBD)
- Wireless Personal Area Network (para combinar con la placa base código CBD)
- Salida analógica 4...20mA o 0...10V (para combinar con la placa base código CBD)
- WiFi
- Alibi Memory

NUEVO PROGRAMA MULTIFUNCIÓN:

- Nuevo programa de pesaje multifunción que permite utilizar varias funciones al mismo tiempo:
- Conversión del peso en lb, N/kN o personalizada
 - Recuento de piezas en carga o descarga
 - Control del peso de las piezas en carga o descarga, con umbrales programables desde el teclado o mediante protocolo de comunicación.
 - Totalización peso-piezas
 - Función de tara automática

CARACTERÍSTICAS METROLÓGICAS Y DE MEDICIÓN:

- Conectable a hasta 16 células de carga con resistencia de salida de 350Ω.
- Homologable monorrango, multirrango o multiintervalo, Clase III o IIII, hasta 10.000e por rango. Señal mínima 0,3μV/e.
- Calibración hasta Max. 800.000 de divisiones, para uso interno en fábrica; señal mínima 0,01μV/e.
- Resolución interna de hasta 3.000.000 de puntos, ideal para aplicaciones de alta resolución y recuento preciso de piezas.
- Hasta 8 puntos de linealización de señal.
- Calibración y configuración digital desde teclado o PC con DINITOOLS.
- Funciones para calibración de silos y depósitos.
- Registro de pesadas homologado para intercambio de datos con PC y Gestión, mediante opción de Memoria Alibi o software D-LEGAL PC.

Características técnicas

Programa multifunción	•
Programa para básculas puente	-
Programa para el pesaje de ruedas y ejes de vehículos	-
Programa para dosificación	-
Puerto bidireccional RS232/C	•
Puerto serie RS485	•
Puerto serie bidireccional sobre fibra óptica	-
Conexión USB para PC	•
Ethernet TCP/IP	•
Wi-Fi	•
Memoria USB para guardar los pesajes	-
Interfaz Wireless Personal Area Network (WPAN)	A petición
Impresora térmica	•
Reloj y calendario	•
Impresión de etiquetas	•
Entradas	•x2
Salidas	•x6
Salida analógica 4...20 mA, 0...10 Vcc	•
Pantalla LCD retroiluminada	•
Pantalla específica	•
Teclado	Mecánica
Envoltura	Acero inoxidable AISI 316
Protección IP	IP68 y IP69K
Alimentación tarjeta	3,3 ÷ 16 V
Alimentación visor	Interna 110-230 VCA
Batería interna recargable LiPo (duración de hasta 100 h según el modelo y el modo de uso)	•
Soporte con inclinación orientable	•
Características OIML	3.000e, 2x3.000e, 3x3.000e, 6.000e, 6.000+6.000e, 10.000e
Convertidor	24 bit / 3200 Hz
Básculas conectables	1
N. Células de carga analógicas	16 dea 350 Ω
Certificaciones OIML R76 / R51 - MID / R134	-

Certificaciones

- EU Type Examination Certificate (45501:2015)

Dibujo técnico (mm)

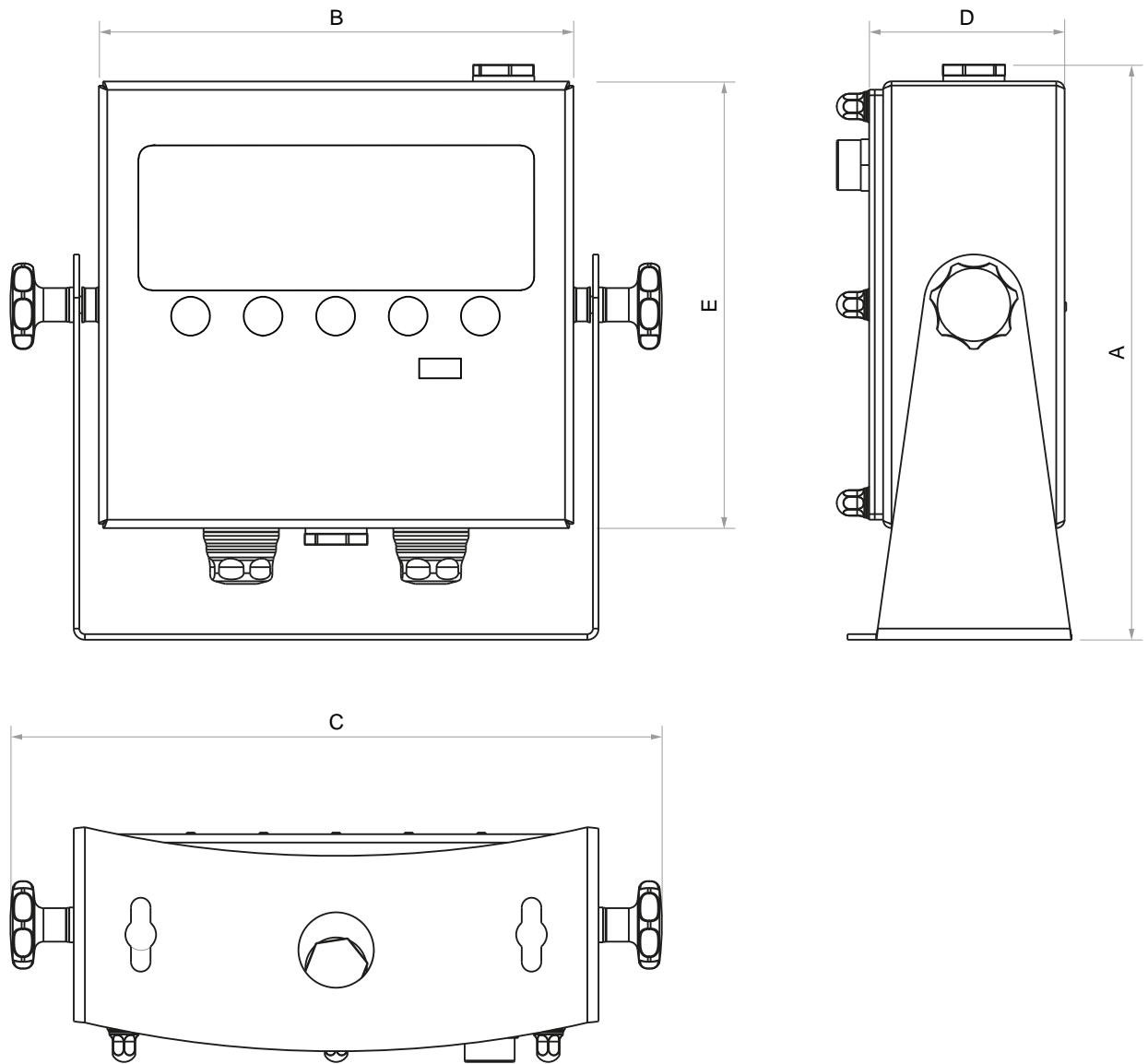

Medidas			
A	206 mm	D	70 mm
B	170 mm	E	160 mm
C	233,4 mm		

DFWXS

TECLADO MECÁNICO DE 5 TECLAS Y PANTALLA LCD
RETROILUMINADA INTERACTIVA

Visor de peso en acero INOX AISI 304 con grado de protección IP68 y 69K para resistir el polvo y los chorros de agua a altas presiones y temperaturas. Versátil y compacto, está diseñado para responder a aplicaciones y necesidades de pesaje sencillas en entornos industriales, como pesar y convertir el peso.



IP68



IP69K



ACERO
INOXIDABLE
AISI 304



Códigos versiones

	DESCRIPCIÓN	CÓDIGO	
	Visor de peso multifunción con alimentación 110-230 Vac y enchufe UE, con batería de NiMh recargable incorporada. Caja de acero inoxidable. Pantalla RGB de 25 mm.	DFWXS	

Por qué elegirlo

- Pantalla LCD interactiva de 6 dígitos de 25 mm, con retroiluminación RGB (7 colores seleccionables)
- Teclado mecánico «smart» de 5 teclas
- Funciones de ahorro energético configurables
- Conectividad mejorada
- Uso de varios puertos serie simultáneamente
- Alimentador interno 110-230 Vac
- Dimensiones compactas: 170 x 200 x 70 mm
- Nuevo programa multifunción
- Batería recargable, duración aproximada de 100 horas.

Características principales

PUERTAS DE COMUNICACIÓN

- ENTRADAS/SALIDAS:

- RS232 en RJ45/terminales de tornillo para conexión a PC/impresoras Dini Argeo
- RS232 en conector AMP, con CTS, para conexión a impresoras Dini Argeo
- RS485 en terminales de tornillo para conexión a PC/PLC, con protocolo Modbus RTU o ASCII
- USB-C para conexión a PC
- Calibración teórica
- Calibración de silos
- Calibración manual
- Modificación rápida de la calibración

OPCIONALES:

- Puerta Ethernet TCP/IP (Incluye protocolo Modbus-TCP)
- Puerta WiFi
- Radiofrecuencia 2,4 GHz
- Wireless Personal Area Network (WPAN)
- Salida analógica 4...20mA o 0...10V
- Tarjeta de expansión con 2 entradas y 6 salidas digitales

NUEVO PROGRAMA MULTIFUNCIÓN:

- Nuevo programa de pesaje multifunción que permite utilizar varias funciones al mismo tiempo:
- Conversión de peso en lb, Newton o con factor de conversión libremente programable
 - Hold
 - Pico (en kg o Newton)
 - Pesar animales
 - Recuento de piezas
 - Control de piezas
 - Control del peso (neto, bruto, para llevar, a cero)
 - Pesaje porcentual
 - Totalización en carga o descarga
 - Formulación manual
 - Función de tara automática

CARACTERÍSTICAS METROLÓGICAS Y DE MEDICIÓN:

- Conectable a hasta 16 células de carga con resistencia de salida de 350 Ω.
- Homologable monorrango, multirango o multiintervalo, Clase III o IIII, hasta 10.000e por rango. Señal mínima 0,3 μV/e.
- Calibración hasta Max. 800.000 de divisiones, para uso interno en fábrica; señal mínima 0,01 μV/e.
- Resolución interna de hasta 3.000.000 de puntos, ideal para aplicaciones de alta resolución y recuento preciso de piezas.
- Calibración en Newton (sólo para uso interno).
- Calibrado teórico.
- Calibración para silos y tolvas.
- Hasta 8 puntos de linealización de señal.
- Calibración y configuración digital desde teclado o PC con DINITOOLS.
- Registro de pesadas homologado para intercambio de datos con PC y Gestión, mediante opción de Memoria Alibi o software D-LEGAL PC.

Características técnicas

Programa multifunción	●
Programa para básculas puente	-
Programa para el pesaje de ruedas y ejes de vehículos	-
Programa para dosificación	-
Puerto bidireccional RS232/C	● x2
Puerto serie RS485	●
Puerto serie bidireccional sobre fibra óptica	-
Conexión USB para PC	●
Ethernet TCP/IP	○
Wi-Fi	○
Memoria USB para guardar los pesajes	-
Interfaz Wireless Personal Area Network (WPAN)	○
Impresora térmica	○
Reloj y calendario	○
Impresión de etiquetas	○
Entradas	○ x2
Salidas	○ x6
Salida analógica 4...20 mA, 0...10 Vcc	○
Pantalla LCD retroiluminada	●
Pantalla específica	●
Teclado	Mecánica
Envoltura	Acero inoxidable AISI 304
Protección IP	IP68 y IP69K
Alimentación tarjeta	3,3 ÷ 16 V
Alimentación visor	Interna 110-230 Vac
Batería interna recargable NiMH (duración de hasta 100 horas, dependiendo del modelo y del modo de uso)	●
Soporte con inclinación orientable	●
Características OIML	3.000e, 2x3.000e, 3x3.000e, 6.000e, 6.000+6.000e, 10.000e
Convertidor	24 bit / 3200 Hz
Básculas conectables	1
N. Células de carga analógicas	16 de 350 Ω
Certificaciones OIML R76 / R51 - MID / R134	-

Certificaciones

- EU Type Examination Certificate (45501:2015)

* Para el chino y el griego, es necesario programar la impresora/etiquetadora (S1, solo en fase de pedido).

** Estas teclas de acceso rápido a los menús se pueden inhibir configurando una contraseña específica.

Dibujo técnico (mm)

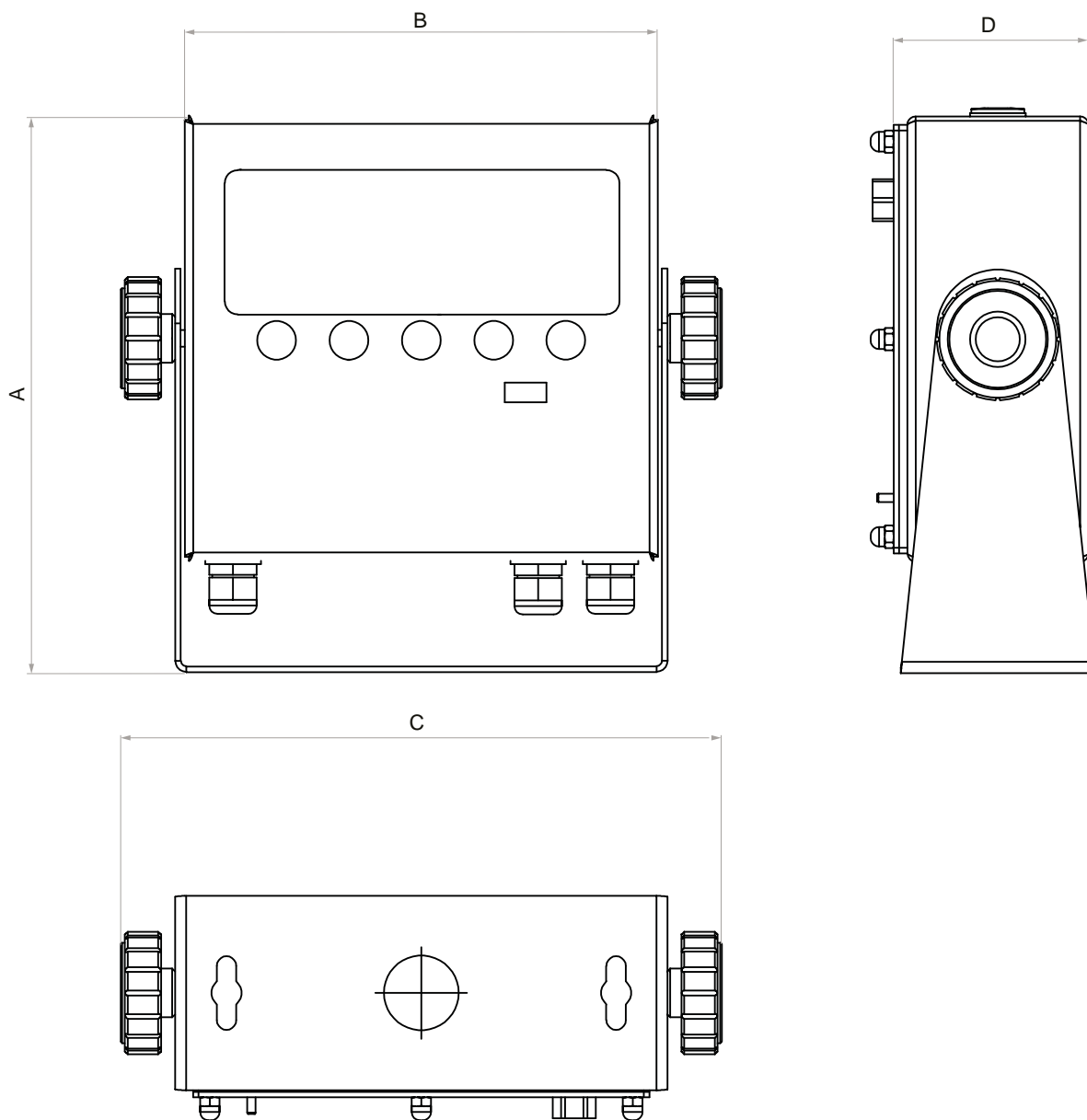

Medidas			
A	200 mm	C	216 mm
B	170 mm	D	70 mm

DFWK HYGIENX®

TECLADO IMPERMEABLE Y PANTALLA LCD RETROILUMINADA

Visor de peso en acero inoxidable AISI 316 con grado de protección IP68 e IP69K, adecuado para entornos que requieren altos estándares de higiene y una limpieza a fondo con chorros de agua a alta temperatura y presión.



HYGIENX®



HOMOLOGADO
OIML



IP68



IP69K



ACERO
INOXIDABLE
AISI 316

Códigos versiones

	DESCRIPCIÓN	CÓDIGO	
	Visor de 17 teclas específico para entornos con altos requisitos de higiene. Caja de acero inoxidable AISI 316, protección IP68/IP69K, pantalla LCD retroiluminada y batería recargable.	DFWK-HGX	

Por qué elegirlo

- Visualización de datos facilitada por la pantalla LCD retroiluminada con 6 cifras de alto contraste.
- Teclado impermeable numérico y de funciones con 17 teclas.
- Batería interna recargable con autonomía de trabajo de hasta 60 h.
- Mando a distancia de radiofrecuencia con 6 teclas: cero, tara, activar/desactivar la función, imprimir y apagar.
- Medidas: 280x143x185 mm.
- Homologable CE-M (OIML R-76 / EN 45501).

Características principales

SECCIÓN I/O:

- Puerto bidireccional RS232/C configurable para conexión a impresora o etiquetadora remota
- Puerto bidireccional RS232/C (RS485 opcional) configurable para ordenador, PLC, pantalla auxiliar remota o módem de radio.

FUNCIONES:

El usuario puede seleccionar los modos de funcionamiento directamente con la tecla específica*:

- Visualización de alta resolución x 10
- Pesaje de precisión con recalibración temporal mediante pesa patrón (para uso interno en fábrica)
- Neto/Bruto
- Conversión lb/kg
- Factor de conversión libre (para sistemas de cómputo de metros, litros, etc.)
- Totalización de pesos
- Formulación
- Control +/- con introducción rápida de los objetivos y los límites

- Peso porcentual
- Dosificación en porcentaje con objetivo programable
- Recuento de piezas
- Hold
- Llenado/dosificación a dos velocidades con puesta a cero al encender (con DFIO opcional)

Las funciones "memoria Alibi" y "ajuste" están disponibles junto con el modo de funcionamiento deseado y se activan automáticamente al instalar la tarjeta opcional específica. De este modo, es posible totalizar, guardar los datos de pesaje en la memoria Alibi y activar las salidas de relé.

* Estas teclas de acceso rápido a los menús se pueden inhibir configurando una contraseña específica.

Características técnicas

Programa multifunción	●
Programa para básculas puente	-
Programa de pesaje de ruedas y ejes de vehículos	-
Programa para dosificación	-
Puerto bidireccional RS232/C	● x2
Puerto serie RS485 (sustituye 1 puerto serie RS232)	○
Puerto serie bidireccional con fibra óptica	-
Conexión USB para PC	○
Ethernet TCP/IP	○
Wi-Fi	-
Memoria USB para almacenamiento de pesajes	-
Interfaz Wireless Personal Area Network (WPAN)	○
Impresora térmica	○
Reloj y calendario	○
Impresión de etiquetas	●
Entradas	○ x2
Salidas	○ x6
Salida analógica 4...20 mA, 0...10 Vcc	-
Pantalla LCD retroiluminada	●
Pantalla específica	-
Teclado	Mecánico
Caja	Acero inoxidable AISI 316
Protección IP	IP68 e IP69K
Alimentación tarjeta	5 - 12 V
Alimentación visor / Cargador de baterías	110-240 Vca
Batería interna	●
Soporte con inclinación orientable	○
Características OIML	3.000e, 2x3.000e, 3x3.000e, 6.000e, 6.000+6.000e, 10.000e
Convertidor	24 bit / 3200 Hz
Básculas conectables	1
N.º de células de carga analógicas	8 de 350 Ω 16 de 700 Ω
Certificaciones OIML R76 / R51 - MID / R134	●

Certificaciones

- EU Type Examination Certificate (45501:2015)
- OIML R76
- OIML R51 - MID

- OIML R61 - MID
- Australian Pattern Approval (NMI)
- Grado de protección IP68 y IP69K

Dibujo técnico (mm)

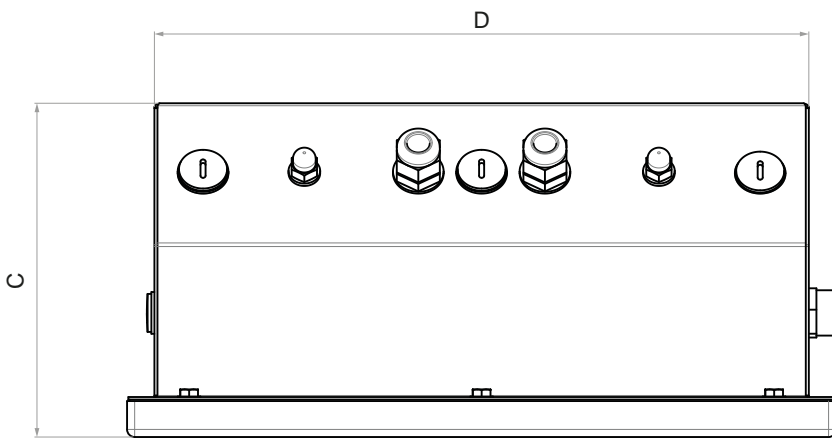
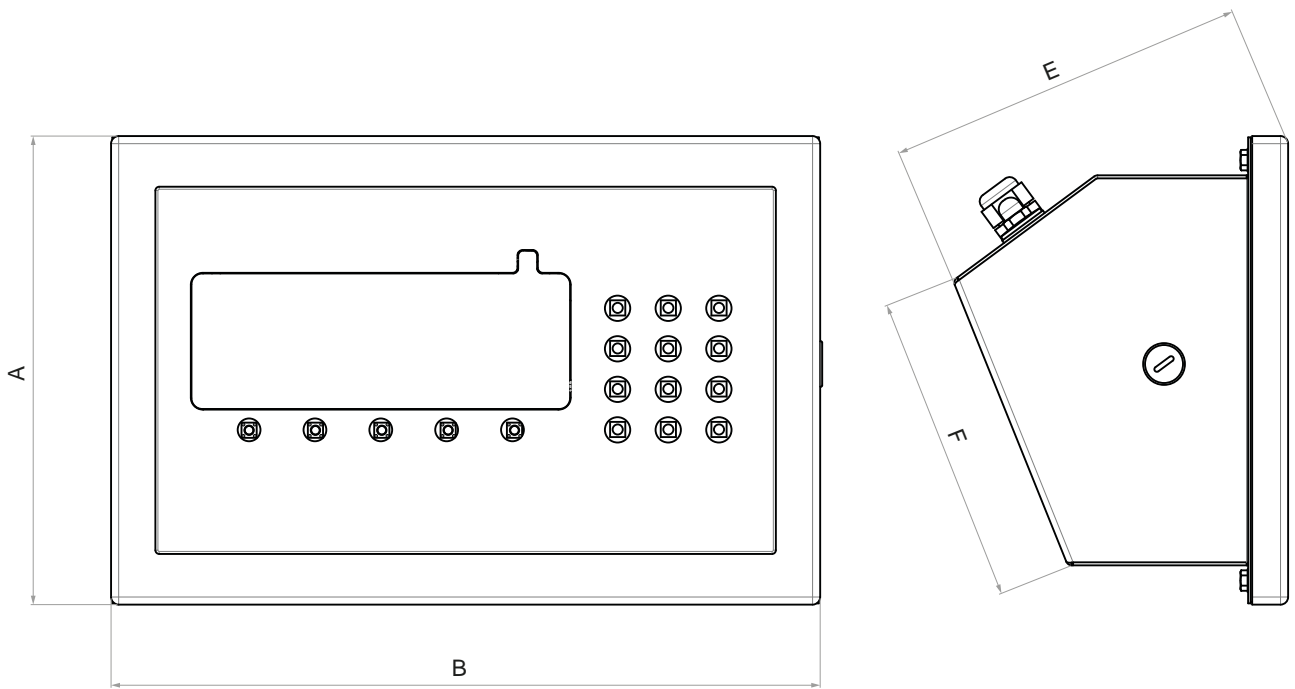

Medidas			
A	185 mm	D	258 mm
B	280 mm	E	143 mm
C	132 mm	F	122 mm

DFWL

TECLADO IMPERMEABLE Y PANTALLA LCD RETROILUMINADA

Visor de peso digital con programación y uso intuitivos, adecuado para múltiples aplicaciones de naturaleza industrial y comercial. Se caracteriza por su versatilidad, gracias a una amplia gama de funciones disponibles y es especialmente indicado para sistemas de pesaje móviles como transpaletas y carretillas elevadoras.



HOMOLOGADO
OIML



IP54



ABS



SOPORTE
UNIVERSAL



Códigos versiones

	DESCRIPCIÓN	CÓDIGO	
	Visor de peso en ABS con teclado de 5 teclas. Pantalla LCD retroiluminada y programa estándar de pesaje.	DFWL-1	

Por qué elegirlo

- Caja de ABS IP54 resistente y fácil de lavar.
- Pantalla LCD retroiluminada de 25 mm con 6 cifras y teclado de funciones impermeable de 5 teclas.
- Equipado con puerto bidireccional RS232/C en conector RJ11 para una conexión rápida en terminales de tornillo, configurable para PC, PLC y pantalla auxiliar remota.
- Homologable CE-M (OIML R-76 / EN 45501).

Características principales

IDIOMAS DE IMPRESIÓN DISPONIBLES:

- IT, EN, FR, DE, ES, PT, CN*, EL*

FUNCIONES:

El usuario puede seleccionar los modos de funcionamiento directamente con la tecla específica**:

- Visualización de alta resolución x 10
- Pesaje de precisión con recalibración temporal mediante pesa patrón (para uso interno en fábrica)
- Neto/Bruto
- Conversión lb/kg
- Factor de conversión libre (para sistemas de cómputo de metros, litros, etc.)
- Totalización de pesos
- Formulación
- Control +/- con introducción rápida de los objetivos y los límites
- Peso porcentual
- Recuento de piezas
- Hold

La función "memoria Alibi" está disponible en combinación con el modo de funcionamiento deseado y se activa automáticamente al instalar la tarjeta opcional correspondiente.

FUNCIONES ADICIONALES:

- PEAK, detección de picos de peso (cód. DFWPK)
- Conversión Newton-kg (cód. DFWPK)

Ingreso al menú de usuario con la tecla específica** para que el usuario pueda acceder a la regulación del filtro de pesaje, la fecha y la hora, el ajuste y la tara, mediante contraseña de acceso programable.

* Para el chino y el griego, es necesario programar la impresora/etiquetadora (S1, solo en fase de pedido).

** Estas teclas de acceso rápido a los menús se pueden inhibir configurando una contraseña específica.

Características técnicas

Programa multifunción	●
Programa para básculas puente	-
Programa de pesaje de ruedas y ejes de vehículos	-
Programa para dosificación	-
Puerto bidireccional RS232/C	● x2
Puerto serie RS485 (sustituye 1 puerto serie RS232)	○
Puerto serie bidireccional con fibra óptica	-
Conexión USB para PC	○
Ethernet TCP/IP	-
Wi-Fi	-
Memoria USB para almacenamiento de pesajes	-
Interfaz Wireless Personal Area Network (WPAN)	○
Impresora térmica	○
Reloj y calendario	○
Impresión de etiquetas	●
Entradas	-
Salidas	-
Salida analógica 4...20 mA, 0...10 Vcc	-
Pantalla LCD retroiluminada	●
Pantalla específica	-
Teclado	Mecánico
Caja	ABS
Protección IP	IP54
Alimentación tarjeta	Estándar: 5 - 12 V PLUS: 3,5 - 12 V
Alimentación visor / Cargador de baterías	110-240 Vca
Batería interna	4 pilas AA
Soporte con inclinación orientable	●
Características OIML	3.000e, 2x3.000e, 3x3.000e, 6.000e, 6.000+6.000e, 10.000e
Convertidor	24 bit / 3200 Hz
Básculas conectables	1
N.º de células de carga analógicas	6 de 350 Ω 16 de 700 Ω
Certificaciones OIML R76 / R51 - MID / R134	●

Certificaciones

- EU Type Examination Certificate (45501:2015)
- OIML R76
- OIML R51 - MID
- OIML R61 - MID
- Australian Pattern Approval (NMI)

Dibujo técnico (mm)

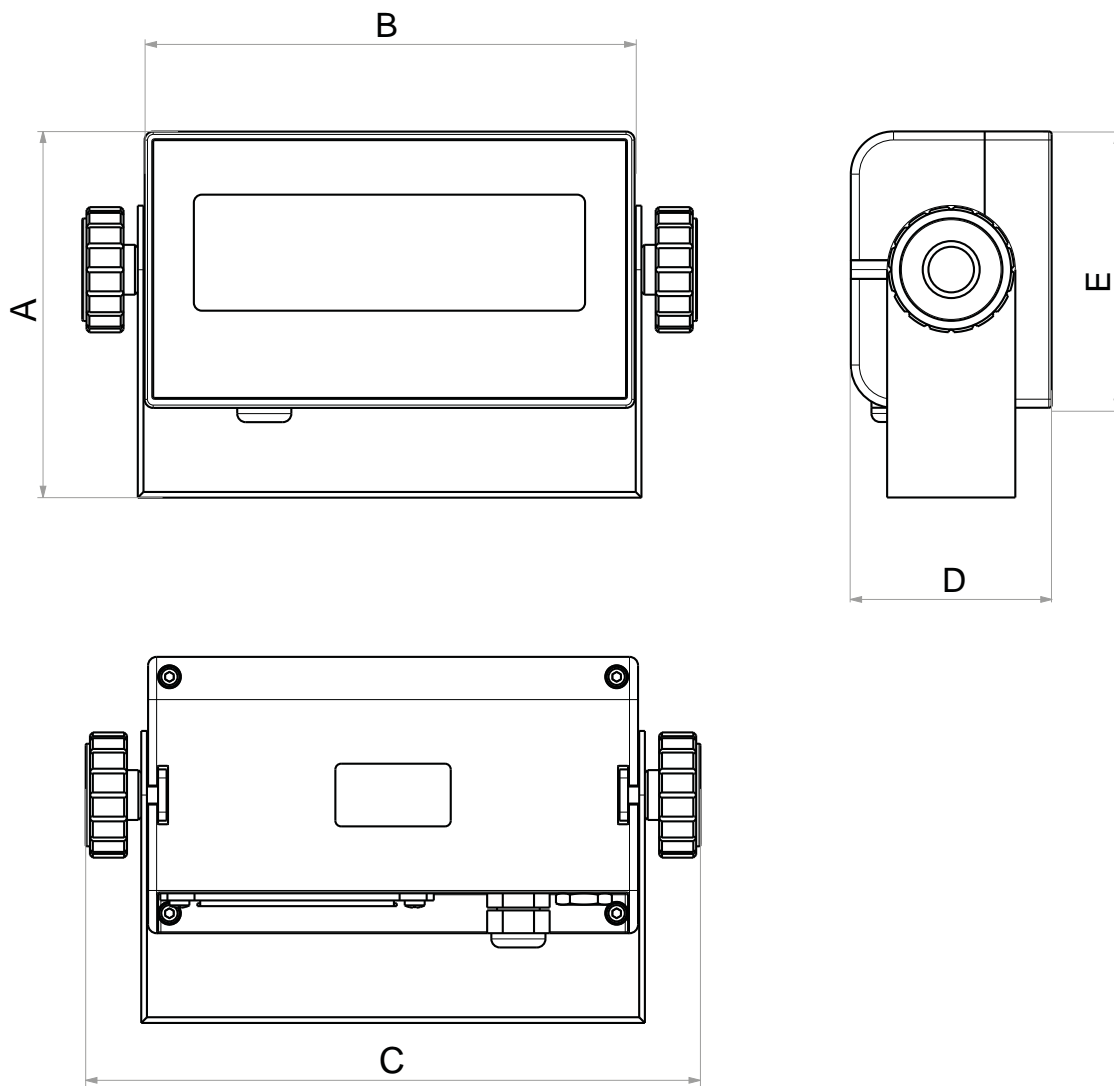

Medidas			
A	129 mm	D	71 mm
B	172 mm	E	97 mm
C	216 mm		

DFWLB

TECLADO IMPERMEABLE Y PANTALLA LCD RETROILUMINADA

Visor de peso digital DFWLB fácil de instalar y usar para entornos industriales. Adecuado para aplicaciones de pesaje móvil y automotriz gracias a la batería interna de larga duración.



HOMOLOGADO
OIML



IP68





ABS



SOPORTE
UNIVERSAL

Códigos versiones

	DESCRIPCIÓN	CÓDIGO	
	Visor de peso IP68 con batería interna recargable. Caja de ABS IP65, teclado de 5 teclas y pantalla LCD retroiluminada.	DFWLB-3	
	Visor de peso DFWLB-3 IP68 con batería interna recargable. Caja de ABS IP65, teclado de 5 teclas y pantalla LCD retroiluminada. Cable de alimentación con toma BS1363 (toma UK).	DFWLBK	

Por qué elegirlo

- Caja de ABS IP68 resistente a los entornos corrosivos y fácil de limpiar.
- Pantalla LCD retroiluminada de 25 mm con 6 cifras y teclado de funciones impermeable de 5 teclas.
- Adecuado para su uso en mostrador, columna o pared, gracias al soporte de sujeción de serie con inclinación regulable.
- 1 puerto bidireccional RS232/C en conector RJ11 para conexión rápida (opción RS485) en terminales de tornillo, configurable para PC, PLC y pantalla auxiliar remota.
- 1 puerto bidireccional RS232/C configurable para conexión a impresora o etiquetadora.
- Homologable CE-M (OIML R-76 / EN 45501).

Características principales

IDIOMAS DE IMPRESIÓN DISPONIBLES:

- IT, EN, FR, DE, ES, PT, CN*, EL*

FUNCIONES:

- El usuario puede seleccionar los modos de funcionamiento directamente con la tecla específica**:
- Visualización de alta resolución x 10
 - Pesaje de precisión con recalibración temporal mediante pesa patrón (para uso interno en fábrica)
 - Neto/Bruto
 - Conversión lb/kg
 - Factor de conversión libre (para sistemas de cómputo de metros, litros, etc.)
 - Totalización de pesos
 - Formulación
 - Control +/- con introducción rápida de los objetivos y los límites
 - Peso porcentual
 - Recuento de piezas
 - Hold

La función "memoria Alibi" está disponible en combinación con el modo de funcionamiento deseado y se activa automáticamente al instalar la tarjeta opcional correspondiente.

FUNCIONES ADICIONALES:

- PEAK, detección de picos de peso (cód. DFWPK)
- Conversión Newton-kg (cód. DFWPK)

Ingreso al menú de usuario con la tecla específica** para que el usuario pueda acceder a la regulación del filtro de pesaje, la fecha y la hora, el ajuste y la tara, mediante contraseña de acceso programable.

* Para el chino y el griego, es necesario programar la impresora/etiquetadora (S1, solo en fase de pedido).

** Estas teclas de acceso rápido a los menús se pueden inhibir configurando una contraseña específica.

Características técnicas

Programa multifunción	•
Programa para básculas puente	-
Programa de pesaje de ruedas y ejes de vehículos	-
Programa para dosificación	-
Puerto bidireccional RS232/C	• x2
Puerto serie RS485 (sustituye 1 puerto serie RS232)	○
Puerto serie bidireccional con fibra óptica	-
Conexión USB para PC	○
Ethernet TCP/IP	-
Wi-Fi	-
Memoria USB para almacenamiento de pesajes	-
Interfaz Wireless Personal Area Network (WPAN)	○
Impresora térmica	○
Reloj y calendario	○
Impresión de etiquetas	•
Entradas	-
Salidas	-
Salida analógica 4...20 mA, 0...10 Vcc	-
Pantalla LCD retroiluminada	•
Pantalla específica	-
Teclado	Mecánico
Caja	ABS
Protección IP	IP68
Alimentación tarjeta	5 - 12 V
Alimentación visor / Cargador de baterías	110-240 Vca
Batería interna	○
Soporte con inclinación orientable	•
Características OIML	3.000e, 2x3.000e, 3x3.000e, 6.000e, 6.000+6.000e, 10.000e
Convertidor	24 bit / 3200 Hz
Básculas conectables	1
N.º de células de carga analógicas	7 de 350 Ω 16 de 700 Ω
Certificaciones OIML R76 / R51 - MID / R134	•

Certificaciones

- EU Type Examination Certificate (45501:2015)
- OIML R76
- OIML R51 - MID
- OIML R61 - MID
- Australian Pattern Approval (NMI)

Dibujo técnico (mm)

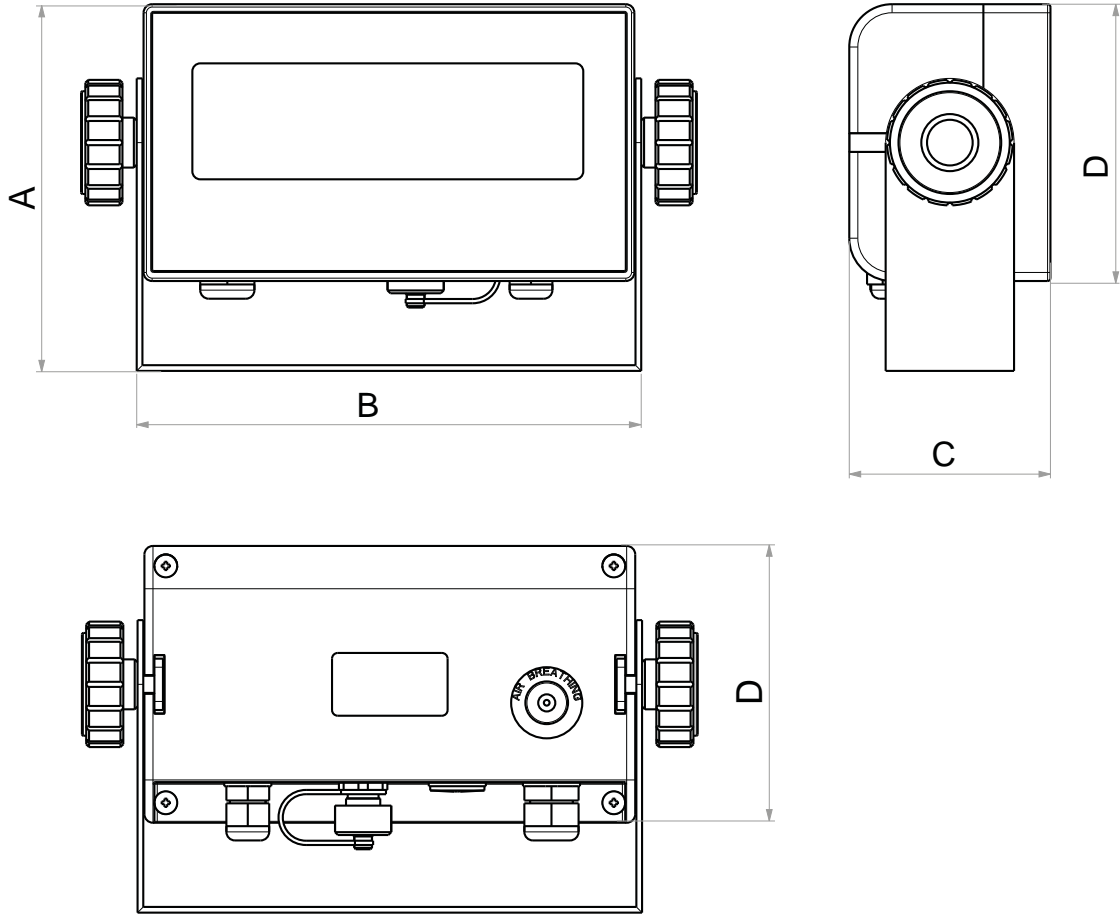

Medidas			
A	129 mm	D	71 mm
B	172 mm	E	97 mm
C	216 mm		

DFWLI

TECLADO IMPERMEABLE Y PANTALLA LCD RETROILUMINADA

Visor de peso de alto rendimiento, especialmente indicado para el pesaje industrial y comercial, como básculas de suelo y pesaje móvil. Gracias a la caja de acero inoxidable con grado de protección IP68, es impermeable, fácil de limpiar y resistente. Ofrece una amplia gama de funciones, incluyendo la totalización de pesos, el recuento de piezas y la dosificación porcentual con objetivo programable.



HOMOLOGADO
OIML





IP68



ACERO
INOXIDABLE

Códigos versiones

	DESCRIPCIÓN	CÓDIGO	
	Visor de peso con teclado de 5 teclas. Caja de acero inoxidable IP68, pantalla LCD retroiluminada y programa estándar de pesaje.	DFWLI-2	
	Visor de peso con teclado de 17 teclas. Caja de acero inoxidable IP68, pantalla LCD retroiluminada y programa estándar de pesaje.	DFWLI-2	

Por qué elegirlo

- Con teclado impermeable de 5/17 teclas.
- Pantalla LCD retroiluminada de 25 mm con 6 cifras y alto contraste.
- Puerto bidireccional RS232/C configurable para conexión a impresora/etiquetadora o impresora solidaria.
- Puerto bidireccional RS232/C (RS485 opcional) configurable para PC, PLC, pantalla auxiliar remota o módem de radio. Conector RJ para conexión rápida.
- Homologable CE-M (OIML R-76 / EN 45501).

Características principales

IDIOMAS DE IMPRESIÓN DISPONIBLES:

- IT, EN, FR, DE, ES, PT, CN*, EL*

FUNCIONES:

- El usuario puede seleccionar los modos de funcionamiento directamente con la tecla específica**:
- Visualización de alta resolución x 10
 - Pesaje de precisión con recalibración temporal mediante pesa patrón (para uso interno en fábrica)
 - Neto/Bruto
 - Conversión lb/kg
 - Conversión Newton-kg
 - Factor de conversión libre (para sistemas de cómputo de metros, litros, etc.)
 - Totalización de pesos
 - Totalización de pesos
 - Formulación
 - Control +/- con introducción rápida de los objetivos y los límites
 - Peso porcentual
 - Dosificación en porcentaje con objetivo programable
 - Recuento de piezas
 - Hold

Las funciones "memoria Alibi" y "ajuste" están disponibles junto con el modo de funcionamiento deseado y se activan automáticamente al instalar la tarjeta opcional específica. De este modo, es posible totalizar, guardar los datos de pesaje en la memoria Alibi y activar las salidas de relé para gestionar las automatizaciones.

FUNCIONES ADICIONALES:

- PEAK, detección de picos de peso (cód. DFWPK)
- Conversión Newton-kg (cód. DFWPK)

Ingreso al menú de usuario con la tecla específica** para que el usuario pueda acceder a la regulación del filtro de pesaje, la fecha y la hora, el ajuste y la tara, mediante contraseña de acceso programable.

* Para el chino y el griego, es necesario programar la impresora/etiquetadora (S1, solo en fase de pedido).

** Estas teclas de acceso rápido a los menús se pueden inhibir configurando una contraseña específica.

Características técnicas

Programa multifunción	●
Programa para básculas puente	-
Programa de pesaje de ruedas y ejes de vehículos	-
Programa para dosificación	-
Puerto bidireccional RS232/C	● x2
Puerto serie RS485 (sustituye 1 puerto serie RS232)	○
Puerto serie bidireccional con fibra óptica	-
Conexión USB para PC	○
Ethernet TCP/IP	○
Wi-Fi	●
Memoria USB para almacenamiento de pesajes	-
Interfaz Wireless Personal Area Network (WPAN)	○
Impresora térmica	○
Reloj y calendario	○
Impresión de etiquetas	○
Entradas	○ x2
Salidas	○ x6
Salida analógica 4...20 mA, 0...10 Vcc	○ ****
Pantalla LCD retroiluminada	●
Pantalla específica	-
Teclado	Mecánico
Caja	Acero inoxidable AISI 304
Protección IP	IP68
Alimentación tarjeta	Estándar: 5 - 12 V PLUS: 3,5 - 12 V
Alimentación visor / Cargador de baterías	110-240 Vca
Batería interna	-
Soporte con inclinación orientable	○
Características OIML	3.000e, 2x3.000e, 3x3.000e, 6.000e, 6.000+6.000e, 10.000e
Convertidor	24 bit / 3200 Hz
Básculas conectables	1
N.º de células de carga analógicas	8 de 350 Ω 16 de 700 Ω
Certificaciones OIML R76 / R51 - MID / R134	●

**** Solo en la versión PLUS

Certificaciones

- EU Type Examination Certificate (45501:2015)
- OIML R76
- OIML R51 - MID
- OIML R61 - MID
- Australian Pattern Approval (NMI)

Dibujo técnico (mm)

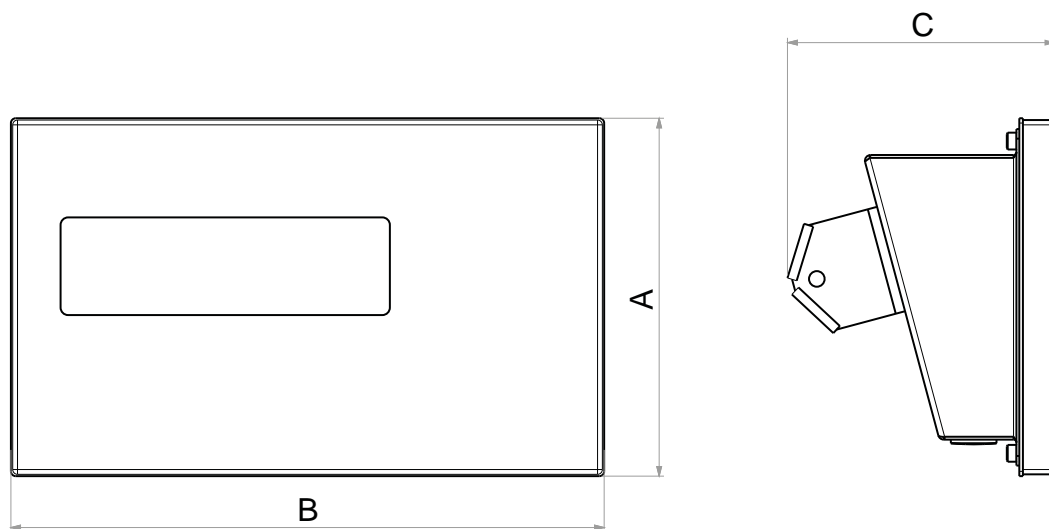

Medidas			
A	149 mm	C	111 mm
B	248 mm		

DFWXP

TECLADO IMPERMEABLE Y PANTALLA LCD RETROILUMINADA

Visor de peso adecuado para múltiples aplicaciones, gracias a la amplia elección de modos de funcionamiento e interfaces disponibles. Con caja de ABS IP65 resistente a los entornos exigentes y fácil de lavar. El operador también puede beneficiarse del modo MASTER específico para utilizar el visor como repetidor de peso universal o multibáscula combinado con DFW/DGT/MCW.



HOMOLOGADO
OIML







IP65



ABS

Códigos versiones

	DESCRIPCIÓN	CÓDIGO	
	Visor de 5 teclas. Caja de ABS IP65, pantalla LCD retroiluminada.	DFWXP	
	Visor de 17 teclas. Caja de ABS IP65, pantalla LCD retroiluminada.	DFWKXP	
	Visor de 17 teclas con impresora solidaria y reloj calendario. Caja de ABS y pantalla LCD retroiluminada.	DFWKXP	
	Visor de 5 teclas con alimentador externo. NO INCLUYE: batería interior, puerto RJ45, prensacables ni tapones. No tiene ninguna opción instalada de fábrica.	DFW-1	

Por qué elegirlo

- Teclado impermeable y de funciones con 5 o numérico y de funciones con 17 teclas.
- Puerto bidireccional RS232/C configurable para conexión a impresora/etiquetadora o impresora solidaria.
- Puerto bidireccional RS232/C (RS485 opcional) configurable para PC, PLC, pantalla auxiliar remota o módem de radio. Conector RJ para conexión rápida.
- Entrada IR disponible solo para modelos con teclado simplificado de 5 teclas.
- Batería interna recargable de serie.
- Homologable CE-M (OIML R-76 / EN 45501).
- Pantalla LCD retroiluminada de 25 mm con 6 cifras y alto contraste.

Características principales

IDIOMAS DE IMPRESIÓN DISPONIBLES:

- IT, EN, FR, DE, ES, PT, CN*, EL*

FUNCIONES:

- El usuario puede seleccionar los modos de funcionamiento directamente con la tecla específica**:
- Visualización de alta resolución x 10
 - Pesaje de precisión con recalibración temporal mediante pesa patrón (para uso interno en fábrica)

- Neto/Bruto
- Conversión lb/kg
- Factor de conversión libre (para sistemas de cómputo de metros, litros, etc.)
- Totalización de pesos
- Formulación
- Control +/- con introducción rápida de los objetivos y los límites
- Peso porcentual
- Dosificación en porcentaje con objetivo programable
- Recuento de piezas
- Hold

- Llenado/dosificación a dos velocidades con puesta a cero al encender (con DFIO opcional)

Las funciones "memoria Alibi" y "ajuste" están disponibles junto con el modo de funcionamiento deseado y se activan automáticamente al instalar la tarjeta opcional específica. De este modo, es posible totalizar, guardar los datos de pesaje en la memoria Alibi y activar las salidas de relé para gestionar las automatizaciones.

FUNCIONES ADICIONALES:

- PEAK, detección de picos de peso (cód. DFWPK)
- Conversión Newton-kg (cód. DFWPK)
- Entrada-salida (bajo pedido).

Ingreso al menú de usuario con la tecla específica** para que el usuario pueda acceder a la regulación del filtro de pesaje, la fecha y la hora, el ajuste y la tara, mediante contraseña de acceso programable.

* Para el chino y el griego, es necesario programar la impresora/etiquetadora (S1, solo en fase de pedido).

** Estas teclas de acceso rápido a los menús se pueden inhibir configurando una contraseña específica.

Características técnicas

Programa multifunción	●
Programa para básculas puente	-
Programa de pesaje de ruedas y ejes de vehículos	-
Programa para dosificación	-
Puerto bidireccional RS232/C	● x2
Puerto serie RS485 (sustituye 1 puerto serie RS232)	○
Puerto serie bidireccional con fibra óptica	-
Conexión USB para PC	○
Ethernet TCP/IP	○
Wi-Fi	○
Memoria USB para almacenamiento de pesajes	○
Interfaz Wireless Personal Area Network (WPAN)	○
Impresora térmica	○**
Reloj y calendario	○**
Impresión de etiquetas	○
Entradas	○ x2
Salidas	○ x6
Salida analógica 4...20 mA, 0...10 Vcc	○
Pantalla LCD retroiluminada	●
Pantalla específica	-
Teclado	Con membrana
Caja	ABS
Protección IP	IP65
Alimentación tarjeta	Batería: 6 V Alimentación: 12 V
Alimentación visor / Cargador de baterías	110-240 Vca
Batería interna	○
Soporte con inclinación orientable	○
Características OIML	3.000e, 2x3.000e, 3x3.000e, 6.000e, 6.000+6.000e, 10.000e
Convertidor	24 bit / 3200 Hz
Básculas conectables	1
N.º de células de carga analógicas	8 de 350 Ω 16 de 700 Ω
Certificaciones OIML R76 / R51 - MID / R134	●

** De serie en las versiones DFWXP y DFWKXP, opcional en el resto

Certificaciones

- EU Type Examination Certificate (45501:2015)
- OIML R76
- OIML R51 - MID
- OIML R61 - MID
- Australian Pattern Approval (NMI)

Dibujo técnico (mm)

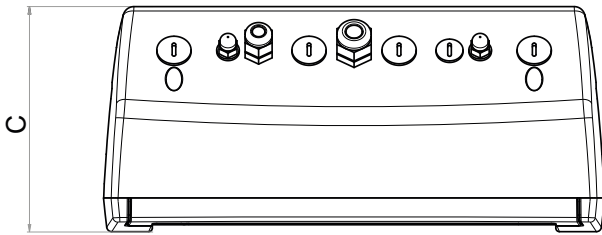
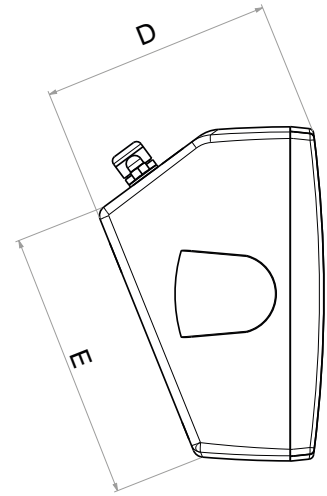
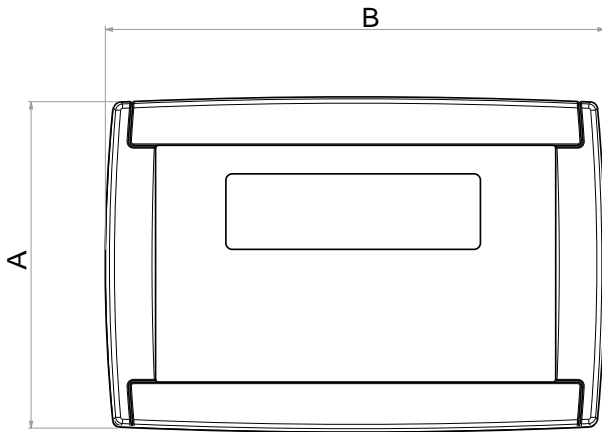

Medidas			
A	184 mm	D	128 mm
B	278 mm	E	150 mm
C	120 mm		

DFWKRP

TECLADO IMPERMEABLE Y PANTALLA LCD RETROILUMINADA

El visor de peso DFWKRP digital multifunción en rack es adecuado para aplicaciones de sistemas de pesaje de vehículos. Incluye de serie un maletín con compartimento para facilitar el transporte, reloj calendario, impresora térmica, batería interna recargable y 4 conectores para conectar plataformas.



HOMOLOGADO
OIML





ABS



MALETÍN DE
TRANSPORTE



Códigos versiones

	DESCRIPCIÓN	CÓDIGO	
	Solo para WWS analógicas (WWS...-y). Visor de peso con maletín de transporte e impresora integrada. Incluye programa específico para pesaje de vehículos, teclado de 17 teclas, pantalla LCD retroiluminada y reloj calendario. Solo disponible en combinación con sistemas de pesaje para vehículos Dini Argeo (series WWS, RWS, DTW y WBSA).	DFWKRP-3	
	Solo para WWS en radiofrecuencia (WWS...2G4-y). Visor de peso con maletín de transporte e impresora integrada. Incluye programa específico para pesaje de vehículos, teclado de 17 teclas, pantalla LCD retroiluminada, reloj calendario y módulo radio. Solo disponible en combinación con sistemas de pesaje para vehículos Dini Argeo (series WWS, RWS, DTW y WBSA).	DFWKR2G4-1	

Por qué elegirlo

- Teclado impermeable de funciones con 17 teclas.
- Pantalla LCD retroiluminada de 25 mm con 6 cifras y alto contraste.
- Caja metálica de tipo rack.
- Dimensiones: 325x460x170 mm.
- Peso total: 5 kg aproximadamente.
- Homologable CE-M (OIML R-76 / EN 45501).

Características principales

SECCIÓN I/O:

• Disponibles sobre panel:

Puerto bidireccional RS232 de 9 polos (RS485 opcional) para conexión a PC.

• Disponibles dentro del visor:

Puerto bidireccional RS232/C configurable para conexión a impresora.

FUNCIONES:

TECLADO

- Ciclo de cero en todas las plataformas conectadas
- Visualización del pesaje de cada plataforma individual (hasta 4), del peso total o de cada combinación de plataformas
- Visualización del peso de cada eje y del total.
- Pesaje fácil de vehículos con impresión de los pesos de cada rueda y del total
- Totalización unidad tractora + remolque con impresión de los subtotales y el total del vehículo
- Totalización de ejes estática, con impresión del peso de cada eje individual y del total del vehículo
- Entrada/salida simple
- Entrada/salida con totalización de ejes
- Gran total de vehículos pesados
- Cálculo e impresión del baricentro

DE IMPRESIÓN

Croquis de impresión configurable con:

- 4 líneas de encabezado
- Peso de cada plataforma individual y suma de cualquiera de sus combinaciones
- Peso total del vehículo
- Gran total de vehículos pesados
- Coordenadas del baricentro del vehículo
- Número de recibo
- Número de pesajes
- Código de barras tipo Código 39
- Fecha y hora

DESDE MANDO A DISTANCIA

- Mando a distancia por infrarrojos con 19 teclas: cero, tara/tara manual, activar/desactivar la función, imprimir y apagar
- Mando a distancia de radiofrecuencia con 6 teclas: cero, tara, activar/desactivar la función, imprimir y apagar

Características técnicas

Programa multifunción	-
Programa para básculas puente	-
Programa de pesaje de ruedas y ejes de vehículos	●
Programa para dosificación	-
Puerto bidireccional RS232/C	● x2
Puerto serie RS485 (sustituye 1 puerto serie RS232)	○
Puerto serie bidireccional con fibra óptica	-
Conexión USB para PC	○
Ethernet TCP/IP	○
Wi-Fi	○
Memoria USB para almacenamiento de pesajes	○
Interfaz Wireless Personal Area Network (WPAN)	○
Impresora térmica	●
Reloj y calendario	●
Impresión de etiquetas	-
Entradas	-
Salidas	-
Salida analógica 4...20 mA, 0...10 Vcc	○
Pantalla LCD retroiluminada	●
Pantalla específica	-
Teclado	Con membrana
Caja	ABS
Protección IP	IP40
Alimentación tarjeta	Batería: 6 V Alimentación: 12 V
Alimentación visor / Cargador de baterías	110-240 Vca
Batería interna	●
Soporte con inclinación orientable	-
Características OIML	3.000e, 2x3.000e, 3x3.000e, 6.000e, 6.000+6.000e, 10.000e
Convertidor	24 bit / 3200 Hz
Básculas conectables	4
N.º de células de carga analógicas	25 de 1000 Ω
Certificaciones OIML R76 / R51 - MID / R134	●

Certificaciones

- EU Type Examination Certificate (45501:2015)
- OIML R76
- OIML R51 - MID
- OIML R61 - MID
- Australian Pattern Approval (NMI)

Dibujo técnico (mm)

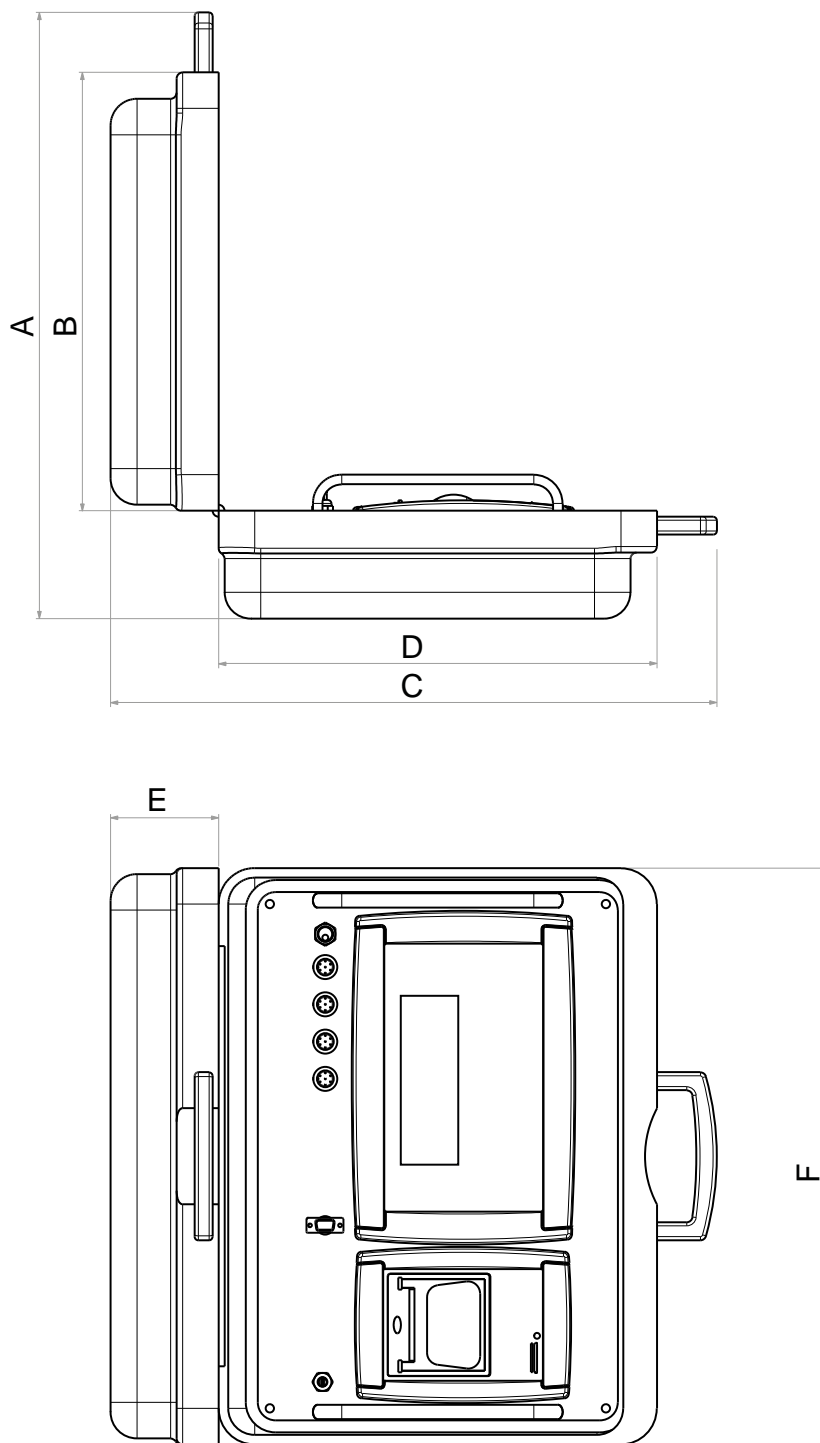

Medidas			
A	505 mm	D	365 mm
B	365 mm	E	90 mm
C	505 mm	F	480 mm

DFWDXT

PANTALLA DE 6 CIFRAS CON LEDES DE 40 MM

El visor de peso DFWDXT se caracteriza por una gran pantalla de ledes rojos que facilita la visualización del peso incluso a larga distancia. La caja de acero inoxidable con grado de protección IP68 garantiza resistencia a la lluvia y al polvo y una fácil limpieza. El visor DFWDXT es adecuado para todo tipo de aplicación industrial, gracias a su versatilidad y a los múltiples programas disponibles.



HOMOLOGADO
OIML



IP68



ACERO
INOXIDABLE



Códigos versiones

	DESCRIPCIÓN	CÓDIGO
	Visor con pantalla de matriz de ledes (tecnología SMD). Caja de acero inoxidable IP68, teclado de 5 teclas y programa estándar de pesaje.	DFWDXTBC

Por qué elegirlo

- Dispone de una gran pantalla de 6 cifras con ledes de 40 mm.
- Hasta 8 puntos de linealización de la señal.
- Ajuste del brillo mediante software.
- Dimensiones: 264x174x115 mm.
- Adecuado para su uso en mostrador o pared.
- Homologable CE-M (OIML R-76 / EN 45501).

Características principales

SECCIÓN I/O:

- Salida bidireccional RS232/C configurable para conexión a impresora / etiquetadora, u impresora integrada.
- Puerto bidireccional RS232/C configurable para ordenador, PLC, pantalla auxiliar remota o módem de radio (RS485 opcional).
- Conector RJ de serie para conexión rápida.

FUNCIONES DEL TECLADO:

- Puesta a cero
- Tara autopesada
- Tara preconfigurada
- Impresión y/o envío de datos
- Mando de función seleccionada
- Encendido y apagado

FUNCIONES SELECCIONABLES:

- Visualización de alta resolución x 10
- Neto/Bruto o conversión lb/kg
- Totalización de pesos
- Formulación
- Control +/-
- Peso porcentual
- Transmisión de peso homologada a PC/PLC o almacenamiento en MMC/USB (memoria Alibi ALMEM opcional)
- Recuento de piezas
- Hold
- Control del ajuste (DFIO opcional)

Características técnicas

Programa multifunción	•
Programa para básculas puente	-
Programa de pesaje de ruedas y ejes de vehículos	-
Programa para dosificación	-
Puerto bidireccional RS232/C	• x2
Puerto serie RS485 (sustituye 1 puerto serie RS232)	○
Puerto serie bidireccional con fibra óptica	-
Conexión USB para PC	○
Ethernet TCP/IP	○
Wi-Fi	○
Memoria USB para almacenamiento de pesajes	○
Interfaz Wireless Personal Area Network (WPAN)	○
Impresora térmica	○
Reloj y calendario	○
Impresión de etiquetas	•
Entradas	○ x2
Salidas	○ x6
Salida analógica 4...20 mA, 0...10 Vcc	○
Pantalla LCD retroiluminada	-
Pantalla específica	Ledes rojos de alta luminosidad
Teclado	Con membrana
Caja	Acero inoxidable AISI 304
Protección IP	IP68
Alimentación tarjeta	Batería: 6 V Alimentación: 12 - 24 V
Alimentación visor / Cargador de baterías	110-240 Vca
Batería interna	•
Soporte con inclinación orientable	○
Características OIML	3.000e, 2x3.000e, 3x3.000e, 6.000e, 6.000+6.000e, 10.000e
Convertidor	24 bit / 3200 Hz
Básculas conectables	1
N.º de células de carga analógicas	8 de 350 Ω 16 de 700 Ω
Certificaciones OIML R76 / R51 - MID / R134	•

Certificaciones

- EU Type Examination Certificate (45501:2015)
- OIML R76
- OIML R51 - MID
- OIML R61 - MID
- Australian Pattern Approval (NMI)

Dibujo técnico (mm)

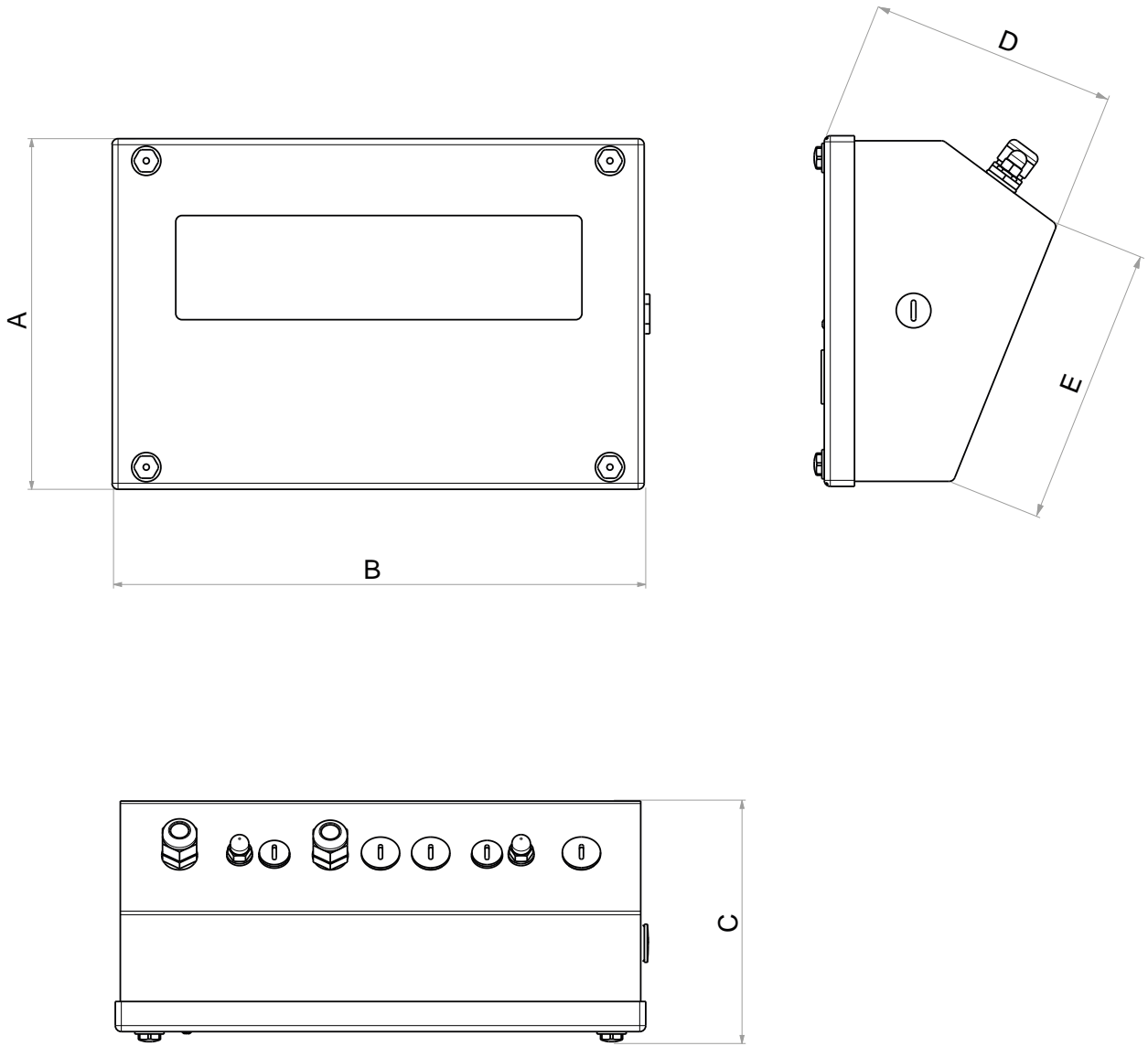

Medidas			
A	174 mm	D	125 mm
B	264 mm	E	139 mm
C	129 mm		

DFWKXT

TECLADO IMPERMEABLE Y PANTALLA LCD RETROILUMINADA

El visor de peso DFWKXT se caracteriza por una amplia gama de programas de aplicación e interfaces que lo hacen versátil y adecuado para todo tipo de aplicaciones de pesaje industrial, como básculas de suelo, pesaje móvil y mucho más.

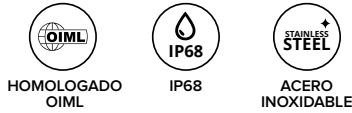

Códigos versiones

	DESCRIPCIÓN	CÓDIGO
	Visor de 17 teclas, de acero inoxidable IP68. Pantalla LCD retroiluminada y programa estándar de pesaje.	DFWKXTBC-1

Por qué elegirlo

- Teclado impermeable numérico y de funciones con 17 teclas.
- Gran pantalla LCD retroiluminada de 6 cifras con alto contraste.
- Caja de acero inoxidable IP68 resistente al polvo, al agua y a los entornos corrosivos. Fácil de lavar.
- Dimensiones: 264x174x115 mm.
- Adecuado para su uso en mostrador, columna o pared.
- La batería interna es recargable (60 horas con una celda de 350 Ohm).
- Homologable CE-M (OIML R-76 / EN 45501).

Características principales

SECCIÓN I/O:

- Salida bidireccional RS232/C configurable para conexión a impresora / etiquetadora, u impresora integrada.
- Puerto bidireccional RS232/C (RS485 opcional) configurable para PC, PLC, pantalla auxiliar remota o módem de radio.

FUNCIONES:

El usuario puede seleccionar los modos de funcionamiento directamente con la tecla específica*:

- Visualización de alta resolución x 10
- Pesaje de precisión con recalibración temporal mediante pesa patrón (para uso interno en fábrica)
- Neto/Bruto
- Conversión lb/kg
- Factor de conversión libre (para sistemas de cómputo de metros, litros, etc.)
- Totalización de pesos
- Formulación
- Control +/- con introducción rápida de los objetivos y los límites
- Peso porcentual
- Dosificación en porcentaje con objetivo programable
- Recuento de piezas
- Hold
- Llenado/dosificación a dos velocidades con puesta a cero al encender (con DFIO opcional)

Las funciones "memoria Alibi" y "ajuste" están disponibles junto con el modo de funcionamiento deseado y se activan automáticamente al instalar la tarjeta opcional específica. De este modo, es posible totalizar, guardar los datos de pesaje en la memoria Alibi y activar las salidas de relé para gestionar las automatizaciones.

FUNCIONES ADICIONALES:

- PEAK, detección de picos de peso (cód. DFWPK)
- Conversión Newton-kg (cód. DFWPK)
- Entrada-salida (bajo pedido)

Ingreso al menú de usuario con la tecla específica* para que el usuario pueda acceder a la regulación del filtro de pesaje, la fecha y la hora, el ajuste y la tara, mediante contraseña de acceso programable.

* Estas teclas de acceso rápido a los menús se pueden inhibir configurando una contraseña específica.

Características técnicas

Programa multifunción	●
Programa para básculas puente	-
Programa de pesaje de ruedas y ejes de vehículos	-
Programa para dosificación	-
Puerto bidireccional RS232/C	● x2
Puerto serie RS485 (sustituye 1 puerto serie RS232)	○
Puerto serie bidireccional con fibra óptica	-
Conexión USB para PC	○
Ethernet TCP/IP	○
Wi-Fi	○
Memoria USB para almacenamiento de pesajes	○
Interfaz Wireless Personal Area Network (WPAN)	○
Impresora térmica	○
Reloj y calendario	○
Impresión de etiquetas	○
Entradas	○ x2
Salidas	○ x6
Salida analógica 4...20 mA, 0...10 Vcc	○
Pantalla LCD retroiluminada	●
Pantalla específica	-
Teclado	Con membrana
Caja	Acero inoxidable AISI 304
Protección IP	IP68
Alimentación tarjeta	Batería: 6 V Alimentación: 12 V
Alimentación visor / Cargador de baterías	110-240 Vca
Batería interna	●
Soporte con inclinación orientable	○
Características OIML	3.000e, 2x3.000e, 3x3.000e, 6.000e, 6.000+6.000e, 10.000e
Convertidor	24 bit / 3200 Hz
Básculas conectables	1
N.º de células de carga analógicas	8 de 350 Ω 16 de 700 Ω
Certificaciones OIML R76 / R51 - MID / R134	●

Certificaciones

- EU Type Examination Certificate (45501:2015)
- OIML R76
- OIML R51 - MID
- OIML R61 - MID
- Australian Pattern Approval (NMI)

Dibujo técnico (mm)

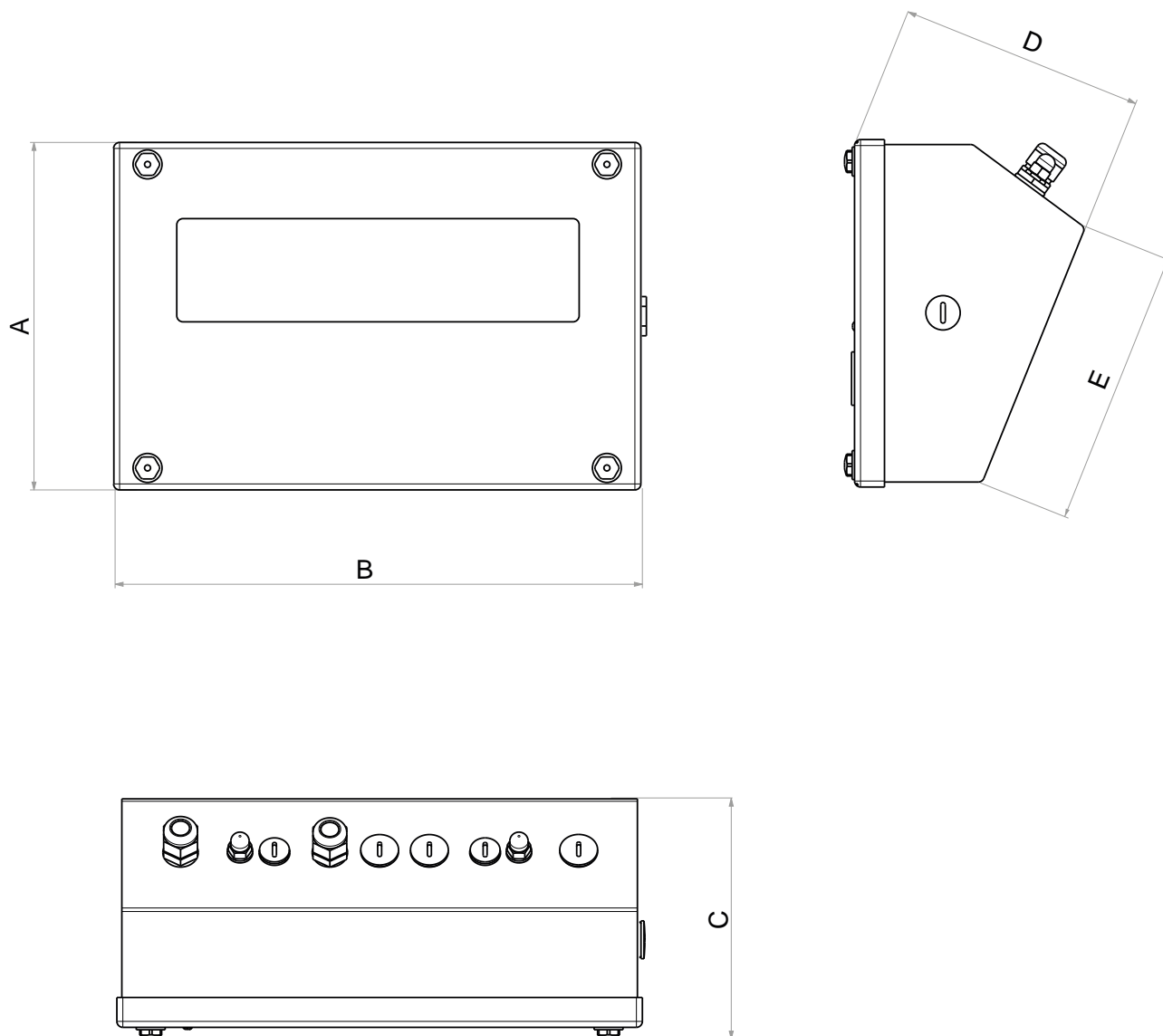

Medidas			
A	174 mm	D	125 mm
B	264 mm	E	139 mm
C	129 mm		

DFWIECEX2GD

TECLADO IMPERMEABLE Y PANTALLA LCD RETROILUMINADA



Visor de peso diseñado para entornos con alto riesgo de explosión, con un potente procesador interno y múltiples interfaces disponibles. DFWIECEX2GD permite integrar el pesaje en los procesos de producción y comunicar con los PLC y otros dispositivos.



HOMOLOGADO
OIML



IP65



IP68





ACERO
INOXIDABLE
AISI 304



ATEX

Códigos versiones

	DESCRIPCIÓN	CÓDIGO
	Visor de peso certificado IECEx y ATEX, para zonas 1, 21, 2 y 22. Protección: Ex II 2(2)G(1)G Ex ib [ib Gb] [ia Ga] IIC T4 Gb X para gases y Ex II 2(2)D(1)D Ex tb [ib Db] [ia Da] IIIC T135 °C Db X para polvos (Ta=0 °C/+50 °C). Se debe combinar siempre con un alimentador IECEXPW o una batería IECEXB. Incluye la impresión de las instrucciones de seguridad y la declaración de conformidad ATEX de la UE (EN, DE, FR, ES, IT).	DFWIECEX
	Visor de peso certificado IECEx y ATEX, para zonas 1, 21, 2 y 22. Con salida analógica integrada, de seguridad intrínseca y su prensacable adicional específico. Protección: Ex II 2(2)G(1)G Ex ib [ib Gb] [ia Ga] IIC T4 Gb X para gases y Ex II 2(2)D(1)D Ex tb [ib Db] [ia Da] IIIC T135 °C Db X para polvos (Ta=0 °C/+50 °C). Se debe combinar siempre con un alimentador IECEXPW o una batería IECEXB. Incluye la impresión de las instrucciones de seguridad y la declaración de conformidad ATEX de la UE (EN, DE, FR, ES, IT).	DFWIECEXAN

Por qué elegirlo

- Equipado con pantalla LCD con retroiluminación RGB para una clara visualización del peso.
- Caja de acero inoxidable AISI304, con grado de protección IP68 e IP65.
- CPU X-Core de última generación, de alta velocidad, ideal para la gestión de procesos de pesaje, llenado o dosificación rápidos y precisos.
- Gama completa de interfaces industriales, a elegir:
 - I/O digitales con seguridad intrínseca.
 - Salida analógica con seguridad intrínseca.
 - Hasta 3 puertos serie RS485 bidireccionales con seguridad intrínseca.
 - Wireless Personal Area Network (WPAN).
- Protección:
 - contra gases: Ex ib [ib Gb] [ia Ga] IIC T4 Gb
 - contra polvos: Ex tb [ib Db] [ia Da] IIIC T135 °C Db
 - ATEX: II(2)G(1)G
 - ATEX: II(2)D(1)D
 - Ta 0 °C / +50 °C
- Certificado IECEx, ATEX y homologado para su uso legal en las transacciones comerciales.

Características principales

ENTRADAS/SALIDAS DIGITALES OPCIONALES:

- Tarjeta de 4 entradas y 4 salidas digitales con seguridad intrínseca con las siguientes características:

Entradas

- Ui: 18 V
- Ri: 214
- R input: 859 Ω

Salidas con relés electrónicos

- Ui: 18 V
- Pi: 1,75 W
- In: 70 mA

- Borne de alimentación con seguridad intrínseca, para gobernar dispositivos en zona ATEX o una botonera. Tensión de salida 6V, corriente máxima 300 mA.

NOTA: Utilizando el borne de alimentación disponible, es posible manejar la botonera código EXPHBN directamente, incluso en una zona segura, sin barreras de protección.

SALIDA ANALÓGICA OPCIONAL:

- Salida analógica con seguridad intrínseca, programable a 0...10 Vcc, 0...20 mA o 4...20 mA.

NOTA: es posible transmitir la señal directamente a la zona segura utilizando la barrera de protección con seguridad intrínseca, código PFANOUTEX para salida analógica en configuración 0...20 mA (o 4...20 mA).

La salida analógica de DFWIECEXAN es una salida analógica activa, por lo que no necesita alimentación. La resistencia de la entrada analógica debe ser:

- Con señal de salida en tensión: Rmín. = 1 K
- Con señal de salida en corriente: Rmáx. = 300 Ohm

PUERTO SERIE RS485:

- 2 puertos serie RS485 con seguridad intrínseca opcionales para comunicación con repetidores y otros dispositivos.
 - Protocolo ASCII
 - Línea de peso y mando de lectura programables
 - MODBUS RTU

NOTA: los datos se pueden transmitir directamente en la zona segura utilizando la barrera de protección código PFB485EX.

Características técnicas

Programa multifunción	●
Programa para básculas puente	-
Programa de pesaje de ruedas y ejes de vehículos	-
Programa para dosificación	-
Puerto bidireccional RS232/C	-
Puerto serie RS485 (sustituye 1 puerto serie RS232)	● x1 ○ x2
Puerto serie bidireccional con fibra óptica	-
Conexión USB para PC	-
Ethernet TCP/IP	-
Wi-Fi	-
Memoria USB para almacenamiento de pesajes	-
Interfaz Wireless Personal Area Network (WPAN)	●
Impresora térmica	-
Reloj y calendario	○
Impresión de etiquetas	-
Entradas	○ x4
Salidas	○ x4/12
Salida analógica 4...20 mA, 0...10 Vcc	○
Pantalla LCD retroiluminada	●
Pantalla específica	En color
Teclado	Mecánico
Caja	Acero inoxidable AISI 304
Protección IP	IP65 e IP68
Alimentación tarjeta	5,1 - 9,6 V
Alimentación visor / Cargador de baterías	○
Batería interna	Externa
Soporte con inclinación orientable	○
Características OIML	3.000e, 2x3.000e, 3x3.000e, 6.000e, 6.000+6.000e, 10.000e
Convertidor	-
Básculas conectables	1
N.º de células de carga analógicas	8 de 350 Ω
Certificaciones OIML R76 / R51 - MID / R134	●

Certificaciones

- EU Type Examination Certificate (EN 45501:2015)
- OIML R76
- OIML R51 - MID
- OIML R61 - MID
- Australian Pattern Approval (NMI)
- ATEX / IECEX
- EN/IEC 60079-0
- EN/IEC 60079-11
- EN/IEC 60079-5
- N/IEC 60079-31
- Certificación de acuerdo con la directiva ATEX 2014/34/EU y conforme con el esquema de certificación IECEx, grupo II categoría 2GD según las normas EN/IEC 60079-0, EN/IEC 60079-11, EN/IEC 60079-5 y EN/IEC 60079-31.

Dibujo técnico (mm)

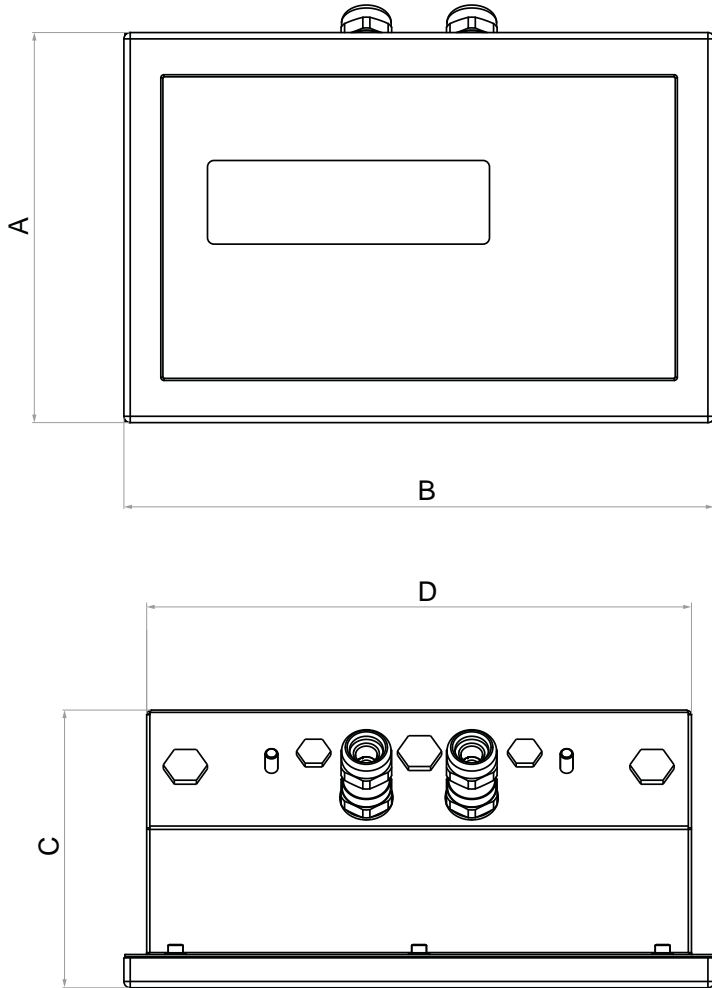

Medidas			
A	185 mm	D	258,4 mm
B	280 mm	E	143 mm
C	132 mm	F	120 mm

DFWATEX2GD

TECLADO IMPERMEABLE Y PANTALLA LCD RETROILUMINADA

Visor de peso para zonas ATEX con riesgo de explosión, adecuado para la realización de sistemas de pesaje, dosificación y automatización. Uno de los puntos fuertes del visor DFWATEX2GD es su robustez, gracias a la caja de acero inoxidable satinado con grado de protección IP65 e IP68 contra polvo, gases y chorros de agua.



Códigos versiones

	DESCRIPCIÓN	CÓDIGO
	Visor ATEX 2GD de acero inoxidable IP68. Teclado de 17 teclas y pantalla LCD. Grado de protección: ATEX II 2(2)G Ex ib [ib Gb] IIC T4 Gb para gases y ATEX II 2(2)D Ex tb [ib Db] IIC T197°C IP65 Db para polvos. Se debe combinar siempre con un alimentador serie PW200XRDxxx o una batería DFWBP76ATEX. Incluye la impresión de las instrucciones de seguridad y la declaración de conformidad ATEX de la UE (EN, DE, FR, ES, IT).	DFWATEX2GD-1
	Visor ATEX 2GD de acero inoxidable IP68 con sección I/O de serie. Teclado de 17 teclas y pantalla LCD. Grado de protección: ATEX II 2(2)G Ex ib [ib Gb] IIC T4 Gb para gases y ATEX II 2(2)D Ex tb [ib Db] IIC T197°C IP65 Db para polvos. Se debe combinar siempre con un alimentador serie PW200XRDxxx. Incluye la impresión de las instrucciones de seguridad y la declaración de conformidad ATEX de la UE (EN, DE, FR, ES, IT).	DFWATEX2GDIO-1

Por qué elegirlo

- Equipado con una pantalla LCD con cifras de 25 mm de alto contraste para visualizar el peso incluso en condiciones de poca luz.
- El teclado de 17 teclas, numérico y de funciones, es impermeable para soportar condiciones críticas.
- Se puede utilizar sobre pared o sobre mostrador.
- Alimentación mediante módulo exterior: con batería opcional o con fuente de alimentación opcional que se puede conectar a la red de 230 Vca o 24 Vcc.
- Hasta 8 puntos de linealización de la señal con DINITOOLS (3 desde teclado)
- Protección ATEX II 2(2)G Ex ib [ib Gb] IIC T4 Gb para gases, ATEX II 2(2)D Ex tb [ib Db] IIC T197°C IP65 Db para polvos.
- Certificado de examen CE del tipo según Anexo III (directiva ATEX). Homologable CE-M (OIML R-76 / EN 45501).

Características principales

SECCIÓN I/O

(SOLO EN VERSIÓN DFWATEX2GDIO):

- Puerto serie bidireccional de fibra óptica para conexión a impresora, etiquetadora, PC o PLC en zona segura.
- 4 entradas y 4 salidas (solo en la versión DFWATEX2GDIO combinada con las opciones PW200XRDxxx y PW200IO).

FUNCIONES BÁSCULA:

- Puesta a cero
- Tara autopesada
- Tara preconfigurada
- Código ID.1 y código ID.2 de 10 cifras
- Mando de impresión y/o envío de datos
- Mando de función seleccionable, encendido y apagado.

MODOS DE FUNCIONAMIENTO SELECCIONABLES:

- Visualización de alta resolución x 10
- Neto/Bruto o conversión lb/kg
- Totalización de pesos
- Formulación
- Control +/-
- Recuento de piezas (definición máxima de cómputo 1.500.000 divisiones)
- Entrada y salida
- Hold
- Peer-to-peer (hasta 4 visores remotos conectables)
- Control del ajuste (solo en la versión DFWATEX2GDIO combinada con las opciones PW200XRDxxx y PW200IO).
- Protocolo serie MODBUS.

Características técnicas

Programa multifunción	•
Programa para básculas puente	-
Programa de pesaje de ruedas y ejes de vehículos	-
Programa para dosificación	-
Puerto bidireccional RS232/C	-
Puerto serie RS485 (sustituye 1 puerto serie RS232)	-
Puerto serie bidireccional con fibra óptica	o x1
Conexión USB para PC	-
Ethernet TCP/IP	-
Wi-Fi	-
Memoria USB para almacenamiento de pesajes	-
Interfaz Wireless Personal Area Network (WPAN)	-
Impresora térmica	-
Reloj y calendario	-
Impresión de etiquetas	-
Entradas	4 ****
Salidas	4 ****
Salida analógica 4...20 mA, 0...10 Vcc	o
Pantalla LCD retroiluminada	-
Pantalla específica	-
Teclado	Con membrana
Caja	Acero inoxidable AISI 304
Protección IP	IP65 e IP68
Alimentación tarjeta	8 - 12 V
Alimentación visor / Cargador de baterías	o
Batería interna	o
Soporte con inclinación orientable	o
Características OIML	3.000e, 2x3.000e, 3x3.000e, 6.000e, 6.000+6.000e, 10.000e
Convertidor	o
Básculas conectables	1
N.º de células de carga analógicas	4 de 350 Ω
Certificaciones OIML R76 / R51 - MID / R134	•

**** De serie en la versión DFWATEX2GDF

Certificaciones

- OIML R76
- OIML R51 - MID
- OIML R61 - MID
- Australian Pattern Approval (NMI)
- ATEX / IECEX

Dibujo técnico (mm)

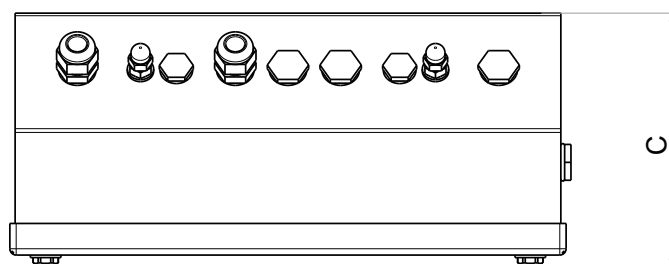
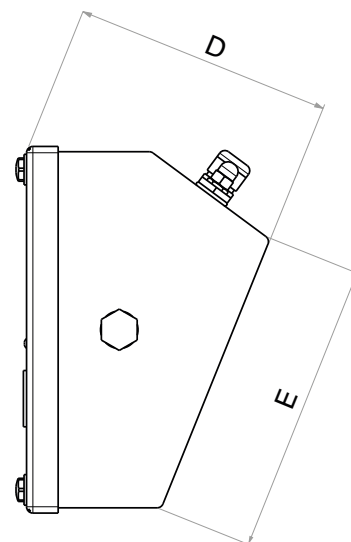
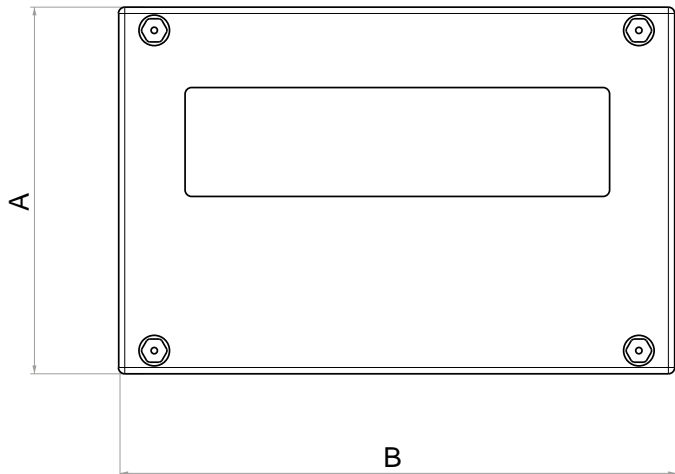

Medidas			
A	174 mm	D	125 mm
B	264 mm	E	139 mm
C	129 mm		

DFWATEX2GDF

TECLADO IMPERMEABLE Y PANTALLA LCD RETROILUMINADA

Visor de peso para zonas ATEX con riesgo de explosión, diseñado para facilitar la gestión de los sistemas de dosificación monoproducto en carga o descarga, automáticos o semiautomáticos, dosificaciones multiproducto y mezclas.



HOMOLOGADO
OIML



IP65



IP68



ACERO
INOXIDABLE



ATEX

Códigos versiones

	DESCRIPCIÓN	CÓDIGO
	Visor ATEX 2GD para dosificación mono y multiproducto. Caja de acero inoxidable IP68, teclado de 17 teclas y pantalla LCD. Grado de protección: ATEX II 2(2)G Ex ib [ib Gb] IIC T4 Gb para gases y ATEX II 2(2)D Ex tb [ib Db] IIIC T197°C IP65 Db para polvos. Se debe combinar siempre con un alimentador serie PW200XRDxxx y PW200IO opcional. Incluye la impresión de las instrucciones de seguridad y la declaración de conformidad ATEX de la UE (EN, DE, FR, ES, IT).	DFWATEX2GDF

Por qué elegirlo

- Equipado con una pantalla LCD con cifras de 25 mm de alto contraste para visualizar el peso incluso en condiciones de poca luz.
- El teclado de 17 teclas, numérico y de funciones, es impermeable para soportar condiciones críticas.
- Compuesto por carcasa de acero inoxidable con grados de protección IP65 e IP68 que proporcionan protección contra el polvo, los gases y los chorros de agua a alta presión.
- Se puede utilizar sobre pared o sobre mostrador.
- Impresión de los datos de dosificación y consumo, en zona segura a través de fibra óptica.
- Memoria de reserva para guardar los datos de dosificación en caso de apagado accidental.
- Alimentación mediante alimentador exterior PW200XRD, con PW200IO opcional.
- Certificado de examen CE del tipo según Anexo III (directiva ATEX). Homologable CE-M (OIML R-76 / EN 45501).

Características principales

SECCIÓN I/O:

- Puerto serie bidireccional de fibra óptica para conexión a impresora, etiquetadora, PC o PLC en zona segura.
- 4 salidas lógicas digitales con barrera, configurables según la función de dosificación seleccionada, conectables a otros dispositivos con seguridad intrínseca en zona peligrosa.
- 4 entradas con funciones que dependen de la función de dosificación seleccionada.

CONFIGURACIONES DE DOSIFICACIÓN:

Funciones de dosificación disponibles:

- Dosificación monoproducto en carga: permite gestionar un sistema de dosificación en carga de un solo producto, útil para llenar silos, tolvas o big bags, o bien para orientar al operador durante las dosificaciones manuales.
- Dosificación monoproducto en descarga: permite gestionar un sistema de dosificación en descarga de un solo producto, útil para dividir el material en cantidades iguales de peso o retirar cantidades precisas de los silos, con gestión de recarga.
- Dosificación multiproducto: permite la dosificación de varios productos, en carga o descarga, la mezcla y la formulación, con posibilidad de gestionar mezcladores, quemadores o vibradores mediante contactos específicos.

Características técnicas

Programa multifunción	-
Programa para básculas puente	-
Programa de pesaje de ruedas y ejes de vehículos	-
Programa para dosificación	●
Puerto bidireccional RS232/C	-
Puerto serie RS485 (sustituye 1 puerto serie RS232)	-
Puerto serie bidireccional con fibra óptica	● x1
Conexión USB para PC	-
Ethernet TCP/IP	-
Wi-Fi	-
Memoria USB para almacenamiento de pesajes	-
Interfaz Wireless Personal Area Network (WPAN)	-
Impresora térmica	-
Reloj y calendario	-
Impresión de etiquetas	-
Entradas	4
Salidas	4
Salida analógica 4...20 mA, 0...10 Vcc	-
Pantalla LCD retroiluminada	-
Pantalla específica	-
Teclado	Con membrana
Caja	Acero inoxidable AISI 304
Protección IP	IP65 e IP68
Alimentación tarjeta	8 - 12 V
Alimentación visor / Cargador de baterías	○
Batería interna	-
Soporte con inclinación orientable	○
Características OIML	3.000e, 2x3.000e, 3x3.000e, 6.000e, 6.000+6.000e, 10.000e
Convertidor	●
Básculas conectables	1
N.º de células de carga analógicas	4 de 350 Ω
Certificaciones OIML R76 / R51 - MID / R134	●

Certificaciones

- OIML R76
- OIML R51 - MID
- OIML R61 - MID
- Australian Pattern Approval (NMI)
- ATEX / IECEx

Dibujo técnico (mm)

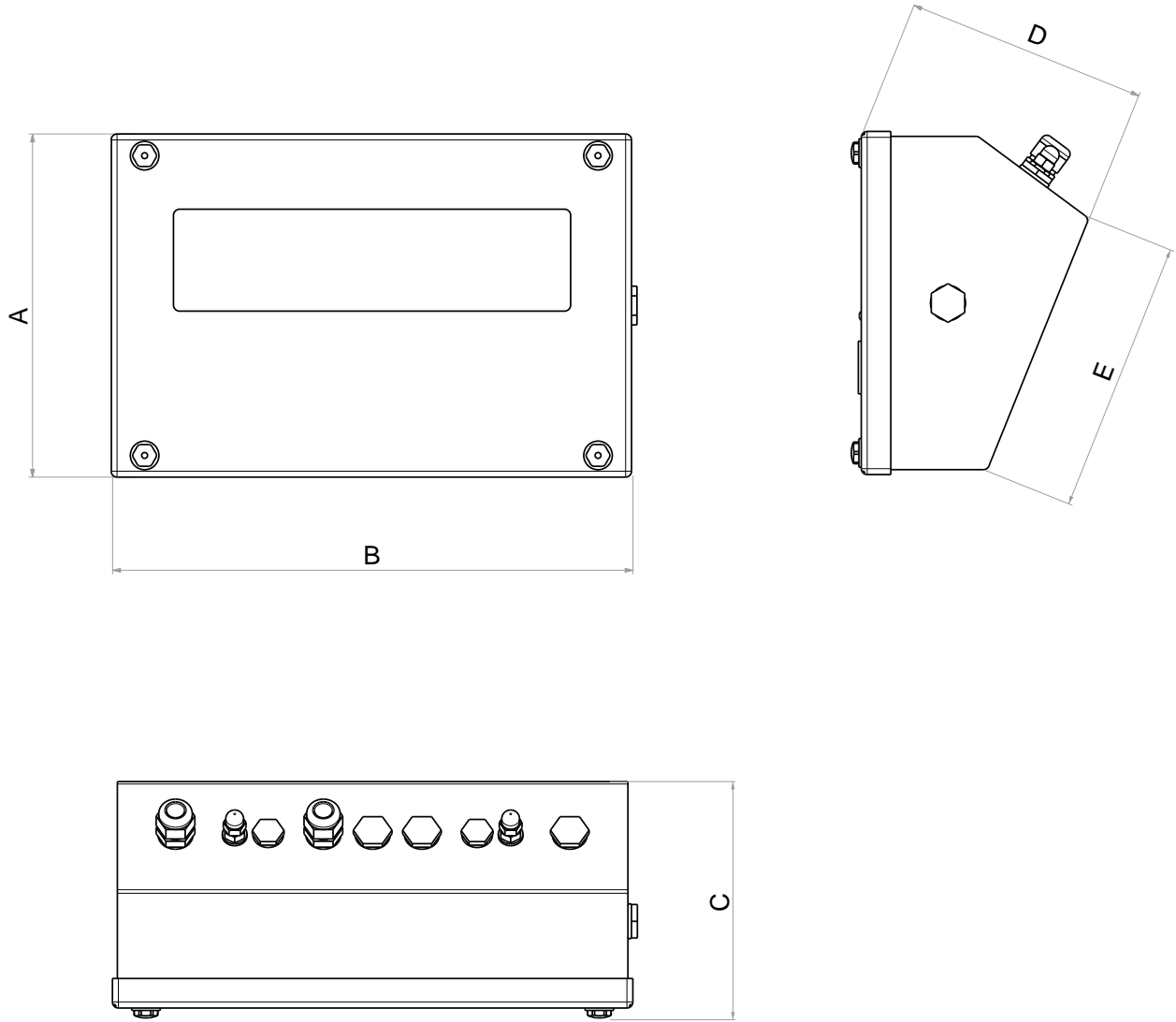

Medidas			
A	174 mm	D	125 mm
B	264 mm	E	139 mm
C	129 mm		

DFWIECEX3GD

TECLADO IMPERMEABLE Y PANTALLA LCD RETROILUMINADA

El visor de peso DFWIECEX3GD para zonas ATEX con riesgo de explosión es ideal para la realización de sistemas de pesaje, dosificación y automatización. Su nueva caja de acero inoxidable satinado con grado de protección IP68 sin tornillos frontales facilita su limpieza y lo hace resistente al polvo y los gases.



HOMOLOGADO
OIML



IP68





ACERO
INOXIDABLE



ATEX

Códigos versiones

	DESCRIPCIÓN	CÓDIGO	
	Visor Ex para zona 2/22. Caja de acero inoxidable, protección IP68, teclado de 17 teclas, pantalla LCD retroiluminada y alimentador interno. Marcado ATEX/IECEX II 3G Ex nR IIC T6 Gc X (0 °C<= Ta <=50 °C) para gases y II 3D Ex tc IIIC T85°C Dc IP65 X (0 °C<= Ta <=50 °C) para polvos. Incluye la impresión de las instrucciones de seguridad y la declaración de conformidad ATEX de la UE (EN, DE, FR, ES, IT).	DFW-IECEX3GD	
	Visor Ex para zona 2/22 conectable directamente a las células de carga instaladas en zona 1/21 y 0/20. Caja de acero inoxidable, protección IP68, teclado de 17 teclas, pantalla LCD retroiluminada y alimentador interno. Marcado ATEX/IECEX II 3G Ex nR [ia] IIC T6 Gc X (0 °C<= Ta <=50 °C) para gases y II 3D Ex tc [ia] IIIC T85°C Dc IP65 X (0 °C<= Ta <=50 °C) para polvos. Incluye la impresión de las instrucciones de seguridad y la declaración de conformidad ATEX de la UE (EN, DE, FR, ES, IT).	DFW-IECEX3GDZB	

Por qué elegirlo

- Teclado impermeable de alto espesor con 17 teclas.
- Pantalla LCD con retroiluminación de serie con 6 cifras de 25 mm.
- Opción MASTER/REPETIDOR específico para utilizar el visor como repetidor de peso universal o multibáscula (MASTER) en combinación con DFW/DGT/MCW.
- Ideal para su uso sobre mostrador.
- 4 canales (por cada sistema de pesaje).
- Calibración y ajuste digital desde teclado.
- Definición interna de hasta 3.000.000 puntos.

Características principales

SECCIÓN I/O:

- Puerto bidireccional RS232/C configurable para conexión a impresora o etiquetadora en zona segura.
- Puerto bidireccional RS232/C configurable para ordenador, PLC o pantalla auxiliar remota en zona segura.

FUNCIONES DEL TECLADO:

- Puesta a cero
- Tara autopesada
- Tara preconfigurada
- Código ID.1 y código ID.2 de 10 cifras
- Mando de impresión y/o envío de datos
- Mando de función seleccionable, encendido y apagado.

FUNCIONES SELECCIONABLES:

- Visualización de alta resolución x 10
- Neto/Bruto o conversión lb/kg
- Totalización de pesos
- Formulación
- Control +/-
- Peso porcentual
- Transmisión de peso homologada a PC/PLC (con memoria Alibi ALMEM opcional)
- Recuento de piezas
- Entrada y salida
- Hold
- Control del ajuste (DFIO opcional).

Características técnicas

Programa multifunción	●
Programa para básculas puente	-
Programa de pesaje de ruedas y ejes de vehículos	-
Programa para dosificación	-
Puerto bidireccional RS232/C	● x2
Puerto serie RS485 (sustituye 1 puerto serie RS232)	○
Puerto serie bidireccional con fibra óptica	-
Conexión USB para PC	-
Ethernet TCP/IP	○
Wi-Fi	-
Memoria USB para almacenamiento de pesajes	-
Interfaz Wireless Personal Area Network (WPAN)	-
Impresora térmica	○
Reloj y calendario	○
Impresión de etiquetas	○
Entradas	○ x2
Salidas	○ x6
Salida analógica 4...20 mA, 0...10 Vcc	-
Pantalla LCD retroiluminada	●
Pantalla específica	-
Teclado	Mecánico
Caja	Acero inoxidable AISI 304
Protección IP	IP68
Alimentación tarjeta	5 - 12 V
Alimentación visor / Cargador de baterías	110-240 Vca 12 - 24 Vcc
Batería interna	-
Soporte con inclinación orientable	○
Características OIML	3.000e, 2x3.000e, 3x3.000e, 6.000e, 6.000+6.000e, 10.000e
Convertidor	-
Básculas conectables	1
N.º de células de carga analógicas	8 de 350 Ω
Certificaciones OIML R76 / R51 - MID / R134	●

Certificaciones

- EU Type Examination Certificate (45501:2015)
- OIML R76
- OIML R51 - MID
- OIML R61 - MID
- Australian Pattern Approval (NMI)
- ATEX / IECEx
- EN/IEC 60079-0
- EN/IEC 60079-11 (versión ZB)
- EN/IEC 60079-15
- EN/IEC 60079-31
- Australian legal for trade certificate of approval (NMI S788)
- Certificación de acuerdo con la directiva ATEX 2014/34/EU y conforme con el esquema IECEx, grupo II categoría 3GD según las normas EN/IEC 60079-0, EN/IEC 60079-11, EN/IEC 60079-15 y EN/IEC 60079-31.

Dibujo técnico (mm)

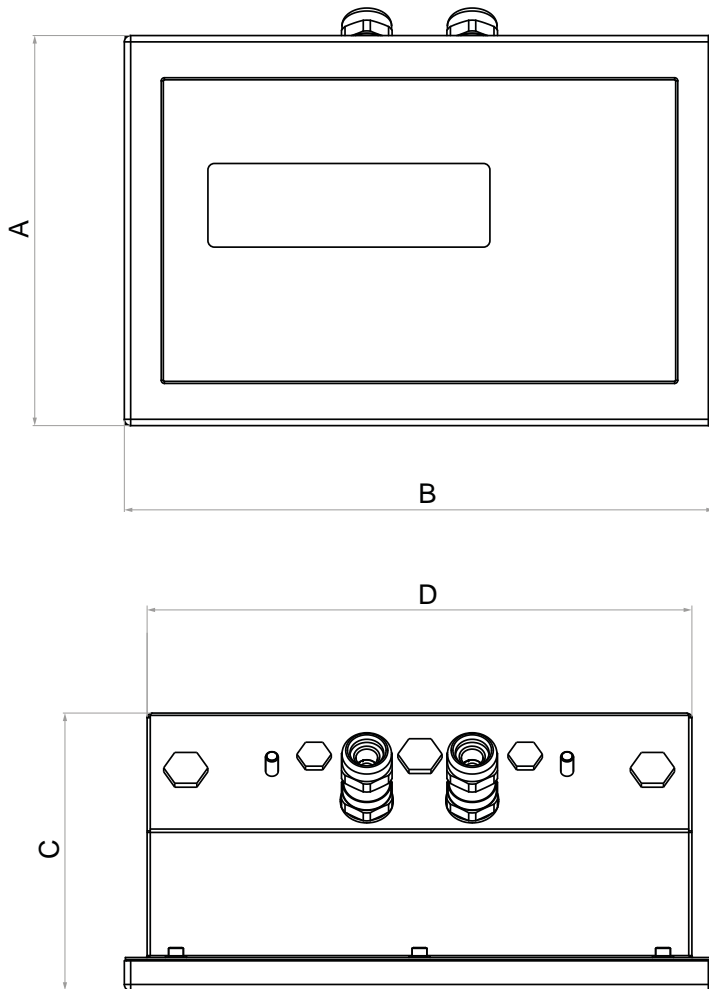

Medidas			
A	185 mm	D	258,4 mm
B	280 mm	E	143 mm
C	132 mm	F	120 mm

DFWATEX3GD

TECLADO IMPERMEABLE Y PANTALLA LCD RETROILUMINADA

Visor de peso para zonas ATEX con riesgo de explosión, adecuado para la realización de sistemas de pesaje, dosificación y automatización. La caja de acero inoxidable satinado IP68 garantiza robustez y protección contra polvo, gases y chorros de agua a alta temperatura.



HOMOLOGADO
OIML



IP68





ACERO
INOXIDABLE



ATEX

Códigos versiones

	DESCRIPCIÓN	CÓDIGO	
	Visor ATEX 3GD de acero inoxidable IP68 con alimentador interno. Teclado de 17 teclas, pantalla LCD retroiluminada y programa estándar de pesaje. Protección: ATEX II 3G Ex nR IIC T6 Gc X para gases y ATEX II 3D Ex tc IIIC T85°C Dc IP68 X para polvos. Con manual y declaración CE de Conformidad ATEX, disponibles en EN, DE, FR, IT.	DFWATEX3GD-1	
	Visor ATEX 3GD para combinar con BP6ESTATEX3GD, BP6CB y BTCB3GD opcionales. De acero inoxidable IP68, con teclado de 17 teclas, pantalla LCD retroiluminada y programa estándar de pesaje. Protección: ATEX II 3G Ex nR IIC T6 Gc X para gases y ATEX II 3D Ex tc IIIC T85°C Dc IP68 X para polvos. Con manual y declaración CE de Conformidad ATEX, disponibles en EN, DE, FR, IT.	DFWATEX3GDB-1	

Por qué elegirlo

- Equipado con una pantalla LCD retroiluminada con 6 cifras de 25 mm de alto contraste para visualizar de manera clara el peso incluso en condiciones de poca luz y temperatura.
- El teclado con 17 teclas, numéricas y de funciones, es impermeable.
- Se puede utilizar en mostrador, columna o pared.
- Hasta 8 puntos de linealización de la señal con DINITOOLS (3 desde teclado).
- Grado de protección:
 - ATEX II 3G Ex nR IIC T6 Gc X para gases
 - ATEX II 3D Ex nR IIIC T85 Gc X para polvos
- Homologable CE-M (OIML R-76 / EN 45501).

Características principales

SECCIÓN I/O

(SOLO EN VERSIÓN DFWATEX2GDIO):

- Puerto bidireccional RS232/C configurable para conexión a impresora o etiquetadora en zona segura.
- Puerto bidireccional RS232/C configurable para ordenador, PLC o pantalla auxiliar remota en zona segura.

FUNCIONES DEL TECLADO:

- Puesta a cero
- Tara autopesada
- Tara preconfigurada
- Impresión y/o envío de datos
- Mando de función seleccionada
- Encendido y apagado
- Archivo de 20 taras
- ID numéricos
- Bloquear teclado
- Repetición de última impresión

FUNCIONES SELECCIONABLES:

- Visualización de alta resolución x 10
- Neto/Bruto o conversión lb/kg
- Totalización de pesos
- Formulación
- Control +/-
- Peso porcentual
- Transmisión de peso homologada a PC/PLC (con memoria Alibi ALMEM opcional)
- Recuento de piezas
- Entrada y salida
- Hold
- Control del ajuste (DFIO opcional).

Características técnicas

Programa multifunción	●
Programa para básculas puente	-
Programa de pesaje de ruedas y ejes de vehículos	-
Programa para dosificación	-
Puerto bidireccional RS232/C	● x2
Puerto serie RS485 (sustituye 1 puerto serie RS232)	○
Puerto serie bidireccional con fibra óptica	-
Conexión USB para PC	-
Ethernet TCP/IP	○
Wi-Fi	○
Memoria USB para almacenamiento de pesajes	-
Interfaz Wireless Personal Area Network (WPAN)	-
Impresora térmica	○
Reloj y calendario	○
Impresión de etiquetas	○
Entradas	○ x2
Salidas	○ x6
Salida analógica 4...20 mA, 0...10 Vcc	○
Pantalla LCD retroiluminada	●
Pantalla específica	-
Teclado	Con membrana
Caja	Acero inoxidable AISI 304
Protección IP	IP68
Alimentación tarjeta	Batería: 6 V Alimentación: 12 V
Alimentación visor / Cargador de baterías	110-240 Vca o batería
Batería interna	○
Soporte con inclinación orientable	○
Características OIML	3.000e, 2x3.000e, 3x3.000e, 6.000e, 6.000+6.000e, 10.000e
Convertidor	-
Básculas conectables	1
N.º de células de carga analógicas	8 de 350 Ω
Certificaciones OIML R76 / R51 - MID / R134	●

Certificaciones

- EU Type Examination Certificate (45501:2015)
- OIML R76
- OIML R51 - MID
- OIML R61 - MID
- Australian Pattern Approval (NMI)
- ATEX / IECEx

Dibujo técnico (mm)

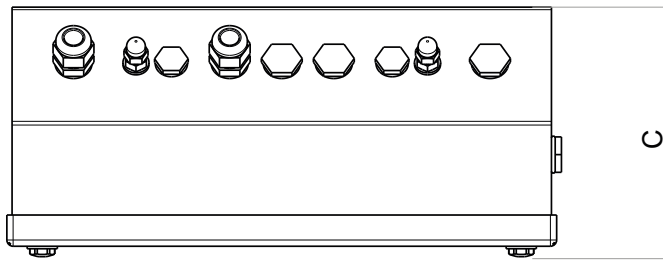
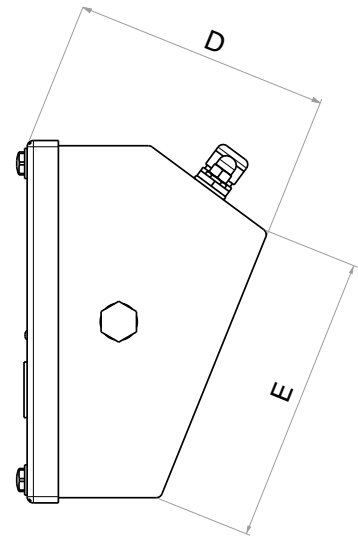
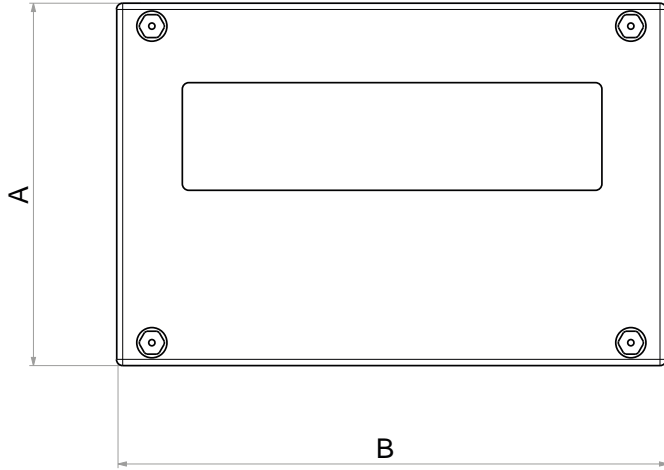

Medidas			
A	174 mm	D	125 mm
B	264 mm	E	139 mm
C	129 mm		

VISORES DE PESO | SERIE DFW | SERIE 3590
 PC INDUSTRIALES | SERIE 616
 OTROS INSTRUMENTOS | REPETIDORES DE PESO
 TRANSMISORES DE PESO
 SOFTWARE PC

DFWIECEX-BATCH1

TECLADO IMPERMEABLE Y PANTALLA LCD RETROILUMINADA

El visor de peso DFWIECEX-BATCH1 es ideal para sistemas de dosificación de productos individuales en zonas peligrosas, gracias a su caja de acero inoxidable AISI 304 con protección IP65 e IP68. Con las nuevas funciones, también es posible gestionar 3 velocidades de llenado (lenta, media, rápida), además de la elevación de la lanza. Ofrece hasta 50 memorias para guardar los objetivos de dosificación preestablecidos para poderlos recuperar rápidamente.



Códigos versiones

	DESCRIPCIÓN	CÓDIGO
	Visor de peso certificado IECEX y ATEX, para zonas 1, 21, 2 y 22 para la dosificación monocomponente en carga. Con puerto serie RS485 integrado con seguridad intrínseca y 4 entradas y 12 salidas digitales. Protección: Ex II 2(2)G(1)G Ex ib [ib Gb] [ia Ga] IIC T4 Gb X para los gases y Ex II 2(2)D(1)D Ex tb [tb Db] [ia Da] IIIC T135°C Db X para los polvos (Ta=0°C/+50°C). Se debe combinar siempre con el alimentador IECEXPW o la batería IECEXB. Se incluyen las instrucciones de seguridad y la declaración de conformidad ATEX de la UE (EN, DE, FR, ES, IT).	DFWIECEX-BATCH1

Por qué elegirlo

- Equipado con pantalla LCD con retroiluminación RGB fácil de leer incluso en condiciones de poca luz.
- CPU X-Core de última generación y alta velocidad, ideal para la gestión de procesos de pesaje, llenado o dosificación rápidos y precisos.
- Gestión del peso de vuelo y control de la tolerancia, de la tara de seguridad y de la lanza programable.
- 4 entradas digitales para el control remoto de las funciones START, STOP y PAUSA.
- Protección:
 - para gases: Ex ib [ib Gb] [ia Ga] IIC T4 Gb
 - para polvo: Ex tb [tb Db] [ia Da] IIIC T135 °C Db
 - ATEX: II2(2)G(1)G
 - ATEX: II2(2)D(1)D
 - Ta 0 °C / +50 °C

Características principales

PROTOCOLOS DE COMUNICACIÓN:

ENTRADAS/SALIDAS DIGITALES:

Tarjeta digital y seguridad intrínseca de 4 entradas y 12 salidas con las siguientes características:

Entradas

- Ui: 18 V
- Ri: 214 Ω
- Entrada R: 859 Ω

Salidas con relé electrónico

- Ui: 18 V
- Pi: 1,75 W
- In: 70 mA

- Terminal de alimentación con seguridad intrínseca, para dispositivos de control en zona ATEX o botonera. Tensión de salida 6 V, corriente máxima 300 mA.

NOTA: Utilizando el terminal de alimentación disponible, es posible manejar la botonera código EXPHBN directamente, incluso en una zona segura, sin barreras de protección.

SALIDA ANALÓGICA OPCIONAL:

- Salida analógica con seguridad intrínseca, programable a 0...10 Vcc, 0...20 mA o 4...20 mA.

NOTA: Es posible transmitir la señal directamente a la zona segura utilizando la barrera de protección con seguridad intrínseca, código PFANOUTEX para salida analógica en configuración 0...20 mA (o 4...20 mA).

- La salida analógica de DFWIECEXAN es una salida analógica activa, por lo que no necesita alimentación.

- La resistencia de la entrada analógica debe ser:
 - Con señal de salida en tensión: Rmín. = 1 K
 - Con señal de salida en corriente: Rmáx. = 300 Ohm

PUERTO SERIE RS485:

- 2 puertos serie RS485 con seguridad intrínseca opcionales para comunicación con repetidores y otros dispositivos.

- Protocolo ASCII
- Línea de peso y mando de lectura programables

NOTA: los datos se pueden transmitir directamente a la zona segura utilizando el código de barrera de protección PFB485EX.

Características técnicas

Programa multifunción	-
Programa para básculas puente	-
Programa de pesaje de ruedas y ejes de vehículos	-
Programa para dosificación	●
Puerto bidireccional RS232/C	-
Puerto serie RS485 (sustituye 1 puerto serie RS232)	● x1 ○ x2
Puerto serie bidireccional con fibra óptica	-
Conexión USB para PC	-
Ethernet TCP/IP	-
Wi-Fi	-
Memoria USB para almacenamiento de pesajes	-
Interfaz Wireless Personal Area Network (WPAN)	○
Impresora térmica	-
Reloj y calendario	○
Impresión de etiquetas	-
Entradas	4
Salidas	12
Salida analógica 4...20 mA, 0...10 Vcc	○
Pantalla LCD retroiluminada	●
Pantalla específica	En color
Teclado	Mecánico
Caja	Acero inoxidable AISI 304
Protección IP	IP65 e IP68
Alimentación tarjeta	5,1 - 9,6 V
Alimentación visor / Cargador de baterías	○
Batería interna	○
Soporte con inclinación orientable	○
Características OIML	3.000e, 2x3.000e, 3x3.000e, 6.000e, 6.000+6.000e, 10.000e
Convertidor	-
Básculas conectables	1
N.º de células de carga analógicas	8 de 350 Ω
Certificaciones OIML R76 / R51 - MID / R134	●

Certificaciones

- Certificado de examen UE del tipo (EN 45501:2015)
- OIML R76
- OIML R51 - MID
- OIML R61 - MID
- Australian Pattern Approval (NMI)
- ATEX / IECEX
- EN/IEC 60079-0
- EN/IEC 60079-11
- EN/IEC 60079-5
- EN/IEC 60079-31
- Certificación según la directiva ATEX 2014/34/UE y conforme con el esquema de certificación IECEX, grupo II categoría 2GD según las normas EN/IEC 60079-0, EN/IEC 60079-11, EN/IEC 60079-5 y EN/IEC 60079-31. Certificado IECEX y ATEX, y homologado para su uso legal en las transacciones comerciales.



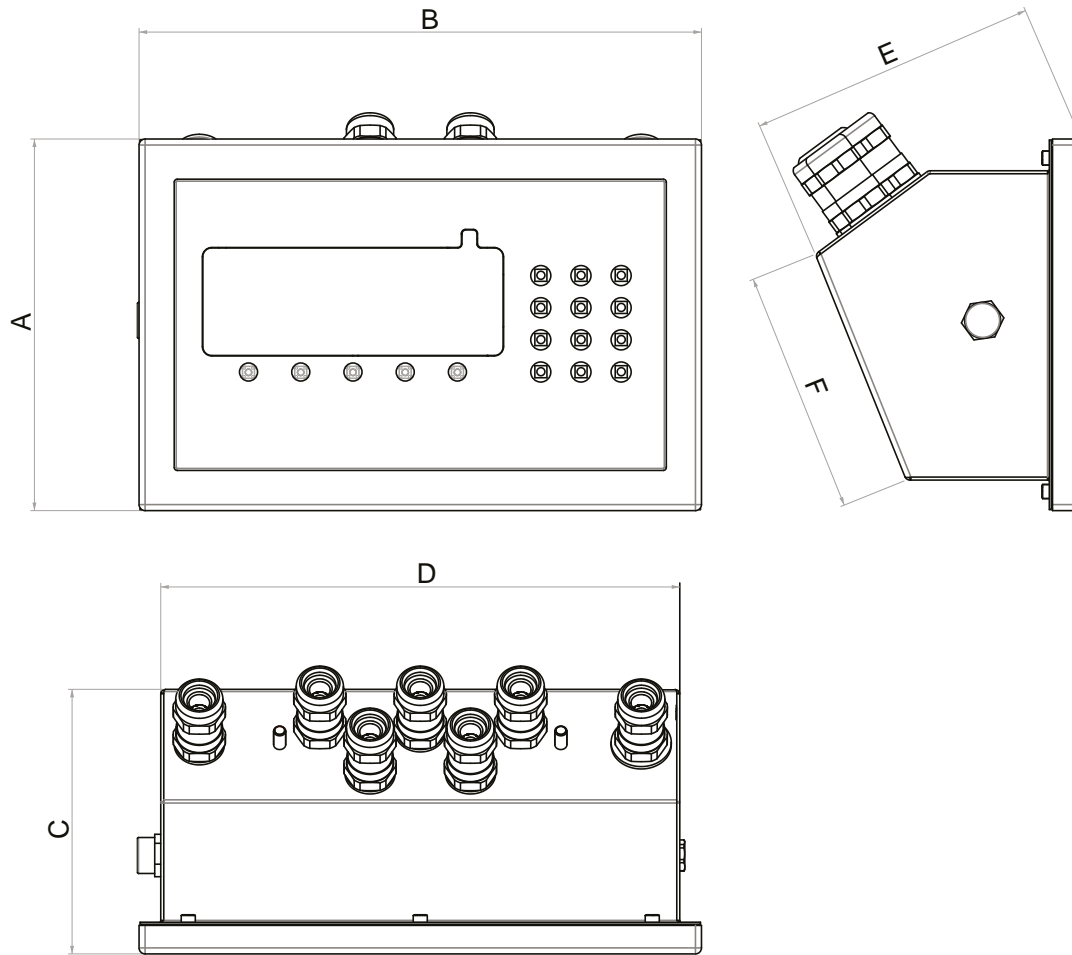









Dibujo técnico (mm)



Medidas			
A	185 mm	D	258,4 mm
B	280 mm	E	144 mm
C	132 mm	F	121 mm

LISTA DE PRINCIPALES
OPCIONES Y ACCESORIOS
SERIE DFW

Opciones y accesorios principales

		DFWX	DFWX HYGIENX®	DFWXS	DFWIECEXBATCH1	DFWL	DFWLB	DFWPM	DFWLI	DFWXP	DFWR	DFWT	DFWKR	DFWDXT	DFWKXT	DFWIECEX	DFWATEX	DFWATEX2GDF	DFWIECEX3GD	DFWATEX3GD	DFWX HYGIENX®	Código	
	Memoria Alibi y reloj calendario para visor DFWIECEX.															•						ALM-IECEX	
	Versión con cargador de batería AU.						•	•														AUS-V4	
	Cable de conexión para batería DFWBP76ATEXD.																•					BTCB2GD	
	Cable de conexión para batería BP6ESTATEX3GD.																			•		BTCB3GD	
	Programa para detección de picos de peso o conversión kg/N.					•	•		•	•	•					•						DFWPK	
	Tarjeta de salida analógica con seguridad intrínseca, 4..20 mA, 0..10 Vcc.				•																	IECEXANOUT	
	Soporte para montaje del visor de panel.				•											•						PANEL-ST	
	Alimentador de 24 Vcc para barrera de protección PFANOUTEX.				•											•						PFANOUTEXPW	
	Versión con cable de alimentación AU.												•			•						PWCORDAUSVDE	
	Versión con cable de alimentación BS1363 (toma UK).												•			•						PWCORDUKVDE	
	Cable RS232/C I = 1,5 m para conexión a PC.												•									RSCBP2P	
	Versión con cargador de batería UK.						•	•														UK-V4	
	Versión con cargador de batería US.						•	•														US-V4	
	Alimentador IECEx y ATEX para DFWIECEX con entrada 110-230 Vca. Incluye cable de entrada para conexión a red (6 m) y cable de salida para conexión a visor (3 m).				•											•						IECEXPW	
	Alimentador IECEx y ATEX para DFWIECEX con entrada 24 V (ca o cc). Incluye cable de entrada para conexión a red (6 m) y cable de salida para conexión a visor (3 m).				•											•						IECEXPW24	

SERIE 3590

VISORES DE PESO

SERIE DFW

PC INDUSTRIALES

SERIE 6116













REPETIDORES DE PESO

OTROS INSTRUMENTOS













TRANSMISORES DE PESO

SOFTWARE PC

Opciones y accesorios principales

		DFWX	DFWX HYGIENX®	DFWXS	DFWIECEXBATCH1	DFWL	DFWLB	DFWPM	DFWLI	DFWXP	DFWR	DFWT	DFWKR	DFWDXT	DFWKXT	DFW IECEX	DFWATEX	DFWATEX2GDF	DFWIECEX3GD	DFWATEX3GD	DFWK HYGIENX®	Código		
	Cable blindado 4 x 1 mm ² (adecuado para zonas Ex). Forro interior en mezcla de PVC.																•	•				EXACBPW		
	Software homologado para el registro de los datos de pesaje en el ordenador (alibi virtual) y librería API integrada para la interconexión con otros softwares.	•	•	•												•						D-LEGAL		
	Versión con cable de alimentación US de tipo B (Japón, América del Norte y América Central).													•								PWCORDUSVDE		
	Kit de 10 expansores metálicos de PG9 a PG11, IP68 (ø máx. del cable 12 mm).					•	•	•	•	•	•			•	•							•	PG9PG11C	
	Kit de 10 expansores metálicos de PG9 a PG13, IP68 (ø máx. del cable 12 mm).					•	•	•	•	•	•			•	•							•	PG9PG13C	
	Kit para recarga de batería IECEXB (recarga en zona segura). Con cargador de batería certificado mod. IECEXCB y alimentador con toma de 230 Vca (cable VDE).															•							IECEXCBAL	
I/O	Tarjeta con 4 entradas y 4 salidas digitales optoaisladas, con seguridad intrínseca para gobernar dispositivos en zona con riesgo de explosión.															•							IECEX4IN4OUT	
	Puerto serie RS485 con seguridad intrínseca para comunicación en zona ATEX. Distancia máxima de comunicación 200 m.				•											•							485IECEX	
	Cable con conector para conexión de la batería IECEXB al visor DFWIECEX. Longitud 1,2 m.															•							BTCBIECEX	
	Software PC para pesaje de camiones. Compatible con visores de peso serie DFW, DGT y 3590.							•	•	•				•	•	•		•	•				WEITRUCK-1	
	Instalación de la barrera zener ZBA1S / PFB485EX dentro de la caja del visor.				•											•				•			ZBINST	
	Repetidor alfanumérico RS485 con pantalla de ledes multicolor de 110 mm. Con cable RS485 de 10 m con conector IP67.											•											GLR100	

Opciones y accesorios principales

		DFWX	DFWX HYGIENX®	DFWXS	DFWIECEXBATCH1	DFWL	DFWLB	DFWPM	DFWLI	DFWXP	DFWR	DFWT	DFWKR	DFWDXT	DFWKXT	DFWIECEX	DFWATEX	DFWATEX2GDF	DFWIECEX3GD	DFWATEX3GD	DFWX HYGIENX®	Código	
	Válvula de obturación de 3/2 vías, con válvula Piezopilot, superpuesta, normalmente cerrada (NC). Compatible con las salidas digitales DFWIECEX. Conforme con la directiva ATEX y el esquema de certificación IECEx.				•											•						PPVIECEX	
	Válvula de obturación de 3/2 vías, con válvula Piezopilot, superpuesta, normalmente cerrada (NC). Compatible con las salidas digitales DFWIECEX. Conforme con la directiva ATEX.				•											•						PPVEX	
	Repetidor de peso ATEX 3GD con pantalla de ledes de 60 mm. Caja de acero inoxidable IP68 y teclado de 5 teclas.																			•		DGT60R3GD2	
	Prensacable PG9 para DFW y 3590 serie IECEx Diámetro del cable: de 4 a 7 mm o de 7 a 10 mm.				•											•				•		PG9-IECEX	
	Prensacable PG7 para DFW y 3590 serie IECEx Diámetro del cable: de 4 a 7 mm.				•											•				•		PG7-IECEX	
	Prensacable PG13 para DFW y 3590 serie IECEx Diámetro del cable: de 5,5 a 8 mm, de 8 a 10,5 mm o de 10,5 a 13 mm.				•											•				•		PG13-IECEX	
	Software para el registro de los datos de pesaje en el ordenador (para uso interno) y librería API integrada para la interconexión con otros softwares.				•											•						D-API	
	Cable blindado 6 x 0,25 mm ² (adecuado para zonas Ex). Forro interior de PVC, diámetro de 5 mm.				•											•	•	•		•		LCCBA	
	Barrera de protección para salida analógica en corriente, en configuración 0..20 mA o 4..20 mA, para conexión directa en zona segura. Longitud máx. del cable: 200 m.				•											•						PFANOUTEX	
	Cable ETHCBEX con prensacable y conectores. Longitud 10 m.																			•	•	ETHCBEX10M	
	Cable de conexión RS485 para serie Fieldbus a CPU. Longitud 20 cm.															•						191750	
	Visor de 5 teclas con alimentador externo. NO INCLUYE: batería interior, puerto RJ45, prensacables ni tapones. No tiene ninguna opción instalada de fábrica.									•												DFW1	

SERIE 3590

VISORES DE PESO

SERIE DFW

PC INDUSTRIALES

SERIE 6116







REPETIDORES DE PESO

OTROS INSTRUMENTOS











TRANSMISORES DE PESO

SOFTWARE PC









Opciones y accesorios principales

		DFWX	DFWX HYGIENX®	DFWXS	DFWIECEXBATCH1	DFWL	DFWLB	DFWPM	DFWLI	DFWXP	DFWR	DFWT	DFWKR	DFWDXT	DFWKXT	DFWIECEX	DFWATEX	DFWATEX2GDF	DFWIECEX3GD	DFWATEX3GD	DFWK HYGIENX®	Código	
	Barrera de protección para RS485, para conexión directa en zona segura. Longitud máx. del cable: 200 m.				•									•	•	•	•	•			•	PFB485EX	
	Juego de conectores de fibra óptica para conectar el visor de peso al convertidor de fibra óptica/RS232.																	•	•			CNFOPT	
	Batería recargable externa IECEX y ATEX para DFWIECEX, capacidad 9 Ah, con conector para desenganche rápido.															•						IECEXBP	
	Interfaz Wireless Personal Area Network (WPAN) integrada, para zona con riesgo de explosión. Distancia máxima de comunicación 10 m. Solo disponible para visores DFWIECEX. Servicio de montaje incluido.				•												•					tdb	
	Declaración de conformidad de conjunto ATEX. Sistema Ex II 2G IIC T4 Gb X y Ex II 2D IIIC T135°C Db X (Ta=0 °C/+40 °C) con etiqueta específica de sistema completo, para visor de peso Dini Argeo DFWIECEX conectado a una estructura mecánica con células de carga ATEX (cada célula debe estar certificada con CCATEX). Con documento descriptivo de conjunto y declaración de conformidad ATEX EU de conjunto (EN e IT).				•											•						EXDC	
	Barrera Zener de seguridad intrínseca de tres canales. Específica para la conexión a células de carga, apta para el montaje en carril DIN en área segura o con cubierta anti-deflagración.					•	•		•	•	•			•	•							ZBA1S	
	Transmisor de peso para barra DIN, con 2 IN, 2 OUT y salida analógica. Teclado de 5 teclas y pantalla de ledes. Programa de pesaje multifunción.																	•	•			DGT1SAN	

Cajas / Tarjetas de conexión - Cables de la célula

		DFWX	DFWX HYGIENX®	DFWXS	DFWIECEXBATCH1	DFWL	DFWLB	DFWPM	DFWLI	DFWXP	DFWR	DFWT	DFWKR	DFWDXT	DFWKXT	DFWIECEX	DFWATEX	DFWATEX2GDF	DFWIECEX3GD	DFWATEX3GD	DFWK HYGIENX®	Código	
	Tarjeta interna para conexión rápida de varios canales (econdicionados).									•	•	•		•	•							• DFW4CH	
	Cable LCCBC + alargador de 10 m.	•		•		•	•		•	•	•			•	•							LCCB10C	
	Cable LCCBC + alargador de 5 m.	•		•		•	•		•	•	•			•	•							LCCB5C	
	Cable blindado 6 x 0,25 mm ² (adecuado para zonas Ex). Forro interior de PVC. Apantallamiento de trenza en cobre estañado. Forro exterior de PVC, diámetro de 5,8 mm.				•											•	•	•				LCCB	
	Cable para conexión de la plataforma con visor, l = 50 cm. Conector hembra para soldar.	•		•		•	•		•	•	•			•	•							LCCBC	
	Caja de econdición de acero inoxidable hasta 4 células de carga. Grado de protección IP68/IP69K con 4 + 1 prensacables.																					• JB4QIP69K	

Almacenamiento de pesajes

		DFWX	DFWX HYGIENX®	DFWXS	DFWIECEXBATCH1	DFWL	DFWLB	DFWPM	DFWLI	DFWXP	DFWR	DFWT	DFWKR	DFWDXT	DFWKXT	DFWIECEX	DFWATEX	DFWATEX2GDF	DFWIECEX3GD	DFWATEX3GD	DFWK HYGIENX®	Código	
	Juego de 5 memorias USB para memorizar los pesajes.									•	•	•	•	•	•							USBK	
	Interfaz interior para guardar los datos en la memoria USB. Memoria USB incluida de serie.									•	•	•		•	•							USBC-1	
	Interfaz con panel para guardar los datos en la memoria USB. Con memoria USB para ordenador.													•								USBCKR-1	
	Puerto USB integrado para almacenamiento de datos en la memoria USB. Compatible con visores de peso DFWLI y DFWLKI. Memoria USB incluida de serie.								•													USBDFWL-1	
	Software PC "WeiMonitor" para seguimiento/registro de pesajes realizados en la báscula conectada, en tiempo real (la parte de al lado se refiere a la licencia para la gestión de una báscula).	•				•	•		•	•	•	•	•	•	•		•		•	•	•	SWM	

Homologación

📷	Descripción	DFWX	DFWX HYGIENX®	DFWXS	DFWIECEXBATCH1	DFWL	DFWLB	DFWPM	DFWLI	DFWXP	DFWR	DFWT	DFWKR	DFWDXT	DFWKXT	DFW IECEX	DFWATEX	DFWATEX2GDF	DFWIECEX3GD	DFWATEX3GD	DFWK HYGIENX®	Código		
	Homologación para Australia para una plataforma/báscula.				•	•	•		•	•	•				•	•	•	•	•	•	•	•	ECEM-AU	
	Tarjetas y módulo Welmec para una báscula. PRECIO NETO. Servicio disponible en combinación con el visor Dini Argeo.	•	•	•	•	•	•		•	•	•	•	•	•	•	•	•	•	•	•	•	•	KCEM	









Impresoras/Etiquetadoras

📷	Descripción	DFWX	DFWX HYGIENX®	DFWXS	DFWIECEXBATCH1	DFWL	DFWLB	DFWPM	DFWLI	DFWXP	DFWR	DFWT	DFWKR	DFWDXT	DFWKXT	DFW IECEX	DFWATEX	DFWATEX2GDF	DFWIECEX3GD	DFWATEX3GD	DFWK HYGIENX®	Código			
	Personalización de impresiones para series DFW y DFWL. Precio NETO.	•		•			•		•	•	•	•	•	•	•								CNFSERV		
	Servicio de carga de una página de códigos personalizada, para impresora TPR. Página de códigos estándar: PC437 (EE.UU., EUROPA CENTRAL).	•		•			•		•	•	•	•	•	•	•					•	•		CODEPG		
	Etiquetadora de transferencia térmica o térmica directa con mecanismo pelador de serie. Dimensiones máximas de impresión 25400 x 108 mm.	•		•			•		•	•	•				•	•					•	LP542TE	⚙️		
	Impresora térmica solidaria de acero inoxidable IP65.														•	•						TPRXT	⚙️		
	Impresora térmica de sobremesa. Para visor de peso, con caja ABS IP40, cable de conexión de 1,5 m y alimentador interior. Rollo de papel térmico incluido de serie.						•		•												•	OBTPRB	⚙️		
	Etiquetadora térmica directa o de transferencia. Peladora opcional. Dimensiones máximas de impresión 25400 x 108 mm.	•		•			•		•	•					•	•						SMTPLUS-2	⚙️		
	Kit de pelado y enrollado para etiquetadora SMTPLUS-1.														•							SMTRPK-1	⚙️		
	Impresora térmica de mesa con cortador de papel. Rollo de papel no incluido.	•		•																		PR80-3			







Impresoras/Etiquetadoras

📷	Descripción	DFWX	DFWX HYGIENX®	DFWXS	DFWIECEXBATCH1	DFWL	DFWLB	DFWPM	DFWLI	DFWXP	DFWR	DFWT	DFWKR	DFWDXT	DFWKXT	DFW IECEX	DFWATEX	DFWATEX2GDF	DFWIECEX3GD	DFWATEX3GD	DFWK HYGIENX®	Código	
	Cable con conector AMP RS232 I = 1,5 m, para impresoras LP542xx, SMTPLUS.	•		•																		RSCBLPA	
	Cable con conector AMP RS232 I = 10 m, para impresoras LP542xx, SMTPLUS.	•		•																		RSCBLPA10M	
	Cable de 1,5 m para la conexión a la impresora PR80-3.	•		•																		RSCBSHTP	
	Cable de 10 m de longitud para conectar a la impresora PR80-3.	•		•																		RSCBSHTP10M	









Protocolos de comunicación

📷	Descripción	DFWX	DFWX HYGIENX®	DFWXS	DFWIECEXBATCH1	DFWL	DFWLB	DFWPM	DFWLI	DFWXP	DFWR	DFWT	DFWKR	DFWDXT	DFWKXT	DFW IECEX	DFWATEX	DFWATEX2GDF	DFWIECEX3GD	DFWATEX3GD	DFWK HYGIENX®	Código		
	Puerto bidireccional RS485 para serie DFW.									•	•	•	•	•						•		DF485	🔒	
	Puerto RS485 ATEX para DFWATEX2GDF y DFWATEX2GDIO.																	•	•			DF485EX	🔒	
	Interfaz RS485 interna (montaje y prensacable excluido).						•		•											•	•	RS485C	🔒	
	Memoria Alibi (memoria fiscal, máx. 120.000 pesajes) para transmisión homologada del peso al PC/PLC o memorización en MMC/USB.					•	•		•	•	•			•	•					•	•	•	ALMEM-1	🔒
	Memoria Alibi para visor ATEX 2GD (memoria fiscal, máx. 120.000 pesajes) para transmisión homologada del peso al PC/PLC.																•					ALMEMATEX	🔒	
	Salida analógica interior optoisolada 0 - 4/20 mA, 0 - 10 Vcc. (prensacable no incluido). Para visores de las series DFW, 3590 y CPW. Salida -10/+10 Vcc bajo pedido, solo en fase de pedido.									•	•		•	•	•					•		DAC160-2	🔒	
	Salida analógica optoaislada, 0-4/20 mA, 0-10Vcc. Montaje incluido. *Se requiere una placa base (CBD).	•		•																		FO-ANOUT		
	Interfaz 2 IN / 6 OUT interior (necesita FW 05.05.00 o superior).								•	•	•			•	•							DFIO-1	🔒	
	Módulo radio 2.4 GHz exterior para PC, con cable USB I = 1 m. Alimentación directa desde el puerto USB. Distancia máxima de funcionamiento en condiciones ambientales y de instalación adecuadas: 45 m interiores, 140 m exteriores. 39 canales configurables.									•	•	•	•	•	•							OBRF2G4-USB		

Protocolos de comunicación

📷	Descripción	DFWX	DFWX HYGIENX®	DFWXS	DFWIECEXBATCH1	DFWL	DFWLB	DFWPM	DFWLJ	DFWXP	DFWR	DFWT	DFWKR	DFWDXT	DFWKXT	DFWIECEX	DFWATEX	DFWATEX2GDF	DFWIECEX3GD	DFWATEX3GD	DFWK HYGIENX®	Código		
	Módulo radiofrecuencia 2.4 GHz con grado de protección IP69K, montaje incluido. Distancia máxima de funcionamiento hasta 60 m EN INTERIOR, y hasta 80 m EN EXTERIOR Máx. Máximo 38 canales configurables. (El RF2G4X69K debe estar juntado con otro módulo radio). NOTA: requiere placa base (FO-CBD).	•	•	•																			FO-RF2G4	
	Módulo de radiofrecuencia 2.4 GHz con puerto TTL. Distancia máxima de funcionamiento en condiciones ambientales y de instalación adecuadas: 45 m interiores, 140 m exteriores.					•																	RF2G4-TTL	Ⓢ1
	Módulo radio 2.4 GHz interior. Distancia máxima de funcionamiento en condiciones ambientales y de instalación adecuadas: 45 m interiores, 140 m exteriores. Máx. 39 canales configurables. (RF2G4 se debe combinar con otro módulo de radio).								•														RF2G4	Ⓢ1
	Placa para instalación interna con 2 entradas y 6 salidas digitales optoaisladas, montaje incluido.	•		•																			FO-DFIO	
	Puerto Ethernet TCP/IP - Modbus TCP, montaje incluido.			•																			FO-ETH	
	Puerto Ethernet TCP/IP- Modbus TCP, montaje incluido. Esta opción no incluye el prensaestopas para el cable Ethernet. *Prensaestopas higiénico incluido de serie con el cable código ETH5MC-HGX.			•																				
	Puerto de comunicación WiFi con antena IP68/IP69K, montaje incluido.	•	•	•																			FO-WIFI	
	Tarjeta Alibi Memory, montaje incluido.	•	•	•																			FO-ALMEM	
	Placa para la instalación integrada de módulos opcionales de radio de 2,4 GHz o Wireless Personal Area Network (WPAN).			•	•																		FO-CBD	
	Módulo radio 2.4 GHz interior con protección IP69K. Distancia máxima de funcionamiento en condiciones ambientales y de instalación adecuadas: 45 m interiores, 140 m exteriores.																						• RF2G469K	Ⓢ1
	Módulo de radiofrecuencia 2.4 GHz para zonas ATEX 2 & 22. Caja de protección de ABS IP66, cable blindado de 3 m y alimentación desde visor.																						• OBRF2G4-3GD	Ⓢ6

Protocolos de comunicación

		DFWX	DFWX HYGIENX®	DFWXS	DFWIECEXBATCH1	DFWL	DFWLB	DFWPM	DFWLI	DFWXP	DFWR	DFWT	DFWKR	DFWDXT	DFWKXT	DFWIECEX	DFWATEX	DFWATEX2GDF	DFWIECEX3GD	DFWATEX3GD	DFWK HYGIENX®	Código		
	Módulo radio 2.4 GHz exterior, con cable l = 3 m. Caja de ABS IP65, alimentada desde visor. Distancia máxima en condiciones ambientales y de instalación adecuadas: 45 m interiores, 140 m exteriores. 39 canales configurables.								•	•	•			•	•							•	OBRF2G4	
	Módulo externo para comunicación por radiofrecuencia de 2,4 GHz. Equipado con cable de 3 m. Diseñado para el grado de protección IP66. Distancia máxima de funcionamiento hasta 60 m en INTERIOR y hasta 80 m en EXTERIOR. Para conectar a un puerto RS232. Incluye prensaestopas PG9 para visor.	•		•																			OBRF2G4X	
	Módulo externo para comunicación por radiofrecuencia de 2,4 GHz, con puerto USB tipo A, para PC. Equipado con cable de 1 m. Diseñado para el grado de protección IP66. Distancia máxima de funcionamiento hasta 60 m en INTERIOR y hasta 80 m en EXTERIOR.	•		•																			OBRF2G4X-USB	
	Módulo externo para comunicación Wireless Personal Area Network (WPAN). Equipado con cable de 3 m. Diseñado para el grado de protección IP66. Distancia máxima de funcionamiento hasta 30 m en INTERIOR y hasta 100 m en EXTERIOR. Se conecta mediante RS232. Se incluye un prensaestopas PG9 para el indicador.	•		•																			OBWPANX-LE	
	Módulo externo para comunicación WPAN clásica. Equipado con cable de 3 m. Diseñado para clasificación IP66. Distancia máxima de funcionamiento de hasta 30 m en INTERIORES y hasta 100 m en EXTERIORES. Se conecta a través de RS232. Se incluye un prensaestopas PG9 para el indicador.	•		•																			OBWPANX-CL	
	Convertidor de barra DIN fibra óptica/RS232 para fibra óptica sintética longitud máxima 100 m (longitudes mayores con presupuesto). Para conexión a PC, PLC.																	•	•				FBDIN100	
	Interfaz Wi-Fi interior. Para la conexión sin cables (mediante puntos de acceso) al sistema informático de la empresa.								•	•	•	•											WIFITD-3	

SERIE 3590

VISORES DE PESO

SERIE DFW

PC INDUSTRIALES

SERIE 6116











REPETIDORES DE PESO

OTROS INSTRUMENTOS

TRANSMISORES DE PESO

SOFTWARE PC

Protocolos de comunicación

		DFWX	DFWX HYGIENX®	DFWXS	DFWIECEXBATCH1	DFWL	DFWLB	DFWPM	DFWLI	DFWXP	DFWR	DFWT	DFWKR	DFWDXT	DFWKXT	DFWIECEX	DFWATEX	DFWATEX2GDF	DFWIECEX3GD	DFWATEX3GD	DFWK HYGIENX®	Código			
	Interfaz Wi-Fi interior. Para la conexión sin cables (mediante puntos de acceso) al sistema informático de la empresa.									•	•	•	•										WIFITD-3		
	Interfaz Wi-Fi interior. Para la conexión sin cables (mediante puntos de acceso) al sistema informático de la empresa.								•						•	•							WIFITPWLK-2		
	Interfaz Wi-Fi interior con protección IP69K. Para la conexión sin cables (mediante puntos de acceso) al sistema informático de la empresa.																						• WIFITD69K		
	Interfaz Wireless Personal Area Network (WPAN) interior. Para la conexión sin cables de la báscula a la tableta, el teléfono móvil, el ordenador portátil o los lectores de códigos de barras.					•	•		•	•	•	•	•	•	•								• WPAN-CL		
	Interfaz Wireless Personal Area Network (WPAN), con antena y kit de montaje IP68/IP69K incluidos, montaje incluido. Requiere una placa base (FO-CBD).	•	•	•																			FO-WPANX-LE		
	Interfaz Wireless Personal Area Network (WPAN) Classic, con antena y kit de montaje IP68/IP69K incluidos. Montaje incluido. Requiere una placa base (FO-CBD).	•	•	•																			FO-WPANX-CL		
	Interfaz Ethernet interior. Velocidad 10 - 100 Mbps, protocolos TCP, UDP, IP, ARP, ICMP, Ethernet Mac.								•	•	•	•	•	•	•				•	•	•		ETHD		
	Módulo externo de lectura y compensación de la inclinación del sistema de pesaje, homologado para uso con terceros, para combinar con visores de la serie DFWX. Conexión en 232 (485 a petición). Cable suministrado de serie, longitud 3 m.	•		•																			LEVEL3AX		

Cables de conexión

		DFWX	DFWX HYGIENX®	DFWXS	DFWIECEXBATCH1	DFWL	DFWLB	DFWPM	DFWLI	DFWXP	DFWR	DFWT	DFWKR	DFWDXT	DFWKXT	DFW IECEX	DFWATEX	DFWATEX2GDF	DFWIECEX3GD	DFWATEX3GD	DFWK HYGIENX®	Código	
	Cable RS232 l = 1,5 m para impresoras LP542xx, SMTPLUS, PR80.									•	•	•	•	•	•						•	RSCBLP	S1
	Cable RS232 l = 10 m para impresoras LP542xx, SMTPLUS, PR80.																	•	•			RSCBLP10M	S1
	Cable serie RS232/C - DB9/RJ11 - l = 1,5 m.						•		•												•	RSCBRJ	S1
	Cable serie RS232/C - DB9/RJ11 - l = 10 m.						•	•	•	•				•	•						•	RSCBRJ10M	S1
	Cable de par trenzado apantallado de 4 conductores acoplados (2 x 2x 0,34 mm ²), para comunicación RS485 o para salida analógica. Forro interior de poliolefina.	•	•														•					RSCBTW	
	Cable de fibra óptica sintética. €/m (min. 10 m). Atención: necesita un juego de conectores para fibra óptica CNFOPT.									•	•		•	•	•						•	CBFOPT	S2
	Cable blindado 10 x 0,25 mm ² (adecuado para zonas Ex). Forro de PVC, diámetro de 7,5 mm.	•	•	•													•					CB10P	
	Cable de conversión USB PC/RS485, l = 1,5 m con prensacable metálico PG9.	•	•						•	•	•			•	•						•	RSCBUSB485	
	Cable Ethernet, l = 1,5 m. Con prensacable, para conexión entre visor y red PC.																					ETHCBRJ	S1
	Cable de conversión USB PC/RS232 DB9, l = 1,5 m. Conector USB/DB9.									•	•	•	•	•	•							RSCBUSBKR	
	Cable de conversión USB PC/RS232, l = 1,5 m. Conector USB/RJ11.						•															RSCBUSB-1	
	Módulo radio 2.4 GHz interior. Distancia máxima de funcionamiento en condiciones ambientales y de instalación adecuadas: 45 m interiores, 140 m exteriores. Máx. 39 canales configurables. (RF2G4 se debe combinar con otro módulo de radio).				•				•													RSCBUSBPG	S1
	Cable multipolar (4x2xAWG24) ideal para conexiones ethernet en zonas Ex (conectores y prensacable instalados solo con servicio S6).																		•	•		ETHCBEX	S6
	(S1) Cable RS232 para conexión a 3590EGT.																					RSCBSHG	S1
	Cable de conversión USB PC/RS232, l = 1,5 m. Conector USB en el lado del PC, terminales en el lado de la báscula. Prensacable PG9 incluido.	•																				RSCBUSB3P	

El servicio S1 incluye:

- Instalación de la opción con la adición de cualquier accesorio de montaje mecánico (si no se incluye con la opción).



- Configuración (si es necesario)

- Pruebas



Cables de conexión

📷	Descripción	DFWX	DFWX HYGIENX®	DFWXS	DFWIECEXBATCH1	DFWL	DFWLB	DFWPM	DFWLI	DFWXP	DFWR	DFWT	DFWKR	DFWDXT	DFWKXT	DFW IECEX	DFWATEX	DFWATEX2GDF	DFWIECEX3GD	DFWATEX3GD	DFWK HYGIENX®	Código		
	Cable blindado Ethernet para la conexión entre balanzas/red.	•																				ETH3MC	⚙️	
	Cable blindado Ethernet para la conexión entre balanzas/red.	•																				ETH5MC	⚙️	
	Cable Ethernet, l = 5 m. Incluye prensaestopas higiénico, para la conexión entre el visor y la red del PC.	•																				ETH5MC-HGX	⚙️	





Semáforo solidario

📷	Descripción	DFWX	DFWX HYGIENX®	DFWXS	DFWIECEXBATCH1	DFWL	DFWLB	DFWPM	DFWLI	DFWXP	DFWR	DFWT	DFWKR	DFWDXT	DFWKXT	DFW IECEX	DFWATEX	DFWATEX2GDF	DFWIECEX3GD	DFWATEX3GD	DFWK HYGIENX®	Código		
	Semáforo de 3 vías de acero inoxidable (para visores con salidas relé). Para montaje solidario con visores INOX de la gama "XT". Cable de conexión y alimentación desde el visor.													•	•							OBCLTI	⚙️	
	Semáforo de 3 vías de ABS (para visores con salidas relé). Señal acústica de alarma, cable de conexión y alimentación desde visor.									•	•											OBCLTP	⚙️	







Reloj calendario / fecha & hora

📷	Descripción	DFWX	DFWX HYGIENX®	DFWXS	DFWIECEXBATCH1	DFWL	DFWLB	DFWPM	DFWLI	DFWXP	DFWR	DFWT	DFWKR	DFWDXT	DFWKXT	DFW IECEX	DFWATEX	DFWATEX2GDF	DFWIECEX3GD	DFWATEX3GD	DFWK HYGIENX®	Código		
	Reloj calendario para impresión/visualización de la fecha y la hora.	•		•																		FO-CLOCK	⚙️	
	Reloj calendario para impresión/visualización de la fecha y la hora con PCB, bornes, caja de plástico y etiquetas con marca UL (si están presentes).					•	•		•	•	•				•	•			•	•	•	DFCLK	⚙️	









Repetidores de peso

		DFWX	DFWX HYGIENX®	DFWXS	DFWIECEXBATCH1	DFWL	DFWLB	DFWPM	DFWLI	DFWXP	DFWR	DFWT	DFWKR	DFWDXT	DFWKXT	DFW IECEX	DFWATEX	DFWATEX2GDF	DFWIECEX3GD	DFWATEX3GD	DFWK HYGIENX®	Código		
	Repetidor de peso con pantalla de ledes de 100 mm. Caja de acero inoxidable IP68, teclado de 5 teclas y válvula para regular la humedad y la presión.						•		•	•	•	•	•	•	•							•	DGT100R-1	
	Programa para transformar un visor de peso en repetidor. Compatible con visores de peso de la gama DFW y DGT.					•	•		•	•	•							•	•	•	•	•	MSTSLV	
	Repetidor de peso con pantalla de ledes de 60 mm. Caja de acero inoxidable IP68, teclado de 5 teclas y válvula para regular la humedad y la presión y el protocolo configurable.																					•	DGT60R-1	
	Repetidor alfanumérico RS485 con pantalla de led multicolor de 110 mm, caja de acero inoxidable y grado de protección IP68.																					•	GLR100I	



Columnas, soportes de sujeción, viseras

		DFWX	DFWX HYGIENX®	DFWXS	DFWIECEXBATCH1	DFWL	DFWLB	DFWPM	DFWLI	DFWXP	DFWR	DFWT	DFWKR	DFWDXT	DFWKXT	DFW IECEX	DFWATEX	DFWATEX2GDF	DFWIECEX3GD	DFWATEX3GD	DFWK HYGIENX®	Código		
	Soporte de acero inoxidable para montaje en columna de batería "IECEXB".															•							EXSTFA12	
	Soporte de acero inoxidable para montaje en columna de batería ATEX. Compatible con "DFWBP76ATEX..", "IECEXB", "BP6ESTATEX3GD.." y "BP6V12A".																•			•		STFA12		
	Soporte de acero inoxidable AISI 304 con inclinación regulable. Para montaje del visor de peso en pared.								•	•	•			•	•		•	•			•	STFR-1		
	Soporte de acero inoxidable AISI 304 de pared. Para montaje del visor de peso.									•	•			•	•		•	•			•	STFI-1		
	Soporte de acero inoxidable AISI 304 con inclinación regulable. Para montaje del visor de peso IECEX en pared.				•											•			•			EXSTFR		
	Soporte de acero inoxidable AISI 304 de pared. Para montaje del visor de peso IECEX.				•											•			•			EXSTFI		

Opciones para instalaciones ATEX

		DFWX	DFWX HYGIENX®	DFWXS	DFWIECEXBATCH1	DFWL	DFWLB	DFWPM	DFWLI	DFWXP	DFWR	DFWT	DFWKR	DFWDXT	DFWKXT	DFWIECEX	DFWATEX	DFWATEX2GDF	DFWIECEX3GD	DFWATEX3GD	DFWK HYGIENX®	Código	
	Caja de equalización ATEX de ABS IP67 para un máximo de 4 celdas. 4 + 1 prensacables.					•	•		•	•	•			•	•						•	JB4QA	
	Caja de equalización ATEX de INOX IP66 para un máximo de 4 celdas. 4 + 1 prensacables.					•	•		•	•	•			•	•						•	JB4QAI	
	Kit de 3 barreras Zener ATEX para células de carga en caja de ABS. Para un máximo de 4 celdas de 350 Ohm, para sistemas de pesaje con seguridad intrínseca en zona peligrosa.					•	•		•	•	•			•	•						•	KMB4-1	
	Kit caja ATEX de ABS con barrera ZBA1S para células de carga. Para sistemas de pesaje de seguridad intrínseca en área peligrosa. Medidas 179x359x166,5 mm.					•	•		•	•	•			•	•						•	KZBA-1	
	Cable azul 6 x 0,22 mm ² blindado, solo para conjuntos EX i (2GD). Forro interior de PVC. Apantallamiento de trenza en cobre estañado. Forro exterior de poliuretano, diámetro de 5,8 mm.					•	•	•	•	•	•			•	•	•	•	•				EXCB6	
	Declaración de conformidad ATEX de conjunto. Tipo Ex II 2G IIC T4 Gb X y Ex II 2D IIC T197 °C Db X, con etiqueta específica de conjunto, para visor ATEX Dini Argeo, conectados a estructura mecánica con células de carga ATEX (cada célula debe estar certificada con CCATEX). Con impresión del documento descriptivo de conjunto y declaración de conformidad ATEX de conjunto (EN e IT).																	•	•			DCATEX2GD	
	Declaración ATEX de conjunto para sistemas con barreras Zener Dini Argeo. Tipo Ex II 2G IIC T6 Gb X y Ex II 2D IIC T125°C Db X, con etiqueta específica de conjunto, para visor de peso conectado a barreras zener Dini Argeo, conectadas a estructura mecánica con células de carga ATEX (cada célula debe estar certificada con CCATEX). Con impresión del documento descriptivo de conjunto y declaración de conformidad ATEX de conjunto (EN e IT).					•	•		•	•	•			•	•						•	DCATEXMB4	





Opciones para instalaciones ATEX

	Descripción	DFWX	DFWX HYGIENX®	DFWXS	DFWIECEXBATCH1	DFWL	DFWLB	DFWPM	DFWLI	DFWXP	DFWR	DFWT	DFWKR	DFWDXT	DFWKXT	DFW IECEX	DFWATEX	DFWATEX2GDF	DFWIECEX3GD	DFWATEX3GD	DFWK HYGIENX®	Código		
	Declaración de conformidad ATEX de conjunto. Tipo Ex II 3G IIC T6 Gc X y Ex II 3D IIIC T115°C Db X, con etiqueta específica de conjunto, para visor de peso Dini Argeo certificado ATEX o NO (en este caso se ha de instalar en zona segura) conectado a estructura mecánica con células de carga ATEX (todas las células de carga deben estar certificadas con CCATEX o CCATEX3GD). Con impresión del documento descriptivo de conjunto y declaración de conformidad ATEX de conjunto (EN, DE, FR, ES e IT).																					• •	DCATEX3GD	

Material de consumo

	Descripción	DFWX	DFWX HYGIENX®	DFWXS	DFWIECEXBATCH1	DFWL	DFWLB	DFWPM	DFWLI	DFWXP	DFWR	DFWT	DFWKR	DFWDXT	DFWKXT	DFW IECEX	DFWATEX	DFWATEX2GDF	DFWIECEX3GD	DFWATEX3GD	DFWK HYGIENX®	Código		
	50 rollos de papel térmico de 30 mm, con ancho de 57 mm. Orificio 12 mm. Diámetro exterior 51 mm.												•										RPT57C	

Entadas y salidas digitales

	Descripción	DFWX	DFWX HYGIENX®	DFWXS	DFWIECEXBATCH1	DFWL	DFWLB	DFWPM	DFWLI	DFWXP	DFWR	DFWT	DFWKR	DFWDXT	DFWKXT	DFW IECEX	DFWATEX	DFWATEX2GDF	DFWIECEX3GD	DFWATEX3GD	DFWK HYGIENX®	Código		
	Interfaz 2 IN / 6 OUT interior ATEX 3GD (necesita FW 05.05.00 o superior).																					• •	DFIO3GD-1	
	Juego de 2 de prensacables ATEX para PW200XRDxxx. Específicos para usar ENTADAS/SALIDAS en DFWATEX2GDIO o DFWATEX2GDF.																	• •					PW200IO	
	Juego de 2 de prensacables ATEX para PW200XRDxxx-1. Específicos para usar ENTADAS/SALIDAS en DFWATEX2GDIO o DFWATEX2GDF.																	• •					PW200IO-1	

Alimentadores

📷	Descripción	DFWX	DFWX HYGIENX®	DFWXS	DFWIECEXBATCH1	DFWL	DFWLB	DFWPM	DFWLI	DFWXP	DFWR	DFWT	DFWKR	DFWDXT	DFWKXT	DFW IECEX	DFWATEX	DFWATEX2GDF	DFWIECEX3GD	DFWATEX3GD	DFWK HYGIENX®	Código			
	Cargador de baterías para zona segura, para batería ATEX BP6ESTATEX3GD.																			•		BP6CB			
	Cargador de baterías completo para zona segura, para baterías ATEX DFWP76ATEXD.																			•		DFWPAL-2			
	Paquete de batería ATEX exterior, de acero inoxidable IP65 para zonas 2 y 22.																				•	BP6ESTATEX3GD			
	Batería ATEX recargable para zonas 1 y 21. Cuando se combina con el visor de peso DFWATEX requiere cable adicional BTCB2GD.																						DFWP76ATEXD		
	Alimentador ATEX con entrada de 230 Vca. Salida de 10,5 Vcc con seguridad intrínseca, incluye caja Exd con modos de protección: ATEX II 2(2)G Ex d [ib Gb] IIC T4 Gb y ATEX II 2(2) D Ex tb [ib Db] IIIC T140 °C Db.																					•	•	PW200XRD230-1	
	Alimentador ATEX con entrada de 24 Vca. Salida de 10,5 Vcc con seguridad intrínseca, incluye caja Exd con modos de protección: ATEX II 2(2)G Ex d [ib Gb] IIC T4 Gb y ATEX II 2(2) D Ex tb [ib Db] IIIC T140 °C Db.																					•	•	PW200XRD24A	
	Alimentador ATEX con entrada de 24 Vcc. Salida de 10,5 Vcc con seguridad intrínseca, incluye caja Exd con modos de protección: ATEX II 2(2)G Ex d [ib Gb] IIC T4 Gb y ATEX II 2(2) D Ex tb [ib Db] IIIC T140 °C Db.																					•	•	PW200XRD24D-1	

Funda de protección

📷	Descripción	DFWX	DFWX HYGIENX®	DFWXS	DFWIECEXBATCH1	DFWL	DFWLB	DFWPM	DFWLI	DFWXP	DFWR	DFWT	DFWKR	DFWDXT	DFWKXT	DFW IECEX	DFWATEX	DFWATEX2GDF	DFWIECEX3GD	DFWATEX3GD	DFWK HYGIENX®	Código		
	Kit de 10 fundas de protección perfiladas de plástico transparente. Para visores de serie DFWXP o 3590EXP con caja de ABS.									•	•	•	•										CVRXP	

Entadas y salidas digitales

📷	Descripción	DFWX	DFWX HYGIENX®	DFWXS	DFWIECEXBATCH1	DFWL	DFWLB	DFWPM	DFWLI	DFWXP	DFWR	DFWT	DFWKR	DFWDXT	DFWKXT	DFW ICEX	DFWATEX	DFWATEX2GDF	DFWIECEX3GD	DFWATEX3GD	DFWK HYGIENX®	Código	
	Kit de mando a distancia con 19 teclas y receptor de infrarrojos (hasta 8 m).					•	•			•	•	•	•									DFTL12-1	S1
	Mando a distancia de radiofrecuencia y receptor con alargador, para instalaciones que requieren otras tarjetas opcionales con conexión en AMP.								•	•	•	•	•	•	•							TLRP	S1
	(S1) Mando a distancia de radiofrecuencia y receptor. 433 MHz, de 6 teclas, para uso de hasta 50 m de distancia, en condiciones ambientales adecuadas (no compatible con visor repetidor u opción MSTSLV).																					• TLR-1	S1
	Control remoto de radiofrecuencia 868 MHz de 6 teclas y caja receptora de radiofrecuencia, para instalación externa. Equipado con cable de 3 m. Para conectar a través de un puerto RS232. Incluye un prensaestopas PG9 adicional para la instalación.	•	•																			REMOTE	

El servicio S1 incluye:

- Instalación de la opción con la adición de cualquier accesorio de montaje mecánico (si no se incluye con la opción).
- Configuración (si es necesario)
- Pruebas

Cables de alimentación opcionales

📷	Descripción	DFWX	DFWX HYGIENX®	DFWXS	DFWIECEXBATCH1	DFWL	DFWLB	DFWPM	DFWLI	DFWXP	DFWR	DFWT	DFWKR	DFWDXT	DFWKXT	DFW ICEX	DFWATEX	DFWATEX2GDF	DFWIECEX3GD	DFWATEX3GD	DFWK HYGIENX®	Código	
	Versión con cable de alimentación AU.								•	•	•	•		•	•							• PWCORDAUS	
	Versión con cable de alimentación SEV1011 (toma CH).	•	•	•					•	•	•	•		•	•							• PWCORDCH	
	Versión con cable de alimentación BS1363 (toma UK).								•	•	•	•		•	•							• PWCORDUK	
	Versión con cable de alimentación US de tipo B (Japón, América del Norte y América Central).								•	•	•	•		•	•							• PWCORDUS	









Prensacables PG

📷	Descripción	DFWX	DFWX HYGIENX®	DFWXS	DFWIECEXBATCH1	DFWL	DFWLB	DFWPM	DFWLI	DFWXP	DFWR	DFWT	DFWKR	DFWDXT	DFWKXT	DFWIECEX	DFWATEX	DFWATEX2GDF	DFWIECEX3GD	DFWATEX3GD	DFWK HYGIENX®	Código			
	Juego de 10 prensacables metálicos PG7 para visores de peso. Con abrazaderas y juntas.	•		•						•					•	•						•	PG7M		
	Juego de 10 prensacables PG7 para visores ABS. Con abrazaderas y juntas.					•	•			•	•	•											PG7P		
	Juego de 10 prensacables metálicos PG9 para visores de peso. Con abrazaderas y juntas.	•		•						•					•	•						•	PG9M		
	Juego de 10 prensacables PG9 para visores ABS. Con abrazaderas y juntas.					•	•			•	•	•											PG9P		
	Juego de 10 prensacables metálicos PG7 para visores ATEX. Con abrazaderas y juntas. Diámetro del cable: de 3 a 6,5 mm.																	•	•				PG7EX		
	Juego de 10 prensacables metálicos PG9 para visores ATEX. Con abrazaderas y juntas. Diámetro del cable: de 4 a 8 mm.																	•	•				PG9EX		
	Juego de 10 prensacables metálicos PG11 para visores de peso.																						•	PG11M	
	Juego de 10 prensacables metálicos PG13 para visores de peso.	•		•																			•	PG13M	
	Pasacables higiénico individual PG9 para DFWX-HGX		•																					PG9-HGX	

Barreras RS485

📷	Descripción	DFWX	DFWX HYGIENX®	DFWXS	DFWIECEXBATCH1	DFWL	DFWLB	DFWPM	DFWLI	DFWXP	DFWR	DFWT	DFWKR	DFWDXT	DFWKXT	DFWIECEX	DFWATEX	DFWATEX2GDF	DFWIECEX3GD	DFWATEX3GD	DFWK HYGIENX®	Código			
	Alimentación específica para barrera activada ZB485.																	•	•				•	ZBPWR24	
	Barrera activada RS485. Marcado ATEX II (1) GD [EEx ia] IIC, I (M2) [EEx ia] I, II 3G Ex nA II T4, [Ex ia] IIC. Alimentación 24 Vcc no incluida, se recomienda usar con ZBPWR24.																	•	•				•	ZB485	

Columnas de pavimento

		DFWX	DFWX HYGIENX®	DFWXS	DFWIECEXBATCH1	DFWL	DFWLB	DFWPM	DFWLI	DFWXP	DFWR	DFWT	DFWKR	DFWDXT	DFWKXT	DFWIECEX	DFWATEX	DFWATEX2GDF	DFWIECEX3GD	DFWATEX3GD	DFWK HYGIENX®	Código	
	Columna de acero inoxidable 450 x 450 mm, h = 917 mm, Ø 38 mm. Base de acero pintado. Para visores Dini Argeo y SCALE HOUSE.					•	•	•	•	•	•			•	•							CSP38	
	Columna de acero inoxidable 350 x 350 mm, h = 750 mm. Base de acero pintado. Para visores Dini Argeo y SCALE HOUSE.					•	•	•	•	•	•			•	•		•					CSP38D	
	Columna de acero inoxidable 304, 450 x 450 mm, h = 917 mm, Ø 38 mm. Para visores Dini Argeo y SCALE HOUSE.					•	•	•	•	•	•			•	•		•			•	•	CSP38I-1	
	Soporte para visores de peso de las series DFWX, DFWXB, DFWX-ETH, DFWXB-WIFI.	•		•																		DFWXCL	
	Columna de acero inoxidable, longitud 350 mm, para instalación fijada a plataformas de las series T, TE, PB, PBI. Soporte visor excluido, (a combinar con DFWXCL o 3590CL). NOTA: los modelos de columna - 2 no incluyen el soporte del visor.	•		•																		TCBI350-2	
	Columna de acero inoxidable, 500 mm de longitud, para instalación fijada a plataformas de las series T, TE, PB, PBI. Soporte visor excluido, (a combinar con DFWXCL o 3590CL).	•		•																		TCBI500-2	
	Columna de acero inoxidable, longitud 700 mm, para instalación fijada a plataformas de las series T, TE, PB, PBI. Soporte visor excluido (a combinar con DFWXCL o 3590CL).	•		•																		TCBI700-2	
	Columna de acero inoxidable AISI 304, h = 900 mm, Ø 38 mm. Base de acero pintado 350 x 350 mm.			•																		CLD-900	
	Columna de acero inoxidable AISI 304, h = 900 mm, Ø 38 mm. Base de acero inoxidable 450 x 450 mm.			•																		CLI-900	
	Columna INOX AISI 316 h = 350 mm, para instalación solidaria con visores DFWX-HGX. Estructura fácil de limpiar con quinto pie de apoyo para garantizar una mayor estabilidad y manija de transporte. Nota: la longitud del cable de la célula se reduce a 1 m.			•																		HGXCL-350	

SERIE 3590

VISORES DE PESO

SERIE DFW

PC INDUSTRIALES

SERIE 6116

REPETIDORES DE PESO

OTROS INSTRUMENTOS

TRANSMISORES DE PESO

SOFTWARE PC









Columnas de pavimento

📷	Descripción	DFWX	DFWX HYGIENX®	DFWXS	DFWIECEXBATCH1	DFWL	DFWLB	DFWPM	DFWLI	DFWXP	DFWR	DFWT	DFWKR	DFWDXT	DFWKXT	DFWIECEX	DFWATEX	DFWATEX2GDF	DFWIECEX3GD	DFWATEX3GD	DFWK HYGIENX®	Código	HGXCL-500
	Columna INOX AISI 316 h = 500 mm, para instalación solidaria con visores DFWX-HGX. Estructura fácil de limpiar con quinto pie de apoyo para garantizar una mayor estabilidad y manija de transporte. Nota: la longitud del cable de la célula se reduce a 1 m.		•																				

Botonera ATEX 2GD

📷	Descripción	DFWX	DFWX HYGIENX®	DFWXS	DFWIECEXBATCH1	DFWL	DFWLB	DFWPM	DFWLI	DFWXP	DFWR	DFWT	DFWKR	DFWDXT	DFWKXT	DFWIECEX	DFWATEX	DFWATEX2GDF	DFWIECEX3GD	DFWATEX3GD	DFWK HYGIENX®	Código	EXACB4	EXPHBN
	Cable blindado 4 x 0,5 mm ² (adecuado para zonas Ex). Forro interior de PVC. Blindaje: trenza de cables de acero galvanizado. Forro exterior de PVC, diámetro de 7,3 mm.				•											•	•	•	•	•				
	Botonera EX 2GD con 2 botones y prensacable (cable de conexión opcional). Protección II 2G Ex db eb IIC T6 Gb para gases, II 2D Ex tb IIIC T80 °C Db para polvos.				•											•	•	•	•	•				

Otras opciones

	Descripción	DFWX	DFWX HYGIENX®	DFWXS	DFWIECEXBATCH1	DFWL	DFWLB	DFWPM	DFWLI	DFWXP	DFWR	DFWT	DFWKR	DFWDXT	DFWKXT	DFWIECEX	DFWATEX	DFWATEX2GDF	DFWIECEX3GD	DFWATEX3GD	DFWK HYGIENX®	Código		
	Asistencia técnica telefónica bajo pedido.					•	•		•	•	•			•	•		•	•	•	•	•	•	TECSUP	
	Manual técnico impreso (descargable gratis desde el sitio).					•	•		•	•	•			•	•			•				•	TECMAN	
	Manual de usuario impreso (descargable gratis desde el sitio, en la sección "DOCUMENTOS" de la página de inicio, introduciendo el número de serie del producto).					•	•		•	•	•			•	•			•				•	UMAN	
	Declaración de conformidad UE, certificado de verificación UE, certificado de ensayo y manual de metrología, en soporte papel (se puede descargar gratis en el sitio web, disponible solo para las básculas homologadas CE-M). € NETO.					•	•		•	•	•			•	•		•	•	•	•	•	•	ECEMDOC	
	Válvula para regular la humedad y la presión dentro de la caja. Recomendada para aplicaciones IP68.								•					•	•								VENT	
	Válvula para regular la humedad y la presión dentro de la caja. Recomendada para aplicaciones IP68.																•	•					VENTX	

SERIE 3590

VISORES DE PESO

SERIE DFW

PC INDUSTRIALES

SERIE 6116

REPETIDORES DE PESO

OTROS INSTRUMENTOS

TRANSMISORES DE PESO

SOFTWARE PC



PC INDUSTRIALES

SERIE 6116

La serie 6116 de PC industriales Dini Argeo, ideal para entornos industriales exigentes, cuenta con una pantalla táctil y permite cargar cualquier programa de pesaje para instalaciones avanzadas.

Gracias al software MCI Myrias, es posible ofrecer soluciones de software estándar y personalizadas para satisfacer cualquier necesidad de pesaje como, por ejemplo, muestreo fuera de línea, clasificadora ponderal dinámica y manual, báscula para camiones y pesa ejes, pesaje de palés, trazabilidad, receta, gestor de datos, pesaje de cinta y control de existencias.

La gama 6116, además de las funciones de pesaje, dosificación, totalización y formulación, cuenta con dos funciones importantes como son el pesaje controlado por PC y el pesaje y llenado controlados por PLC.

SERIE 6116



6116EVO

6116EVOBOX

		6116EVO	6116EVOBOX
PLUS	Impresora térmica	○	●
	Lector RFID	○	●
COMUNICACIÓN	Programa multilinguaje	●	●
	Puertos serie	-	● (x2) RS232 ● (x1) RS485/RS422 **
	Puertos USB	● (x2) 3.1 Type A, interna *** ● (x2) 2.0 Type A, de tablero	● (x2)
	Ethernet TCP/IP	●	●
	Memoria SD	○	○
	Wi-Fi	○	-
	IN/OUT	Entradas	● (x2) *
Salidas		● (x2) *	○
HARDWARE	Caja	Acero inoxidable AISI 304	Acero inoxidable AISI 304
	Medidas	375x327x65 mm	474x656x400 mm
	Pantalla táctil	●	●
	Luminosidad máxima de la pantalla	800 nits	1000 nits
	Procesador	Intel 4 core de altas prestaciones	Intel Celeron N2930 QuadCore 64bit
	Ambiente operativo	Windows 10 IoT	Windows 10 IoT Enterprise LTSC
	Memoria RAM	DDR3L, 8 Gb	DDR3L, 4 Gb
	SSD	mSATA, 64 Gb	SATA III, 128 Gb
	Protección IP	IP67	IP54
	Alimentación	110-240 Vcc	110-240 Vcc
OIML	Soporte con inclinación orientable	●	-
	Básculas conectables	4 *	○
	N.º de células de carga conectables	hasta 16 de 350 Ω *	○

LEYENDA: ● De serie ○ Opcional - No disponible

* Versiones 6116EVO4X y 6116EVO4XKB

** Sustituye un puerto RS232

*** x1 en las versiones 6116EVO4X y 6116EVO4XKB

6116EVO

PC CON PANTALLA TÁCTIL DE 10.1"

PC industrial con pantalla táctil robusto y resistente de acero inoxidable AISI 304 con grado de protección IP67, diseñado para entornos industriales avanzados y exigentes. Está equipado con procesador Intel 4 core de última generación, para cargar cualquier programa de pesaje desarrollado en Windows 10, y es capaz de gestionar hasta 4 básculas.



ACERO INOXIDABLE AISI 304





IP67



PUERTO USB



Códigos versiones

	DESCRIPCIÓN	CÓDIGO	
	PC industrial con pantalla táctil de elevadas prestaciones en acero inoxidable IP67	6116EVO-1	
	PC industrial con pantalla táctil de elevadas prestaciones en acero inoxidable INOX IP67. Tarjeta de pesaje de 4 canales de alta velocidad integrados configurable exclusivamente desde PC. NOTA: si se utiliza para aplicaciones homologadas, añadir el programa opcional D-LEGAL.	6116EVO4X	
	PC industrial con pantalla táctil de elevadas prestaciones en acero inoxidable INOX IP67. Tarjeta de pesaje integrada de 4 canales de alta velocidad configurable desde PC y mediante el teclado y la pantalla presentes en el panel posterior.	6116EVO4XKB	

Por qué elegirlo

Gracias al software Myrias para PC, se pueden crear numerosas soluciones de pesaje:

- Seleccionadora ponderal dinámica
- Báscula para camiones y pesa ejes
- Pesaje de palés
- Trazabilidad
- Pesaje con cinta
- Control de existencias
- Seleccionadora ponderal manual
- Muestreo offline
- Receta
- Data Manager

Características principales

MEMORIA ALIBI VIRTUAL Y API OPCIONALES PARA EL DESARROLLO DE PROGRAMAS HOMOLOGADOS:

- 6116EVO dispone de dos programas opcionales, ideados para facilitar la comunicación con la electrónica de pesaje integrada a través de APIs y el almacenamiento de los pesajes incluso homologados para utilización legal en las transacciones comerciales:
 - D-API: Software de uso interno para el almacenamiento de los pesajes y las librerías API (no combinable con AF6116)
 - D-LEGAL: Software homologado para el almacenamiento de los pesajes y las librerías API (no combinable con AF6116)

ELECTRÓNICA DE PESAJE MULTIBÁSCULA INTEGRADA, HOMOLOGABLE (6116EVO4X y 6116EVO4XKB):

- Gracias a la electrónica de pesaje multicanal integrada es posible:
 - leer el peso de una o más básculas, hasta 4
 - conectar hasta 4 células de carga y leer el peso equalizado en modo "caja de equalización digital".
- Células de carga conectables (mediante caja de empalmes): hasta 16 de 350 Ω
- Velocidad de muestreo seleccionable hasta 2600 Hz monocal, 200 Hz para canal de dos canales o 90 Hz para canal de 3 - 4 canales.
- Gracias al software homologado D-LEGAL, 6116EVO se puede homologar para utilización legal en las transacciones comerciales.

ENTRADAS/SALIDAS DISPONIBLES:

	6116EVO-1	6116EVO4X	6116EVO4XKB
USB 3.1 Interna	2	1	1
Puertos tipo A			
Panel de puertos USB 2.0	2	2	2
Puerto interno Gigabit Ethernet, 10/100/1000 Mbps	1	1	1
Panel puerto Gigabit-Ethernet RJ45, 10/100/1000 Mbps	1	1	1
Puerto VGA interno	1	1	1
Puerto HDMI interno	1	1	1
Entrada audio	1	1	1
Salida audio	1	1	1
Entradas digitales	1	2	2
Salidas digitales	0	2	2
Entradas escala	0	4	4

Características técnicas

Procesador	Intel 4 core de altas prestaciones
Ambiente operativo	Windows 10 IoT
Memoria RAM	DDR3L, 8 Gb
SSD	mSATA, 64 Gb
Pantalla táctil	•
Luminosidad máxima de la pantalla	800 nits
Puertos serie DB9	-
Puertos USB	<ul style="list-style-type: none"> ● x2 3.1 Tipo A, interno (***) ● x2 2.0 Tipo A, de panel
Ethernet TCP/IP	•
Medidas	375x327x65 mm
Memoria SD	O
Wi-Fi	-
Impresora térmica	-
Lector RFID	-
Entradas	● x2 (*)
Salidas	● x2 (*)
Caja	Acero inoxidable AISI 304
Protección IP	IP67
Alimentación	110-240 Vca
Programa multilinguaje	•
Soporte con inclinación orientable	•
Básculas conectables	4 (*)
N.º de células de carga conectables	hasta 16 de 350 Ω (*)

(*) Versiones 6116EVO4X y 6116EVO4XKB

(***) x1 en las versiones 6116EVO4X y 6116EVO4XKB

Dibujo técnico (mm)

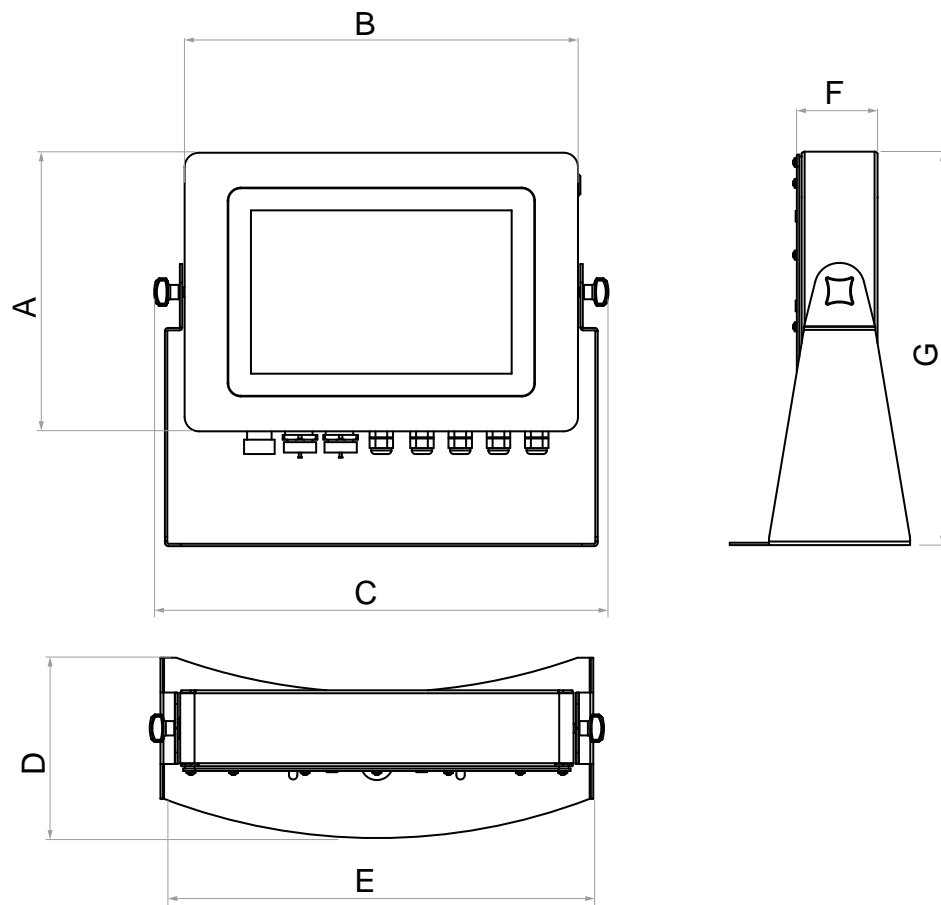

Medidas

A	233 mm	E	362 mm
B	329 mm	F	67,5 mm
C	380 mm	G	329 mm
D	151 mm		

6116EVOBOX

PC CON PANTALLA TÁCTIL DE 10,1"

Quiosco interactivo con PC industrial de 10,1" ideal para básculas puente autoservicio, equipado con lector de tarjetas RFID e impresora para facilitar el trabajo del operador en la entrada y la salida. Para una gestión de accesos eficaz, se puede integrar el software Myrias en el 6116EVO-BOX para registrar los datos de carga y peso en vacío del vehículo, leer los datos de identificación del vehículo y del remolque, pesar vehículos multiteje y controlar el inventario de contenidos.



ACERO INOXIDABLE



PUERTO USB



Códigos versiones

	DESCRIPCIÓN	CÓDIGO	
	Caja de acero inoxidable de columna o pared con ordenador industrial, pantalla táctil de 10,1" y ambiente Windows 10 preinstalado. Equipado con impresora térmica y lector de tarjetas RFID.	6116EVO-BOX-1	

Por qué elegirlo

- Caja de acero inoxidable satinado impermeable.
- Pantalla de alta luminosidad para uso exterior.
- Con impresora térmica con cuchilla de corte.
- Sistema de regulación automática de la temperatura interior.
- Equipado con visera de protección contra el sol y los agentes atmosféricos para uso exterior.

Características principales

MEMORIA ALIBI VIRTUAL Y API OPCIONALES PARA EL DESARROLLO DE PROGRAMAS HOMOLOGADOS:

- 6116EVO dispone de dos programas opcionales, ideados para facilitar la comunicación con la electrónica de pesaje integrada a través de APIs y el almacenamiento de los pesajes incluso homologados para utilización legal en las transacciones comerciales:
 - D-LEGAL: Software homologado para el almacenamiento de los pesajes y las librerías API (no combinable con AF6116).
 - D-API: Software de uso interno para el almacenamiento de los pesajes y las librerías API (no combinable con AF6116).

PRINCIPALES OPCIONES:

- Electrónica de pesaje integrada con entradas y salidas digitales.
- Repetidor de peso numérico o alfanumérico.
- Tarjetas RFID.
- Preinstalación para homologación métrica (solo con transmisor de peso integrado).
- Aceptor de monedas disponible bajo pedido (solicitar presupuesto).

ENTRADAS/SALIDAS DISPONIBLES:

- 2 puertos USB 2.0.
- 2 puertos Gigabit-Ethernet, 10/100/1000 Mbps.
- 2 puertos serie RS232.

Características técnicas

Procesador	Intel Celeron N2930 QuadCore 64bit
Ambiente operativo	Windows 10 IoT Enterprise LTSC
Memoria RAM	DDR3L, 4 Gb
SSD	SATA III, 128 Gb
Pantalla táctil	●
Luminosidad máxima de la pantalla	1000 nits
Puertos serie DB9	● x2 RS232 ● x1 RS485/RS422 (**)
Puertos USB	● x2
Ethernet TCP/IP	●
Medidas	474x656x400 mm
Memoria SD	○
Wi-Fi	-
Impresora térmica	●
Lector RFID	●
Entradas	○
Salidas	○
Caja	Acero inoxidable AISI 304
Protección IP	IP54
Alimentación	110-240 Vcc
Programa multilinguaje	●
Soporte con inclinación orientable	-
Básculas conectables	○
N.º de células de carga conectables	○

(**) Sustituye un puerto RS232

SERIE 3590

VISORES DE PESO

SERIE DFW

PC INDUSTRIALES
SERIE 6116

REPETIDORES DE PESO

OTROS INSTRUMENTOS

TRANSMISORES DE PESO

SOFTWARE PC



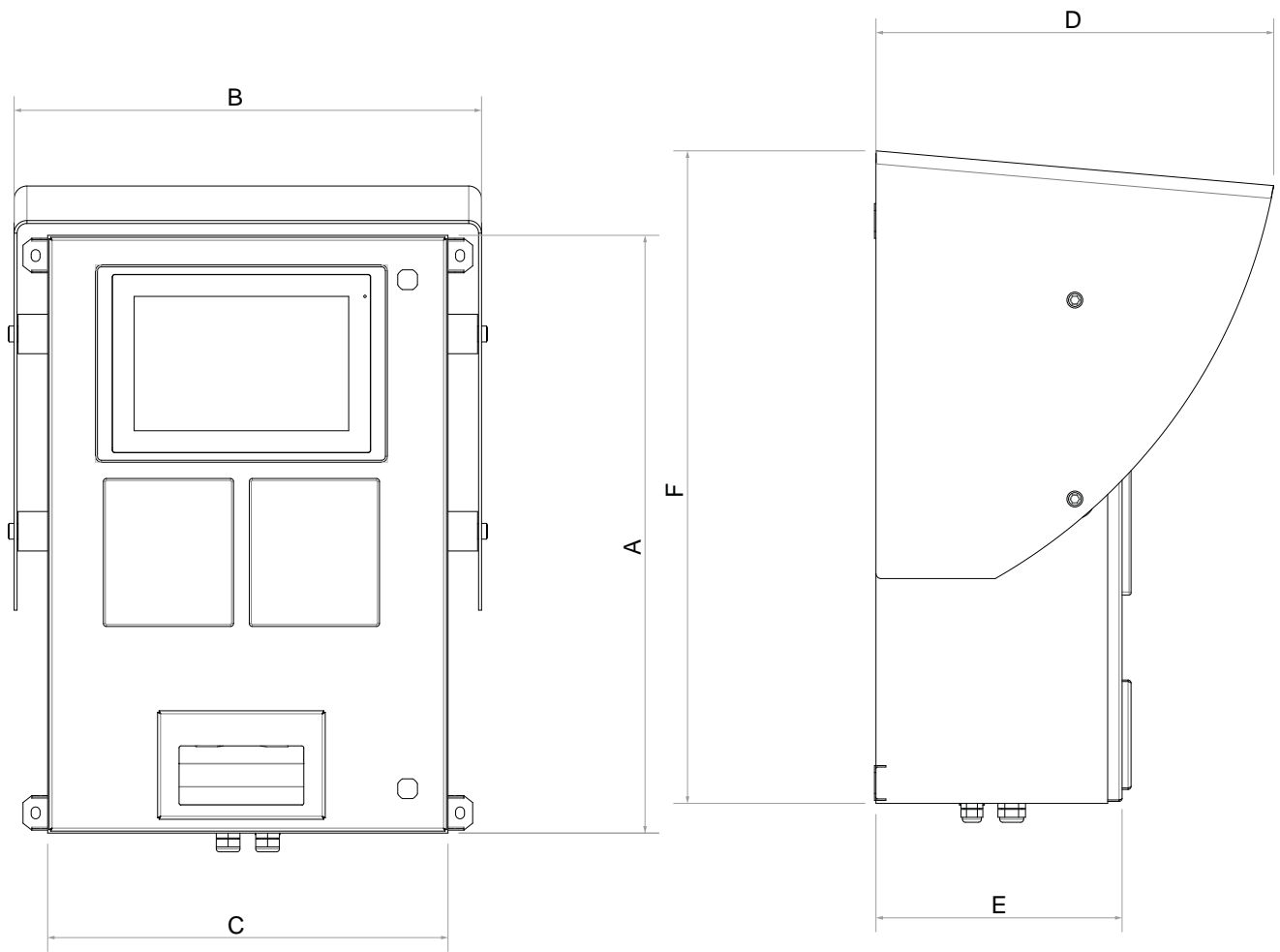

Dibujo técnico (mm)





Medidas			
A	606 mm	D	400 mm
B	474 mm	E	248 mm
C	406 mm	F	656 mm

LISTA DE PRINCIPALES
OPCIONES Y ACCESORIOS
SERIE 6116



Opciones y accesorios principales

	Descripción	6116EVO	6116EVOBOX	Código	
	Circuito de protección para puerto 485, con caja para instalación en barra DIN. Protección según IEC 1000-4-5/D (IEC 801-5/D).	•		RS485PDIN	
	Software homologado para el registro de los datos de pesaje en el ordenador (alibi virtual) y librería API integrada para la interconexión con otros softwares.	•	•	D-LEGAL	
	Repetidor alfanumérico RS485 con pantalla de led multicolor de 110 mm, caja de acero inoxidable y grado de protección IP68.	•	•	GLR100I	
	Software para el registro de los datos de pesaje en el ordenador (para uso interno) y librería API integrada para la interconexión con otros softwares.	•	•	D-API	
	Gestión de las básculas para camiones. Módulo avanzado de pesaje.	•		TRA-WBD	



Homologación

	Descripción	6116EVO	6116EVOBOX	Código	
	Tarjetas y módulo Welmec para una báscula. Servicio disponible en combinación con el visor Dini Argeo.	•	•	KCEM	



Cables de conexión

	Descripción	6116EVO	6116EVOBOX	Código	
	Cable de par trenzado apantallado de 4 conductores acoplados (2x2x0,34 mm ²), para comunicación RS485 o para salida analógica. Forro interior de poliolefina. Apantallamiento de trenza en cobre estañado. Forro exterior de PVC, diámetro de 7 mm.	•		RSCBTW	
	Cable de conversión USB PC/RS485, l = 1,5 m con prensacable metálico PG9.	•	•	RSCBUSB485	



Repetidores de peso

		6116EVO	6116EVOBOX		
	Descripción			Código	
	Instalación en fábrica.			• S6	
	Repetidor de peso con pantalla de ledes de 100 mm. Caja de acero inoxidable IP68, teclado de 5 teclas y válvula para regular la humedad y la presión.			• DGT100R-1	

Material de consumo

		6116EVO	6116EVOBOX		
	Descripción			Código	
	Rollo de papel térmico de 80 mm de ancho. Orificio 25 mm. Diámetro exterior 60 mm.			• RPT80SELF	

Transmisores/visores de peso relacionados

		6116EVO	6116EVOBOX		
	Descripción			Código	
	Transmisor de peso a alta velocidad para barra DIN de 4 canales. 2 IN y 2 OUT. Teclado de 5 teclas, pantalla de ledes.			• DGT4X	
	Transmisor de peso para barra DIN, con 2 IN y 4 OUT. Teclado de 5 teclas, pantalla de ledes. Programa de pesaje multifunción.			• DGT1SX	



Prensacables PG adicionales

		6116EVO	6116EVOBOX		
	Descripción			Código	
	Juego de 10 prensacables metálicos PG9 para visores de peso. Con abrazaderas y juntas.			• PG9M	
	Kit de 10 expansores metálicos de PG9 a PG11, IP68 (ø máx. del cable 12 mm)			• PG9PG11C	
	Kit de 10 expansores metálicos de PG9 a PG13, IP68 (ø máx. del cable 12 mm)			• PG9PG13C	

Cables de alimentación opcionales

	Descripción	6116EVO	6116EVOBOX	Código	
	Versión con cable de alimentación AU.	•	•	PWCORDAUS	
	Versión con cable de alimentación SEV1011 (toma CH).	•	•	PWCORDCH	
	Versión con cable de alimentación BS1363 (toma UK).	•	•	PWCORDUK	
	Versión con cable de alimentación US de tipo B (Japón, América del Norte y América Central).	•	•	PWCORDUS	

Otras opciones

	Descripción	6116EVO	6116EVOBOX	Código	
	Juego de 10 tarjetas RFID para lector RFID.	•		RFIDCARD	
	Servicio de cambio de idioma para ordenador industrial 6116 (idioma a elegir).	•	•	CNFLANG	
	Declaración de conformidad UE, certificado de verificación UE, certificado de ensayo y manual de metrología, en soporte papel (se puede descargar gratis en el sitio web, disponible solo para las básculas homologadas CE-M). € NETO.			ECEMDOC	
	Asistencia técnica telefónica bajo pedido.			TECSUP	
	Suite AFxx para PC 6116EVO4X / 6116EVO4XKB. Incluye 5 aplicativos AF (Totalización, Cuenta piezas, Pesaje de vehículos, Control de estadísticas, Aplicación industrial de precios) seleccionables desde la interfaz de usuario.	•	•	AF6116	

SERIE 3590

VISORES DE PESO

SERIE DFW

PC INDUSTRIALES
SERIE 6116

REPETIDORES DE PESO

OTROS INSTRUMENTOS

TRANSMISORES DE PESO

SOFTWARE PC



DINI ARCEO
Scales - Weighing systems

> 0 <

~

NET

W1

W2

FUN.

kg

ZERO

TARE

MODE

PRINT

ON/OFF



OTROS INSTRUMENTOS

REPETIDORES DE PESO

La gama de repetidores Dini Argeo satisface todas las necesidades de visualización del peso, incluso desde una distancia considerable. Cada modelo se caracteriza por el material, el tamaño, la aplicación y el entorno en el que se puede utilizar, dependiendo del visor asociado.

La aplicación típica de los repetidores es el pesaje/llenado controlado por PLC.

REPETIDORES DE PESO



GLR100

GLR100I

DGT100

DGT60 / DGT603GD

DFWPM

	GLR100	GLR100I	DGT100	DGT60 / DGT603GD	DFWPM	
COMUNICACIÓN	Puertos Serie RS485	● (x1)	● (x1)	● (x1)	● (x1)	-
	Puertos Serie RS232	-	-	● (x1)	● (x1)	-
	Cable de conexión serie	● 10 m	○	○	○	-
	Conexión USB para programación rápida desde PC con DINITOOLS	-	-	-	-	-
	Memoria Alibi	-	-	○	●	-
	Wireless Personal Area Network (WPAN)	-	-	○	-	-
	Módulo de radiofrecuencia 2.4 GHz	● *	○	○	○	●
	Interfaz Wireless Personal Area Network (WPAN)	-	-	-	-	-
IN/OUT	Salidas electrónicas	-	-	2	2	-
	Entradas digitales	-	-	2	2	-
	Salida analógica (0...5 Vcc, 0...10 Vcc, 0...20 mA, 4...20 mA)	-	-	-	-	-
HARDWARE	Dimensiones (mm) (L x H x W - anchura x altura x profundidad)	835 x 190 x 50 mm	688 x 250 x 57 mm	433 x 205 x 202 mm	410 x 165 x 67 mm	173 x 98 x 54 mm
	Pantalla	Ledes rojos 110 mm	Ledes rojos 110 mm	Ledes rojos 100 mm	Ledes rojos 60 mm	LCD retroiluminado de 25 mm
	Teclado	-	-	5 teclas, mecánico, impermeable	5 teclas, mecánico, impermeable	5 teclas, mecánico, impermeable
	Caja	Acero pintado	INOX	INOX	INOX	ABS HANDY
	Alimentación	110-240 Vacc (alimentador interior)	110-240 Vacc (alimentador interior)	110-240 Vacc (alimentador interior)	110-240 Vacc (alimentador interior)	Batería recargable
	Temperatura de trabajo: Uso interior / CE-M / Humedad	-	-	-20...+60 °C / -10...+40 °C / 85%	-	-
	Protección IP	IP54	IP68	IP68	IP68	IP65

LEYENDA: ● De serie ○ Opcional - No disponible

* solo modelo GLR100-2G4

GLR100

PANTALLA DE MATRIZ DE LEDES SUPERLUMINOSOS RGB

Repetidor de peso alfanumérico GLR100 de matriz de ledes SUPERLUMINOSOS RGB, para una visualización del peso con grandes dígitos fácil incluso desde lejos.



HOMOLOGADO
OIML





ACERO
PINTADO



IP54

Códigos versiones

	DESCRIPCIÓN	CÓDIGO	
	Repetidor alfanumérico RS485 con pantalla de ledes multicolor de 110 mm. Con cable RS485 de 10 m con conector IP67.	GLR100	
	Repetidor alfanumérico radio con pantalla de ledes multicolor de 110 mm.	GLR100-2G4	

Por qué elegirlo

- Tecnología RGB con semáforo (amarillo, rojo, verde) sincronizado con el visor de peso conectado.
- Caja de acero pintado con grado de protección IP54, para su uso tanto en interiores como exteriores.
- Modo de tablón alfanumérico para la visualización del peso bruto y la tara, en el idioma seleccionado.
- El repetidor GLR100 también incorpora una función bajo pedido con mensajes completamente personalizables, salvapantallas con datos y hora y textos deslizantes.
- Medidas: 605x150 mm.
- Homologado CE-M (OIML R-76 / EN 45501).

Características principales

PUERTOS DE COMUNICACIÓN:

- Puerto RS485, para transmisor de larga distancia (hasta 1000 m) o radio (hasta 70 m en interiores y 150 m en exteriores). Para combinar con visor con puerto de comunicación RS485 o radio. Cable RS485 con conector IP67 de 10 m incluido de serie.

Características técnicas

Puertos Serie RS485	● x1
Puertos Serie RS232	-
Cable de conexión serie	● 10 m
Conexión USB para programación rápida desde PC con DINITOOLS	-
Memoria Alibi	-
Wireless Personal Area Network (WPAN)	-
Módulo de radiofrecuencia 2.4 GHz	● (*)
Salidas electrónicas	-
Entradas digitales	-
Salida analógica 0...5 Vcc, 0...10 Vcc, 0...20 mA, 4...20 mA	-
Interfaz Wireless Personal Area Network (WPAN)	-
Dimensiones (mm) (lxhxw - anchura x altura x profundidad)	835 x 190 x 50 mm
Pantalla	Ledes rojos 110 mm
Teclado	-
Caja	Acero pintado
Alimentación	110-240 Vacc (alimentador interior)
Temperatura de trabajo: Uso interior / CE-M / Humedad	-
Protección IP	IP54
Pantalla LCD retroiluminada	●
Pantalla específica	-
Teclado	Mecánico
Caja	Acero inoxidable AISI 316
Protección IP	IP68 e IP69K

(*) Solo modelo GLR100-2G4

Certificaciones

- Australian legal for trade certificate of approval (NMI S788)

Dibujo técnico (mm)

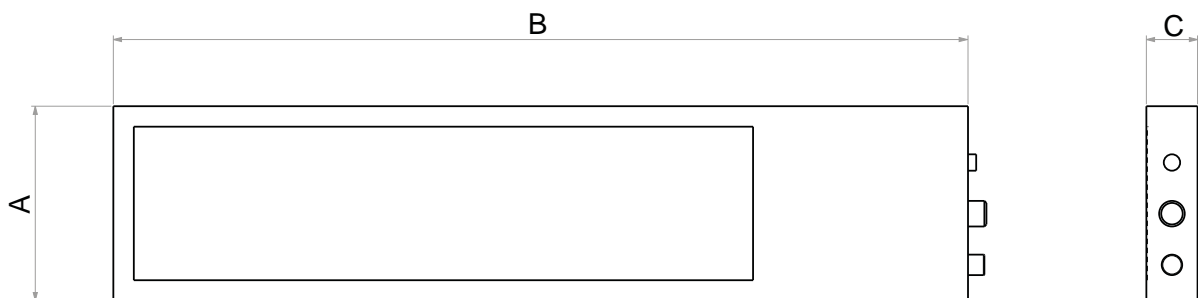

Medidas			
A	190 mm	C	50 mm
B	835 mm		

GLR100I

PANTALLA DE MATRIZ DE LEDES SUPERLUMINOSOS RGB

Repetidor de peso alfanumérico de acero inoxidable con grado de protección IP68, adecuado para su uso en exteriores. Permite una visualización clara y legible de los datos incluso a larga distancia, gracias a la pantalla de matriz de ledes SUPERLUMINOSOS RGB. Ofrece varios modos de uso para toda exigencia.



ACERO
INOXIDABLE



IP68



Códigos versiones

	DESCRIPCIÓN	CÓDIGO	
	Repetidor alfanumérico RS485 con pantalla de led multicolor de 110 mm, caja de acero inoxidable y grado de protección IP68.	GLR100I	

Por qué elegirlo

- Repetidor de peso de 6 cifras de 110 mm.
- Tablón alfanumérico con visualización del peso bruto y la tara, en el idioma seleccionado.
- Gestión del color con semáforo para la visualización de los datos (rojo, amarillo, verde), sincronizado con el visor de peso conectado.
- Bajo pedido es posible personalizar los mensajes, configurar el salvapantallas con fecha y hora y los textos deslizantes.

Características principales

PUERTOS DE COMUNICACIÓN:

- Puerto RS485, para transmisor de larga distancia (hasta 1000 m) o radio (opcional, hasta 70 m en interiores y 150 m en exteriores). Para combinar con visor con puerto de comunicación RS485 o radio.

Características técnicas

Puertos Serie RS485	● x1
Puertos Serie RS232	-
Cable de conexión serie	○
Conexión USB para programación rápida desde PC con DINITOOLS	-
Memoria Alibi	-
Wireless Personal Area Network (WPAN)	-
Módulo de radiofrecuencia 2.4 GHz	○
Salidas electrónicas	-
Entradas digitales	-
Salida analógica 0...5 Vcc, 0...10 Vcc, 0...20 mA, 4...20 mA	-
Interfaz Wireless Personal Area Network (WPAN)	-
Dimensiones (mm) (lxhxw - anchura x altura x profundidad)	688 x 250 x 57 mm
Pantalla	Ledes rojos 110 mm
Teclado	-
Caja	INOX
Alimentación	110-240 Vacc (alimentador interior)
Temperatura de trabajo: Uso interior / CE-M / Humedad	-
Protección IP	IP68

Dibujo técnico (mm)

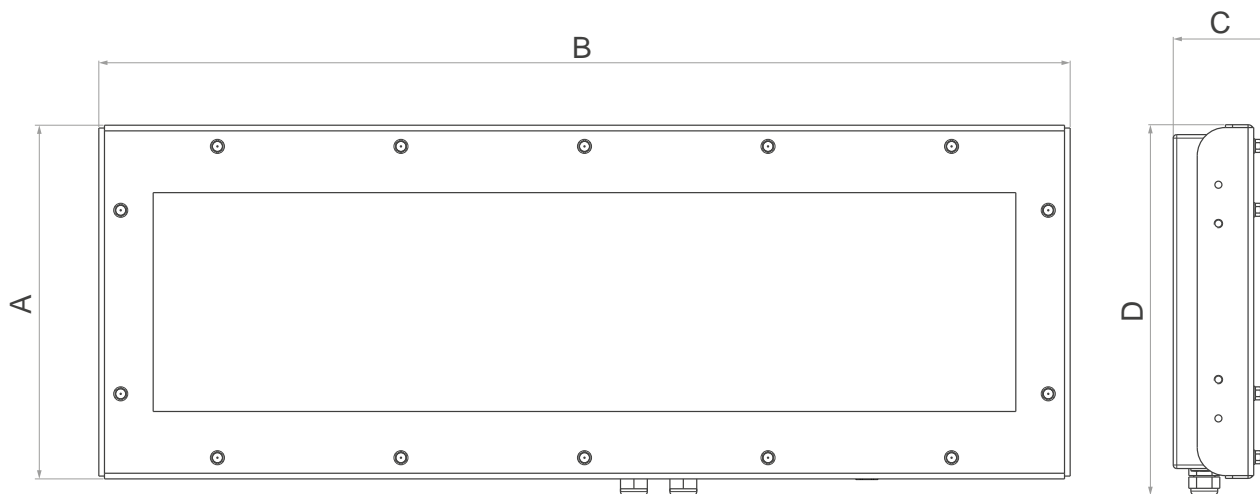

Medidas			
A	250,5 mm	C	68 mm
B	688 mm	D	262,5 mm

DGT100

PANTALLA DE MATRIZ DE LEDES SUPERLUMINOSOS RGB

El maxi repetidor de peso DGT100 garantiza una visualización óptima del peso en un entorno exterior incluso a más de 25 m de distancia y en presencia de luz solar intensa. Equipado con caja de acero inoxidable AISI 304 con grado de protección IP68 resistente al agua y el polvo y soporte de fijación a la pared.



Códigos versiones

	DESCRIPCIÓN	CÓDIGO	
	Visor de peso con pantalla de ledes de 100 mm. Caja de acero inoxidable IP68, teclado de 5 teclas y válvula para regular la humedad y la presión.	DGT100BC-1	
	Visor de peso con pantalla de ledes de 100 mm y salida analógica. Caja de acero inoxidable IP68, teclado de 5 teclas y válvula para regular la humedad y la presión.	DGT100AN-1	
	Visor de peso con pantalla de ledes de 100 mm y módulo Profibus. Caja de acero inoxidable IP68, teclado de 5 teclas y válvula para regular la humedad y la presión.	DGT100PB-1	
	Repetidor de peso con pantalla de ledes de 100 mm. Caja de acero inoxidable IP68, teclado de 5 teclas y válvula para regular la humedad y la presión.	DGT100R-1	

Por qué elegirlo

- Pantalla de matriz de ledes SUPERLUMINOSOS SMD de alta eficiencia.
- Regulación software de la intensidad luminosa desde el teclado.
- Válvula anticondensación de serie.
- Disponible en versión de báscula o repetidor de peso.
- Hasta 8 puntos de linealización de la señal con DINITOOLS.
- Certificado de examen UE de tipo (2014/31/EU), OIML R-76, OIML R-61 (MID), OIML R-51 (MID), Australian approval.

Características principales

SECCIÓN I/O:

- Puerto bidireccional RS232 para conexión de impresora, PC y otras unidades exteriores.
- Puerto bidireccional RS485 para conexión de PC, PLC, etc.
- Puerto bidireccional PROFIBUS (modelo DGT100PB).
- 2 salidas MOSFET 150 mA 48 Vca / 150 mA 60 Vcc (NO), con funciones configurables.
- 2 entradas (optoacoplador) 12 - 24 Vcc, 5 mA mín. - 20 mA máx., con funciones configurables.
- Salida analógica de 16 bit (modelo DGT100AN) a elegir entre 4 - 20 mA, 0 - 5 Vcc o 0 - 10 Vcc; carga máxima aplicable en corriente: 300 Ohm, resistencia mínima aplicable en tensión: 1 kOhm.

FUNCIONES:

- TECLADO - Puesta a cero; tara semiautomática y preconfigurable; impresión y/o envío de datos; encendido/stand-by.
- FUNCIONES PROGRAMA - Ajuste, alta resolución, pico, memoria Alibi, conversión de la unidad de medida.
- ENTRADAS EXTERNAS - Simulación de pulsación de las teclas, desactivación del teclado.
- SALIDAS MOSFET - Ajuste del peso, tanto en positivo (en carga) como en negativo (en descarga) o de las piezas (modo de recuento de piezas), con límites de activación/desactivación programables con control directo o estabilidad.
- PUERTOS SERIE - En todos los modelos: Lectura del peso neto, bruto y tara; puesta a cero; tara semiautomática y preconfigurable; cambio de báscula, configuración de umbrales de activación de las salidas; lectura y escritura en memoria Alibi. Modelos DGT100BC y DGT100AN: Lectura microvoltios o convertidor ADC para todos los canales; visualización de mensajes; impresión; configuración PMU en cómputo de piezas; simulación de la pulsación de las teclas; protocolo serie MODBUS.
- SALIDA ANALÓGICA de 16 bit en DGT100AN Valor proporcional al peso neto o al peso bruto, tanto en positivo (en carga) como en negativo (en descarga).

REPETIDOR DGT100R

- Versión con programa específico para utilizar el visor como repetidor de peso universal o multibáscula (MASTER) en combinación con DFW/DGT/MCW.

MODO DE FUNCIONAMIENTO:

- Repetidor multibáscula (MASTER): modo que permite repetir hasta 32 básculas independientes, con la posibilidad de gestionar sus funciones o de visualizar e imprimir la suma de los pesos de todas las básculas.
- Repetidor UNIVERSAL de peso: modo que permite repetir el peso de cualquier báscula, a través de la configuración de la cadena de entrada.

Características técnicas

Puertos Serie RS485	● x1
Puertos Serie RS232	● x1
Cable de conexión serie	○
Conexión USB para programación rápida desde PC con DINITOOLS	-
Memoria Alibi	○
Wireless Personal Area Network (WPAN)	○
Módulo de radiofrecuencia 2.4 GHz	○
Salidas electrónicas	2
Entradas digitales	2
Salida analógica (0...5 Vcc, 0...10 Vcc, 0...20 mA, 4...20 mA)	-
Interfaz Wireless Personal Area Network (WPAN)	
Dimensiones (mm) (lxhwx - anchura x altura x profundidad)	433 x 205 x 202 mm
Pantalla	Ledes rojos 100 mm
Teclado	5 teclas, mecánico, impermeable
Caja	INOX
Alimentación	110-240 V _{acc} (alimentador interior)
Temperatura de trabajo: Uso interior / CE-M / Humedad	-20...+60 °C / -10...+40 °C / 85%
Protección IP	IP68

Certificaciones

- Certificado de examen UE del tipo (2014:31)
- OIML R76
- OIML R61 - MID
- OIML R51
- Australian legal for trade certificate of approval (NMI S788)

Dibujo técnico (mm)

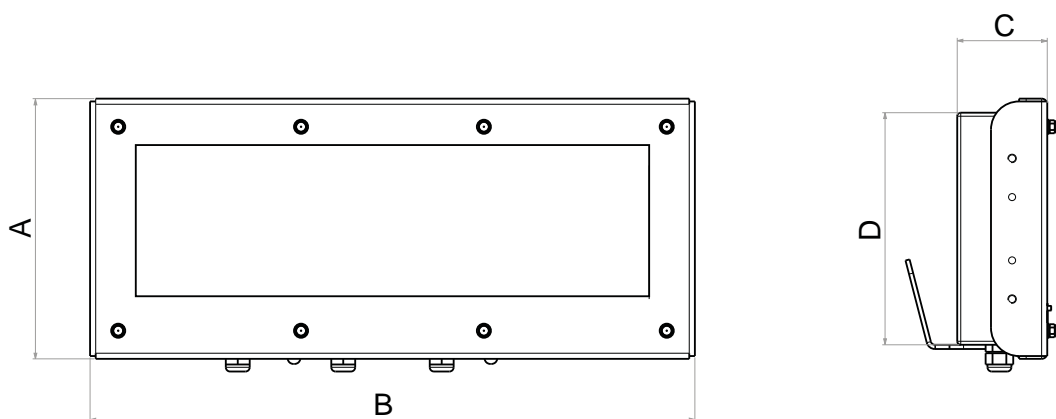

Medidas			
A	185 mm	C	64 mm
B	430 mm	D	165 mm

DGT60

GRAN PANTALLA DE MATRIZ DE LEDES ROJOS

Maxi repetidor de peso con gran pantalla de ledes rojos de alta intensidad, resistente y compacto gracias a la caja de acero inoxidable IP68. Permite visualizar el peso desde cualquier ángulo e incluso en presencia de luz solar intensa.

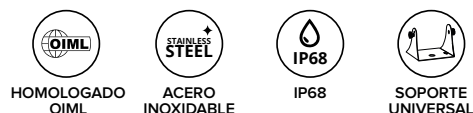

Códigos versiones

	DESCRIPCIÓN	CÓDIGO	
	Visor de peso con pantalla de ledes de 60 mm. Caja de acero inoxidable IP68, teclado de 5 teclas y válvula para regular la humedad y la presión.	DGT60BC-1	
	Repetidor de peso con pantalla de ledes de 60 mm. Caja de acero inoxidable IP68, teclado de 5 teclas y válvula para regular la humedad y la presión y protocolo configurable.	DGT60R-1	
	Visor de peso con pantalla de ledes de 60 mm y salida analógica. Caja de acero inoxidable IP68, teclado de 5 teclas y válvula para regular la humedad y la presión.	DGT60AN-1	
	Visor de peso con pantalla de ledes de 60 mm y puerto Profibus. Caja de acero inoxidable IP68, teclado de 5 teclas y válvula para regular la humedad y la presión.	DGT60PB-2	

Por qué elegirlo

- Teclado impermeable de funciones con 5 teclas.
- Gran pantalla de 6 cifras de 60 mm visible a más de 25 m de distancia.
- Con soporte de fijación a la pared.
- Disponible en versión de báscula o repetidor de peso.
- Equipado con válvula para ajustar la humedad y la presión dentro del visor de serie.
- CE-M EN 45501, OIML R-76, OIML R-61 (MID), OIML R-51 (MID), Australian approval.

Características principales

SECCIÓN I/O:

- Puerto bidireccional RS232 para conexión de impresora, PC y otras unidades exteriores.
- Puerto bidireccional RS485 para conexión de PC, PLC, etc.
- Puerto bidireccional PROFIBUS (modelo DGT60PB).
- 2 salidas MOSFET 150 mA 48 Vca / 150 mA 60 Vcc (NO), con funciones configurables.
- 2 entradas (optoacoplador) 12 - 24 Vcc, 5 mA mín. - 20 mA máx., con funciones configurables.
- Salida analógica de 16 bit (modelo DGT60AN) a elegir entre 4 - 20 mA, 0 - 5 Vcc o 0 - 10 Vcc; carga máxima aplicable en corriente: 300 Ohm, resistencia mínima aplicable en tensión: 1 kOhm.

FUNCIONES DGT60BC / DGT60AN / DGT60PB:

- **TECLADO** - Puesta a cero; tara semiautomática y preconfigurable; impresión y/o envío de datos; encendido/stand-by.
- **FUNCIONES PROGRAMA** - Ajuste, alta resolución, pico, memoria Alibi, conversión de la unidad de medida.
- **ENTRADAS EXTERNAS** - Simulación de pulsación de las teclas, desactivación del teclado.
- **SALIDAS MOSFET** - Ajuste del peso, tanto en positivo (en carga) como en negativo (en descarga) o de las piezas (modo de recuento de piezas), con límites de activación/desactivación programables con control directo o estabilidad.
- **PUERTOS SERIE** - En todos los modelos: Lectura del peso neto, bruto y tara; puesta a cero; tara semiautomática y preconfigurable; cambio de báscula, configuración de umbrales de activación de las salidas; lectura y escritura en memoria Alibi. Modelos DGT100BC y DGT100AN: Lectura microvoltios o convertidor ADC para todos los canales; visualización de mensajes; impresión; configuración PMU en cómputo de piezas; simulación de la pulsación de las teclas; protocolo serie MODBUS.
- **SALIDA ANALÓGICA** de 16 bit en DGT60AN - Valor proporcional al peso neto o al peso bruto, tanto en positivo (en carga) como en negativo (en descarga).

REPETIDOR DGT60R

- Versión con programa específico para utilizar el visor como repetidor de peso universal o multibáscula (MASTER) en combinación con DFW/DGT/MCW.

MODO DE FUNCIONAMIENTO:

- Repetidor multibáscula (MASTER): modo que permite repetir hasta 32 básculas independientes, con la posibilidad de gestionar sus funciones o de visualizar e imprimir la suma de los pesos de todas las básculas.
- Repetidor UNIVERSAL de peso: modo que permite repetir el peso de cualquier báscula, a través de la configuración de la cadena de entrada.

Características técnicas

Puertos Serie RS485	● x1
Puertos Serie RS232	● x1
Cable de conexión serie	○
Conexión USB para programación rápida desde PC con DINITOOLS	-
Memoria Alibi	●
Wireless Personal Area Network (WPAN)	-
Módulo de radiofrecuencia 2.4 GHz	○
Salidas electrónicas	2
Entradas digitales	2
Salida analógica 0...5 Vcc, 0...10 Vcc, 0...20 mA, 4...20 mA	4 - 20 mA, 0 - 5 Vcc o 0 - 10 Vcc
Interfaz Wireless Personal Area Network (WPAN)	-
Dimensiones (mm) (lxhxw - anchura x altura x profundidad)	410 x 165 x 67 mm
Pantalla	Ledes rojos 60 mm
Teclado	5 teclas, mecánico, impermeable
Caja	INOX
Alimentación	110-240 Vcc (alimentador interior)
Temperatura de trabajo: Uso interior / CE-M / Humedad	-
Protección IP	IP68

Certificaciones

- CE-M EN 45501
- OIML R76
- OIML R61 - MID
- OIML R51
- Australian legal for trade certificate of approval (NMI S788)

Dibujo técnico (mm)

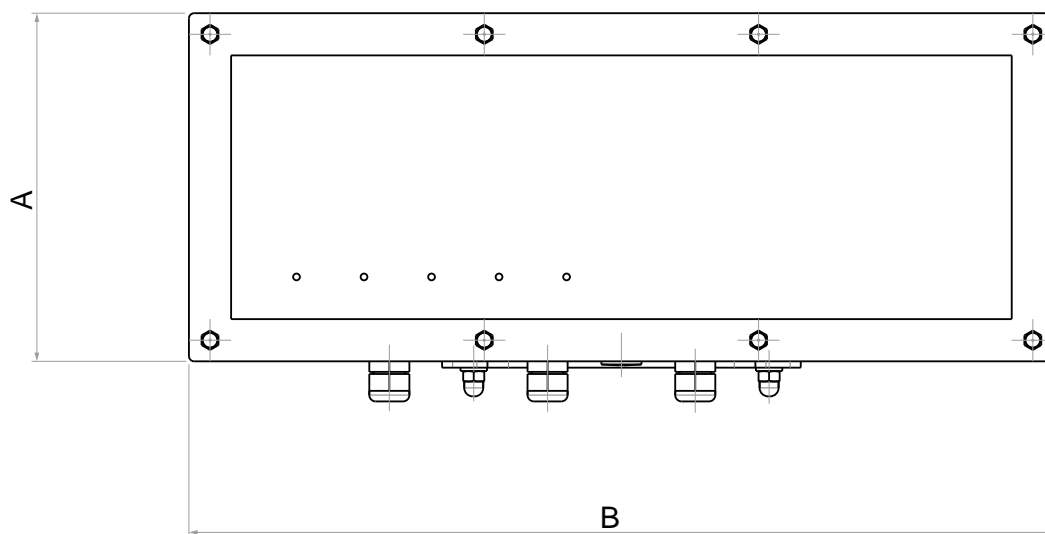

Medidas			
A	165 mm	B	410 mm

DGT603GD

GRAN PANTALLA DE MATRIZ DE LEDES ROJOS

Maxi visor/repetidor de peso de acero inoxidable IP68 compacto y resistente, diseñado para entornos con riesgo de explosión. Permite la visualización del peso desde lejos, a más de 25 m y desde cualquier ángulo, gracias a la pantalla de ledes rojos de gran tamaño y a la intensidad luminosa regulable.



Códigos versiones

	DESCRIPCIÓN	CÓDIGO
	Visor de peso ATEX 3GD con pantalla de ledes de 60 mm. Caja de acero inoxidable IP68 y teclado de 5 teclas. Grado de protección: ATEX II 3G Ex nR IIC T6 Gc X y ATEX II 3D Ex tc IIIC T85°C Dc IP68 X. Con impresión de las instrucciones de seguridad y de la declaración UE de conformidad ATEX (EN, DE, FR, ES e IT).	DGT60BC3GD-1
	Visor de peso ATEX 3GD con pantalla de ledes de 60 mm y salida analógica. Caja de acero inoxidable IP68 y teclado de 5 teclas. Grado de protección: ATEX II 3G Ex nR IIC T6 Gc X y ATEX II 3D Ex tc IIIC T85°C Dc IP68 X. Con impresión de las instrucciones de seguridad y de la declaración UE de conformidad ATEX (EN, DE, FR, ES e IT).	DGT60AN3GD-1
	Visor de peso ATEX 3GD con pantalla de ledes de 60 mm y Profibus. Caja de acero inoxidable IP68 y teclado de 5 teclas. Grado de protección: ATEX II 3G Ex nR IIC T6 Gc X y ATEX II 3D Ex tc IIIC T85°C Dc IP68 X. Con impresión de las instrucciones de seguridad y de la declaración UE de conformidad ATEX (EN, DE, FR, ES e IT).	DGT60PB3GD-2
	Repetidor de peso ATEX 3GD con pantalla de ledes de 60 mm. Caja de acero inoxidable IP68 y teclado de 5 teclas. Grado de protección: ATEX II 3G Ex nR IIC T6 Gc X y ATEX II 3D Ex tc IIIC T85°C Dc IP68 X. Con impresión de las instrucciones de seguridad y de la declaración UE de conformidad ATEX (EN, DE, FR, ES e IT).	DGT60R3GD-2

Por qué elegirlo

- Teclado impermeable de funciones con 5 teclas.
- Con soporte de fijación a la pared.
- Hasta 8 puntos de linealización de la señal con DINITOOLS.
- Disponible en versión de báscula o repetidor de peso.
- Puede gestionar hasta 4 células con ecualización digital o gestión de hasta 4 sistemas de pesaje independientes.
- Equipado con válvula para ajustar la humedad y la presión dentro del visor de serie.
- Homologable CE-M (OIML R-76 / EN 45501).

Características principales

SECCIÓN I/O:

- Puerto bidireccional RS232 para conexión de impresora, PC y otras unidades exteriores.
- Puerto bidireccional RS485 para conexión de PC, PLC, etc.
- Puerto bidireccional PROFIBUS (modelo DGT60PB3GD).
- 2 salidas MOSFET 150 mA 48 Vca / 150 mA 60 Vcc (NO), con funciones configurables.
- 2 entradas (optoacoplador) 12 - 24 Vcc, 5 mA mín. - 20 mA máx., con funciones configurables.
- Salida analógica de 16 bit (modelo DGT60AN3GD) a elegir entre 4 - 20 mA, 0 - 5 Vcc o 0 - 10 Vcc; carga máxima aplicable en corriente: 300 Ohm, resistencia mínima aplicable en tensión: 1 kOhm.

FUNCIONES DGT60BC3GD / DGT60AN3GD / DGT60PB3GD:

- TECLADO - Puesta a cero; tara semiautomática y preconfigurable; impresión y/o envío de datos; encendido/stand-by.
- SELECCIONABLE - Visualización de alta resolución x 10; neto/bruto o conversión lb/kg; totalización pesos; formulación; transmisión peso homologada a PC/PLC (con opción memoria Alibi ALMEM); recuento de piezas; entrada/salida; hold y peak.
- ENTRADAS EXTERNAS - Simulación de pulsación de las teclas, desactivación del teclado.
- SALIDAS MOSFET - Ajuste del peso, tanto en positivo (en carga) como en negativo (en descarga) o de las piezas (modo de recuento de piezas), con límites de activación/desactivación programables con control directo o estabilidad.
- PUERTOS SERIE - En todos los modelos: Lectura del peso neto, bruto y tara; puesta a cero; tara semiautomática y preconfigurable; cambio de báscula, configuración de umbrales de activación de las salidas; lectura y escritura en memoria Alibi. Modelos DGT60BC3GD y DGT60AN3GD: Lectura microvoltios o convertidor ADC para todos los canales; visualización de mensajes; impresión; configuración PMU en cómputo de piezas; simulación de la pulsación de las teclas; protocolo serie MODBUS.
- SALIDA ANALÓGICA de 16 bit en DGT60AN3GD - Valor proporcional al peso neto o al peso bruto, tanto en positivo (en carga) como en negativo (en descarga).

REPETIDOR DGT60R3GD

- Versión con programa específico para utilizar el visor como repetidor de peso universal o multibáscula (MASTER) en combinación con DFV/DGT/MCW.

MODO DE FUNCIONAMIENTO:

- Repetidor multibáscula (MASTER): modo que permite repetir hasta 32 básculas independientes, con la posibilidad de gestionar sus funciones o de visualizar e imprimir la suma de los pesos de todas las básculas.
- Repetidor UNIVERSAL de peso: modo que permite repetir el peso de cualquier báscula, a través de la configuración de la cadena de entrada.

Características técnicas

Puertos Serie RS485	● x1
Puertos Serie RS232	● x1
Cable de conexión serie	○
Conexión USB para programación rápida desde PC con DINITOOLS	-
Memoria Alibi	●
Wireless Personal Area Network (WPAN)	-
Módulo de radiofrecuencia 2.4 GHz	○
Salidas electrónicas	2
Entradas digitales	2
Salida analógica 0...5 Vcc, 0...10 Vcc, 0...20 mA, 4...20 mA	4 - 20 mA, 0 - 5 Vcc o 0 - 10 Vcc
Interfaz Wireless Personal Area Network (WPAN)	-
Dimensiones (mm) (lxhxw - anchura x altura x profundidad)	410 x 165 x 67 mm
Pantalla	Ledes rojos 60 mm
Teclado	5 teclas, mecánico, impermeable
Caja	INOX
Alimentación	110-240 V _{acc} (alimentador interior)
Temperatura de trabajo: Uso interior / CE-M / Humedad	-
Protección IP	IP68

Dibujo técnico (mm)

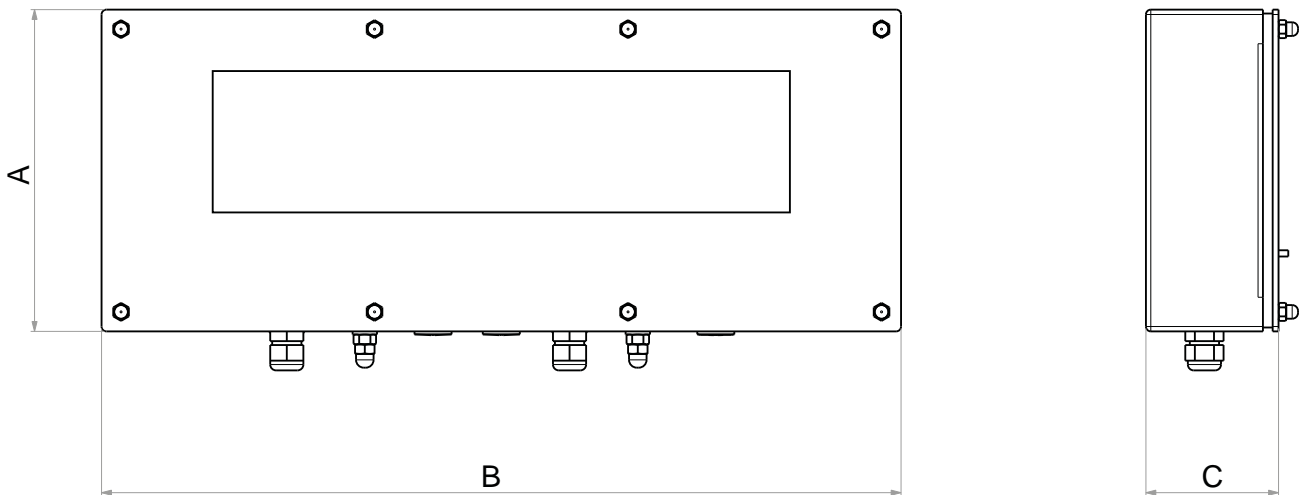

Medidas			
A	165 mm	C	68 mm
B	410 mm		

DFWPM

GRAN PANTALLA LCD RETROILUMINADA

Mando a distancia y repetidor de peso en radiofrecuencia 2.4 GHz para combinar con visores de peso de la serie DFW o con los dinamómetros de la serie MCW. Gracias al repetidor de peso DFWPM, es posible gestionar a distancia las funciones principales del visor de peso o del dinamómetro asociado como, por ejemplo, el almacenamiento y la transmisión de los pesajes al PC.



ABS





IP65



PUERTO USB



Códigos versiones

	DESCRIPCIÓN	CÓDIGO	
	Repetidor de peso portátil inalámbrico con caja de ABS, teclado de 5 teclas y pantalla LCD retroiluminada. Con módulo de radiofrecuencia 2.4 GHz integrado.	DFWPM2G4	
	Repetidor de peso portátil en radiofrecuencia, con caja de ABS, teclado de 5 teclas, pantalla LCD retroiluminada, puerto mini USB y memoria para guardar pesajes de serie.	DFWPM2G4-USB	

Por qué elegirlo

- Cajas de ABS con grado de protección IP65.
- Compacto y ligero, fácil de transportar y de lavar.
- Pantalla LCD retroiluminada con cifras de gran tamaño para facilitar la visualización del peso.
- Equipado de serie con batería recargable de larga duración.
- Memoria para guardar pesajes.

Características principales

FUNCIONES:

- Visualización remota del peso, de todos los mensajes de la báscula/dinamómetro seleccionado y de todos los iconos metrológicos/funcionales.
- Gestión remota de las funciones de la báscula visualizada: CERO, TARA, IMPRESIÓN, ACTIVACIÓN/DESACTIVACIÓN del MODO DE FUNCIONAMIENTO y APAGADO.

FUNCIONES ADICIONALES DEL MODELO DFWM2G4-USB:

- Almacenamiento de 500 pesajes para uso interno, efectuados en una o varias básculas/dinamómetros (peso de cada báscula o suma)
- Conexión a PC mediante puerto USB para la lectura de la lista de pesajes mediante el uso del programa "Weigh Console" o mediante protocolo de comunicación serie específico.
- Almacenamiento de 250 pesajes para uso homologado en las relaciones con terceros, realizados en una báscula/dinamómetro equipado con memoria Alibi.

PUERTOS SERIE:

- Radio módem integrado de 2.4 GHz, con 39 Canales de frecuencia diferentes, fáciles de programar desde PC, para comunicación con visor, báscula y dinamómetros.
- Puerto USB (de serie para modelo DFWM2G4-USB), para conexión rápida a PC.
- Receptor de infrarrojos para funcionamiento con mando a distancia.
- Salida analógica de 16 bit (modelo DGT60AN3GD) a elegir entre 4 - 20 mA, 0 - 5 Vcc o 0 - 10 Vcc; carga máxima aplicable en corriente: 300 Ohm, resistencia mínima aplicable en tensión: 1 kOhm.

Características técnicas

Puertos Serie RS485	-
Puertos Serie RS232	-
Cable de conexión serie	-
Conexión USB para programación rápida desde PC con DINITOOLS	-
Memoria Alibi	-
Wireless Personal Area Network (WPAN)	-
Módulo de radiofrecuencia 2.4 GHz	•
Salidas electrónicas	-
Entradas digitales	-
Salida analógica (0...5 Vcc, 0...10 Vcc, 0...20 mA, 4...20 mA)	-
Interfaz Wireless Personal Area Network (WPAN)	-
Dimensiones (mm) (lxhxw - anchura x altura x profundidad)	173 x 98 x 54 mm
Pantalla	LCD retroiluminado de de 25 mm
Teclado	5 teclas, mecánico, impermeable
Caja	ABS
Alimentación	Batería recargable
Temperatura de trabajo: Uso interior / CE-M / Humedad	-
Protección IP	IP65



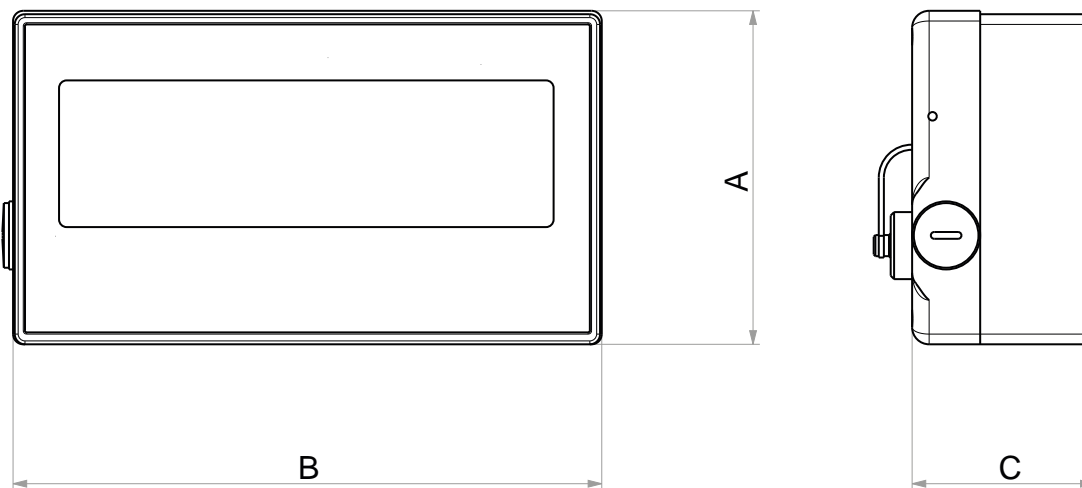









Dibujo técnico (mm)



Medidas			
A	98 mm	C	54 mm
B	174 mm		

LISTA DE PRINCIPALES
OPCIONES Y ACCESORIOS
REPETIDORES

Opciones y accesorios principales

		GLR100	GLR100I	DGT100	DGT160	DGT603GD	DFWPM	Código	
	Versión con cargador de batería AU.							• AUS-V4	
	Versión con cargador de batería UK.							• UK-V4	
	Versión con cargador de batería US.							• US-V4	
	Circuito de protección para puerto 485, con caja para instalación en barra DIN. Protección según IEC 1000-4-5/D (IEC 801-5/D).			•	•			RS485PDIN	
	Kit de 10 expansores metálicos de PG9 a PG11, IP68 (ø máx. del cable 12 mm)			•	•			PG9PG11C	
	Kit de 10 expansores metálicos de PG9 a PG13, IP68 (ø máx. del cable 12 mm)			•	•			PG9PG13C	
	Instalación de la barrera zener ZBA1S / PFB485EX dentro de la caja del visor.			•	•	•		ZBINST	
	Visor de peso de banco/tablero con 2 IN y 2 OUT. Caja de acero inoxidable, teclado de 5 teclas, pantalla de ledes y programa estándar de pesaje. Con alimentador exterior 110-230 Vca - 12 Vcc y caja IP68.	•						DGT20I-1	
	Visor de peso de banco/tablero con 2 IN y 2 OUT. Caja de acero inoxidable, teclado de 5 teclas, pantalla de ledes y programa estándar de pesaje. Con alimentador interior 110/220 Vca.	•						DGT20IPW	
	Soporte de sujeción para poste, orientable. De acero pintado.	•						GLR100P	
	Soporte de sujeción de pared, orientable e inclinable. De acero pintado.	•						GLR100S	
	Cable ETHCBEX con prensacable y conectores. Longitud 10 m.					•		ETHCBEX10M	
	Visor con programa AF01 y alimentador exterior. No incluye batería interior, puerto RJ45, prensacables ni tapones. No se prevé ningún tipo de opción instalada en fábrica ni de servicios de calibración y homologación.	•	•					3590E	
	Barrera de protección para RS485, para conexión directa en zona segura. Longitud máx. del cable: 200 m.			•	•	•		PFB485EX	
	Barrera Zener de seguridad intrínseca de tres canales. Específica para la conexión a células de carga, apta para el montaje en carril DIN en área segura o con cubierta anti-deflagración.			•	•	•		ZBA1S	
	Visor de pantalla táctil de 8" con caja de acero inoxidable IP68. Versión con inclinación regulable y soporte de instalación en banco o en pared. Puerto Ethernet interior de serie. Programa AF01 de serie.	•	•					3590EGT8-1	
	Visor de pantalla táctil con caja de acero inoxidable IP68. Versión con inclinación regulable y soporte de instalación en banco o en pared. Programa AF01 de serie.	•	•					3590EGTT	

SERIE 3590

VISORES DE PESO

SERIE DFW

PC INDUSTRIALES

SERIE 6116

REPETIDORES DE PESO

OTROS INSTRUMENTOS

TRANSMISORES DE PESO

SOFTWARE PC

Cajas / Tarjetas de conexión - Cables de la célula

📷	Descripción	GLR100	GLR1001	DGT100	DGT160	DGT603GD	DFWPM	Código	
	Cable LCCBC + alargador de 10 m.			•	•			LCCB10C	
	Cable LCCBC + alargador de 5 m.			•	•			LCCB5C	
	Cable blindado 6 x 0,25 mm ² (adecuado para zonas Ex). Forro interior de PVC. Apantallamiento de trenza en cobre estañado. Forro exterior de PVC, diámetro de 5,8 mm.			•	•	•		LCCB	
	Cable para conexión de la plataforma con visor, l = 50 cm. Conector hembra para soldar.			•	•			LCCBC	



















Homologación

📷	Descripción	GLR100	GLR1001	DGT100	DGT160	DGT603GD	DFWPM	Código	
	Homologación para Australia para una plataforma/báscula.			•	•			ECEM-AU	
	Tarjetas y módulo Welmec para una báscula. PRECIO NETO. Servicio disponible en combinación con el visor Dini Argeo.			•	•	•		KCEM	



Columnas, soportes de sujeción, viseras

📷	Descripción	GLR100	GLR1001	DGT100	DGT160	DGT603GD	DFWPM	Código	
	Kit de 2 soportes de acero inoxidable para fijación de techo o de pared.			•	•			DGT100S	
	Soporte de acero inoxidable AISI 304 con inclinación regulable. Para montaje del visor de peso en pared.			•	•	•		STFR-1	
	Visera de acero inoxidable solidaria. Protege del sol y la lluvia y mejora la visibilidad del visor.			•				DGT100V	
	Visera de acero inoxidable solidaria. Protege del sol y la lluvia y mejora la visibilidad del visor.	•						GLR100IV	

Protocolos de comunicación

		GLR100	GLR100I	DGT100	DGT60	DGT603GD	DFWPM	Código	
	Puerto bidireccional RS485 para serie DFW.	•	•					DF485	
	Interfaz RS485 interna (montaje y prensacable excluido).	•	•					RS485C	
	Interfaz RS485 optoaislada interna (montaje y prensacable excluido).	•	•					RS485OPTO	
	Memoria Alibi (memoria fiscal, máx. 120.000 pesajes) para transmisión homologada del peso al PC/PLC o memorización en MMC/USB. Reloj/calendario integrado para impresión de la fecha/hora con PCB, bornes, caja de plástico y etiquetas con marca UL.			•	•	•		ALMEM-1	
	Módulo radio 2.4 GHz exterior para PC, con cable USB l = 1 m. Alimentación directa desde el puerto USB. Distancia máxima de funcionamiento en condiciones ambientales y de instalación adecuadas: 45 m interiores, 140 m exteriores. 39 canales configurables.			•	•			OBRF2G4-USB	
	Módulo de radiofrecuencia 2.4 GHz con puerto TTL. Distancia máxima de funcionamiento en condiciones ambientales y de instalación adecuadas: 45 m interiores, 140 m exteriores.		•					RF2G4-TTL	
	Módulo de radiofrecuencia 2.4 GHz para zonas ATEX 2 & 22. Caja de protección de ABS IP66, cable blindado de 3 m y alimentación desde visor.					•		OBRF2G4-3GD	
	Módulo Radio 2.4 GHz exterior, con cable l = 3 m. Caja de ABS IP65, alimentada desde visor. Distancia máxima en condiciones ambientales y de instalación adecuadas: 45 m interiores, 140 m exteriores. 39 canales configurables.	•	•	•				OBRF2G4	
	Convertidor RS232 / RS485 / Ethernet. Modbus RTU / Modbus TCP/IP (si es compatible). Conectable a visores de peso Dini Argeo mediante puerto serie. Caja de ABS para barra DIN con PCB, bornes, caja de plástico y etiquetas con marca UL (si están presentes).			•	•			SETHDIN-1	
	Interfaz WiFi interior. Para la conexión sin cables (mediante puntos de acceso) al sistema informático de la empresa.			•	•			WIFITPWLK-2	
	Interfaz Ethernet interior. Velocidad 10 - 100 Mbps, protocolos TCP, UDP, IP, ARP, ICMP, Ethernet Mac.			•	•	•		ETHD	

Reloj calendario / fecha & hora

		GLR100	GLR100I	DGT100	DGT60	DGT603GD	DFWPM	Código	
	Reloj calendario para impresión/visualización de la fecha y la hora con PCB, bornes, caja de plástico y etiquetas con marca UL (si están presentes).			•	•	•		DFCLK	

SERIE 3590

VISORES DE PESO

SERIE DFW

PC INDUSTRIALES

SERIE 6116













REPETIDORES DE PESO

OTROS INSTRUMENTOS



TRANSMISORES DE PESO

SOFTWARE PC



Cables de conexión

		GLR100	GLR100I	DGT100	DGT60	DGT603GD	DFWPM	Código	
	 Descripción								
	Cable RS232 l = 1,5 m con PG9 y cables para regleta de conexiones.			•	•			RSCBPC	
	Cable de par trenzado apantallado de 4 conductores acoplados (2x2x0,34 mm ²), para comunicación RS485 o para salida analógica. Forro interior de poliolefina. Apantallamiento de trenza en cobre estañado. Forro exterior de PVC, diámetro de 7 mm.		•	•	•	•		RSCBTW	
	Cable Ethernet, l = 1,5 m. Con prensacable, para conexión entre visor y red PC.			•	•			ETHCBRJ	
	Cable de conversión USB PC/RS232, l = 1,5 m. Conector USB/RJ11.			•				RSCBUSB-1	
	Cable de conversión USB PC/RS232, l = 1,5 m con PG9. Conector USB/RJ11. Para conexión a visor de peso con protección IP65, IP68 e IP69K.					•		RSCBUSBPG	
	Cable multipolar (4x2xAWG24) ideal para conexiones ethernet en zonas Ex (conectores y prensacable instalados solo con servicio S6). Primer apantallamiento: cinta de aluminio/poliéster, segundo apantallamiento: trenza de cobre estañado (cobertura ≥85% - EMC 89/336). Forro exterior de PVC, diámetro de 6,3 mm.					•		ETHCBEX	
	Cable RS232 l = 10 m. Para conexión del visor con repetidor de peso, sin conectores.			•	•			RSCB10	
	Cable RS232 l = 5 m. Para conexión del visor con repetidor de peso, sin conectores.			•	•			RSCB5	









Principales visores de peso que pueden ser conectados

		GLR100	GLR100I	DGT100	DGT60	DGT603GD	DFWPM	Código	
 Descripción									
	Visor de 17 teclas. Caja de ABS IP65, pantalla LCD retroiluminada.	•	•					DFWKXP	



Transmisores/visores de peso relacionados

		GLR100	GLR100I	DGT100	DGT60	DGT603GD	DFWPM	Código	
 Descripción									
	Transmisor de peso para barra DIN, con 2 IN y 2 OUT. Teclado de 5 teclas, pantalla de ledes. Programa de pesaje multifunción.		•					DGT15	



Opciones para instalaciones ATEX

		GLR100	GLR100I	DGT100	DGT60	DGT603GD	DFWPM	Código	
	Caja de equalización ATEX de ABS IP67 para un máximo de 4 celdas. 4 + 1 prensacables. Grado de protección: ATEX II 2G Ex ib IIC T6 Gb para gases, ATEX II 2D Ex tb IIIC T115°C Db IP65 para polvos.			•				JB4QA	
	Caja de equalización ATEX de INOX IP66 para un máximo de 4 celdas. 4 + 1 prensacables. Marcado: ATEX II 2G Ex ib IIC T6 Gb para gases, ATEX II 2D Ex tb IIIC T115°C Db IP65 para polvos.			•				JB4QAI	
	Kit de 3 barreras Zener ATEX para células de carga en caja de ABS. Para un máximo de 4 celdas de 350 Ohm, para sistemas de pesaje con seguridad intrínseca en zona peligrosa.			•	•			KMB4-1	
	Kit caja ATEX de ABS con barrera ZBA1S para células de carga. Para sistemas de pesaje de seguridad intrínseca en área peligrosa. Medidas 179x359x166,5 mm.			•	•			KZBA-1	
	Cable azul 6 x 0,22 mm ² blindado, solo para conjuntos EX i (2GD). Forro interior de PVC. Apantallamiento de trenza en cobre estañado. Forro exterior de poliuretano, diámetro de 5,8 mm. Temperatura de funcionamiento: -40 °C / +80 °C. Radio de curva mínima >= 7 x O.D. €/m			•				EXCB6	
	Declaración ATEX de conjunto para sistemas con barreras Zener Dini Argeo. Tipo Ex II 2G IIC T6 Gb X y Ex II 2D IIIC T125°C Db X, con etiqueta específica de conjunto, para visor de peso conectado a barreras zener Dini Argeo, conectadas a estructura mecánica con células de carga ATEX (cada célula debe estar certificada con CCATEX). Con impresión del documento descriptivo de conjunto y declaración de conformidad ATEX de conjunto (EN e IT).			•	•			DCATEXMB4	
	Declaración de conformidad ATEX de conjunto. Tipo Ex II 3G IIC T6 Gc X y Ex II 3D IIIC T115°C Db X, con etiqueta específica de conjunto, para visor de peso Dini Argeo certificado ATEX o NO (en este caso se ha de instalar en zona segura) conectado a estructura mecánica con células de carga ATEX (todas las células de carga deben estar certificadas con CCATEX o CCATEX3GD). Con impresión del documento descriptivo de conjunto y declaración de conformidad ATEX de conjunto (EN, DE, FR, ES e IT).					•		DCATEX3GD	





Mandos a distancia

		GLR100	GLR100I	DGT100	DGT60	DGT603GD	DFWPM	Código	
	Mando a distancia de radiofrecuencia y receptor. Específico para DGT60/DGT100.			•	•			TLRD	





Prensacables PG

		GLR100	GLR100I	DGT100	DGT60	DGT603GD	DFWPM	Código	
	Juego de 10 prensacables metálicos PG9 para visores de peso. Con abrazaderas y juntas.			•	•			PG9M	
	Juego de 10 prensacables metálicos PG9 para visores ATEX. Con abrazaderas y juntas. Diámetro del cable: de 4 a 8 mm.					•		PG9EX	



Cables de alimentación opcionales

	Descripción	GLR100	GLR1001	DGT100	DGT60	DGT603GD	DFWPM	Código
	Versión con cable de alimentación AU.		•	•	•			PWCORDAUS
	Versión con cable de alimentación SEV1011 (toma CH).		•	•	•			PWCORDCH
	Versión con cable de alimentación BS1363 (toma UK).		•	•	•			PWCORDUK
	Versión con cable de alimentación US de tipo B (Japón, América del Norte y América Central).		•	•	•			PWCORDUS

Otras opciones

	Descripción	GLR100	GLR1001	DGT100	DGT60	DGT603GD	DFWPM	Código
	Asistencia técnica telefónica bajo pedido.			•	•	•		TECSUP
	Manual técnico impreso (descargable gratis desde el sitio).			•	•			TECMAN
	Manual de usuario impreso (descargable gratis desde el sitio, en la sección "DOCUMENTOS" de la página de inicio, introduciendo el número de serie del producto).			•	•			UMAN
	Declaración de conformidad UE, certificado de verificación UE, certificado de ensayo y manual de metrología, en soporte papel (se puede descargar gratis en el sitio web, disponible solo para las básculas homologadas CE-M). € NETO.			•	•	•		ECEMDOC

Mandos a distancia

	Descripción	GLR100	GLR1001	DGT100	DGT60	DGT603GD	DFWPM	Código
	Cable blindado 4 x 0,5 mm ² (adecuado para zonas Ex). Forro interior de PVC. Blindaje: trenza de cables de acero galvanizado. Forro exterior de PVC, diámetro de 7,3 mm.					•		EXACB4 

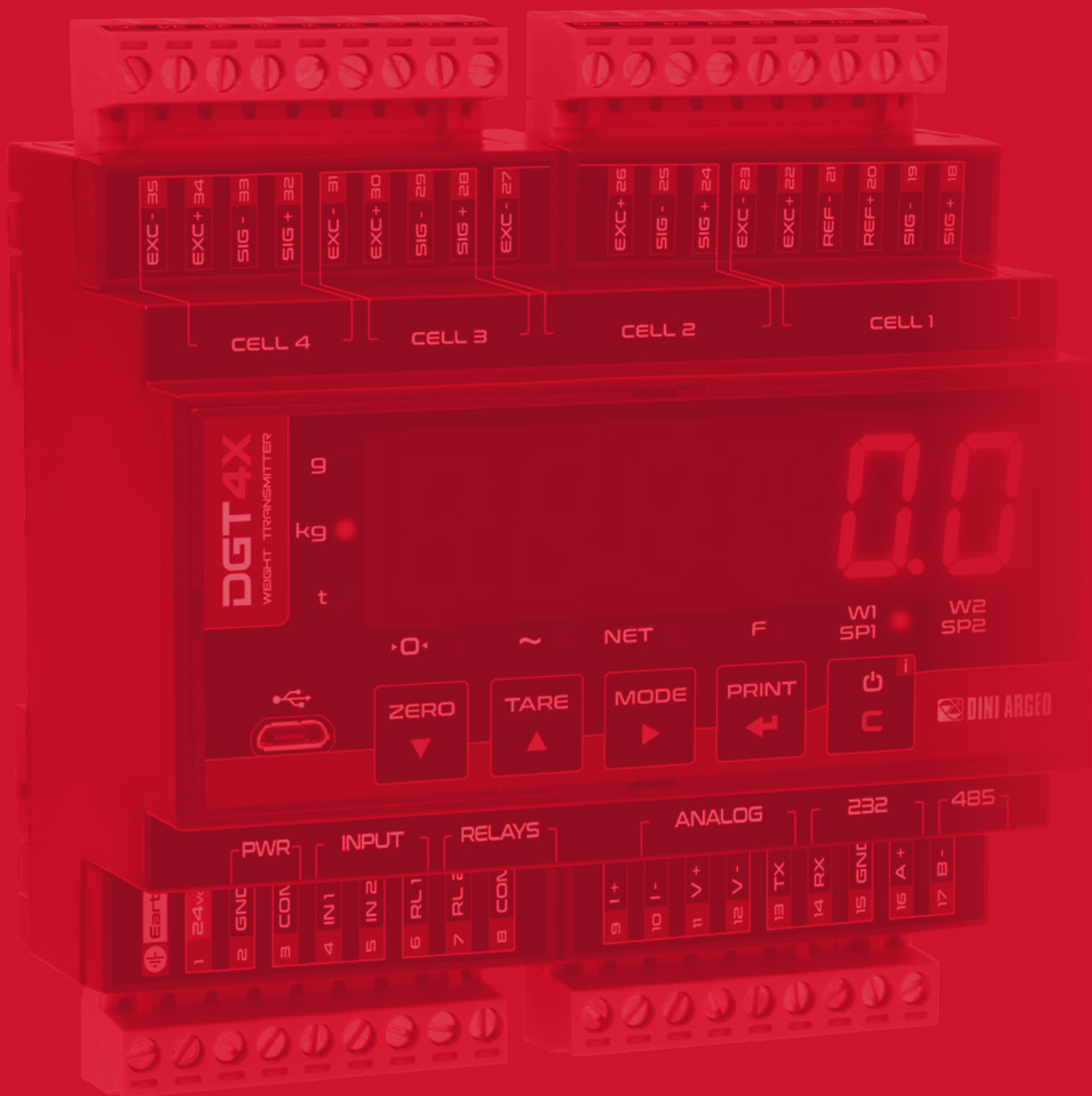

OTROS INSTRUMENTOS

TRANSMISORES DE PESO

Desde hace más de 20 años, Dini Argeo diseña y fabrica transmisores de peso que destacan por la fiabilidad y la precisión de lectura en sistemas de pesaje industrial automatizados.

Nuestra serie DGT se divide en dos categorías principales: transmisores de peso de alta velocidad y transmisores de pesos de seguridad y control.

▶ Para una visión completa, consulte el catálogo «CÉLULAS DE CARGA Y TRANSMISORES DE PESO» en www.diniargeo.com ◀

TRANSMISORES DE PESO

Transmisores de peso de alta velocidad para procesos y automatizaciones industriales

Estos transmisores de peso están diseñados para el uso en aplicaciones que requieren una frecuencia de muestreo muy elevada para pesar con la máxima precisión en fracciones de segundo.

IDEALES PARA:

aplicaciones de pesaje sobre cinta, dosificación y micro dosificación, llenado en línea y control de proceso.



DGT1SX



DGT1SX CHECK



DGT4X



DGT4X DIGITAL

		DGT1SX	DGT1SX CHECK	DGT4X	DGT4X DIGITAL
Número de básculas / canales		1	1	Hasta 4	Hasta 1
Velocidad de conversión		Hasta 4.800 Hz	Hasta 4.800 Hz	Hasta 2.600 Hz	Hasta 1.600 Hz
Servidor web		●	●	●	●
Bus de campo integrado		●	●	●	●
Modbus RTU		●	●	●	●
RS485		●	●	●	●
RS232		-	-	●	●
USB		●	●	●	●
Entradas/salidas digitales		●	●	●	●
Salida analógica		●	●	●	●
Bastidor		ABS	ABS	ABS	ABS
Certificaciones eléctricas	UL Listed	A pedido	A pedido	A pedido	A pedido
	OIML R61 MID	●	●	●	-
Certificaciones metrológicas	OIML R51	●	●	●	-
	OIML R76	●	●	●	●
	Certificado de examen UE del tipo	●	●	●	●

LEYENDA: ● De serie - No disponible

Desde hace más de 20 años, Dini Argeo diseña y fabrica transmisores de peso que destacan por la fiabilidad y la precisión de lectura en sistemas de pesaje industrial automatizados.

Nuestra serie DGT se divide en dos categorías principales: transmisores de peso de alta velocidad y transmisores de pesos de seguridad y control.

Transmisores de peso de seguridad y control

Estos transmisores son la solución más conveniente y económica para realizar aplicaciones de control del peso y monitorización en los procesos industriales.

IDEALES PARA:

silos, tolvas, transportadores de rodillos y cintas de baja velocidad.

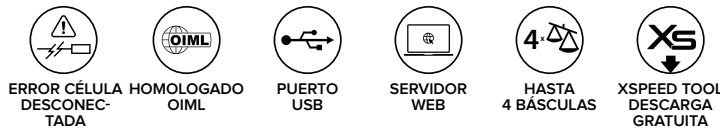

Tipo de instalación	Carril DIN				Panel			Pared / Mesa	
	ABS	ABS	ABS	ABS	Aluminio	ABS	ABS	Acero inoxidable/pintado	Acero inoxidable
Bastidor	ABS	ABS	ABS	ABS	Aluminio	ABS	ABS	Acero inoxidable/pintado	Acero inoxidable
Número de básculas / canales	1	1	1	Hasta 4	1	1	1	1	1
Velocidad de conversión	Hasta 400 Hz	Hasta 400 Hz	Hasta 400 Hz	Hasta 400 Hz	Hasta 400 Hz	Hasta 400 Hz	Hasta 400 Hz	Hasta 400 Hz	Hasta 400 Hz
Servidor web	●	-	-	●	-	-	-	●	-
Bus de campo integrado	●	-	-	●	-	●	●	●	●
Modbus RTU	●	●	●	●	●	●	●	●	●
RS485	●	●	●	●	●	●	●	●	●
RS232	●	●	●	●	-	●	●	●	●
Entradas/salidas digitales	●	●	●	●	●	●	●	●	●
Salida analógica	●	●	●	●	●	●	●	●	●
Certificaciones eléctricas	UL Listed	A pedido	A pedido	-	A pedido	-	-	-	-
	OIML R61 MID	●	●	●	●	●	●	●	●
Certificaciones metroológicas	OIML R51	●	●	●	●	●	●	●	●
	OIML R76	●	●	●	●	●	●	●	●
	Certificado de examen UE del tipo	●	●	●	●	●	●	●	●

LEYENDA: ● De serie - No disponible



SOFTWARE PC

MYRIAS®

SOLUCIÓN SOFTWARE INTEGRADA

Myrias es un software de empresa diseñado para ayudar a las empresas de todos los sectores industriales a mejorar sus operaciones, gestionar los recursos e impulsar el crecimiento. Myrias adquiere, monitoriza y muestra los datos del peso, para que las empresas puedan aprovechar la información sobre los datos facilitados por la báscula para tomar decisiones más precisas y estratégicas.

El software Myrias puede ayudar a reducir los costes, mantener la calidad de los productos, proporcionar trazabilidad de materiales y garantizar la conformidad con las normas. Utilice Myrias para iniciar y detener trabajos fácilmente, acceder de forma inmediata a los informes en tiempo real y examinar los datos KPI. Los informes se pueden generar en tiempo real, a nivel local o de forma remota para acceder a los datos desde múltiples ubicaciones.

Debido a que Myrias es una plataforma de software modular, cada estructura puede personalizar su propio sistema de software para satisfacer sus procesos específicos. Los gerentes de las estructuras pueden utilizar módulos como, por ejemplo, la formulación de lotes, el control de peso, el muestreo fuera de línea y otros para crear el sistema ideal para sus operaciones.

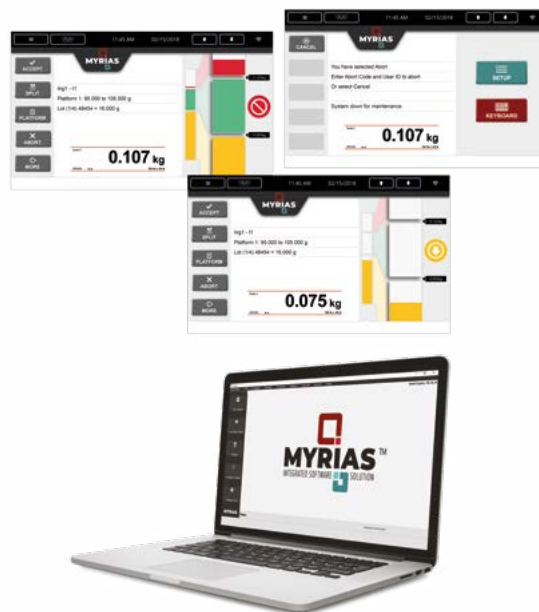

Códigos versiones

DESCRIPCIÓN	CÓDIGO	
Módulo Myrias Core. Hasta 10 dispositivos.	MYR-COR-10	
Módulo Myrias Core. Hasta 20 dispositivos.	MYR-COR-20	
Módulo Myrias Core. Hasta 40 dispositivos.	MYR-COR-40	
Módulo Myrias Enterprise Core. Hasta 120 dispositivos.	MYR-COR-120	
Módulo Myrias Enterprise SQL Core. SQL Core para sistemas más grandes y complejos.	MYR-COR-SQL	

Asistencia técnica a distancia

DESCRIPCIÓN	CÓDIGO	
Contrato de mantenimiento anual T1. Asistencia a distancia y licencia por unidad.	SUPP-T1	
Contrato de mantenimiento anual T2. Asistencia a distancia y licencia por unidad.	SUPP-T2	
Contrato de mantenimiento anual T3. Asistencia a distancia y licencia por unidad.	SUPP-T3	
Contrato de mantenimiento anual T4. Asistencia a distancia y licencia por unidad.	SUPP-T4	
Contrato de mantenimiento anual T5; a medida, consúltenos.	SUPP-T5	
Cargo de mantenimiento por hora. Cargo por hora si no existe un plan de mantenimiento anual.	SUPP-HMC	

Available modules - T1

DESCRIPCIÓN	CÓDIGO	
Control manual del peso individual. Ingredientes individuales en pesaje clásico en positivo. Para única unidad/dispositivo.	PRD-MCW	
Gestión de las balanzas. Visibilidad de varias balanzas con instrumentos de gestión. Para única unidad/dispositivo.	PRD-SCM	
Recuento. Contaje de piezas utilizando el peso medio de las piezas en una báscula existente. Para única unidad/dispositivo.	PRD-CNT	
Gestor de datos. Registra los valores de peso de las balanzas existentes. Para única unidad/dispositivo.	MYR-DM	
Descarte en balanzas en línea. Análisis de residuos y mermas. Para única unidad/dispositivo.	PRD-ILW	

Available modules - T2

DESCRIPCIÓN	CÓDIGO	
Pesaje de palets en el suelo. Pesaje de palés. Para única unidad/dispositivo.	MYR-PW	
Carretilla elevadora Basic. Para única unidad/dispositivo.	MYR-FLT	
Módulo de dimensionamiento. Dimensiones de los paquetes y tramitación de pedidos de venta.	MYR-DIM	
Control manual del peso de los platos preparados. Productos multi-ingredientes en modalidad positiva y de pérdida de peso. Para única unidad/dispositivo.	PRD-RM	
Desechos. Control y registro de desechos, residuos o mermas con trazabilidad. Para única unidad/dispositivo.	MYR-WST	
Estación o punto de trazabilidad. Trazabilidad completa hacia delante y hacia atrás a lo largo del proceso. Para única unidad/dispositivo.	MYR-TRA	
Peso / acumulación del eje. Para única unidad/dispositivo.	TRA-WWS	
Registración del pesaje de bolsas. Adquisición de valores de peso del producto a partir de una balanza de bolsas existente. Para única unidad/dispositivo.	MYR-BWR	
Etiqueta para pesaje manual. Para única unidad/dispositivo.	MYR-WLA	
Módulo de transporte para quioscos Para única unidad/dispositivo.	TRA-KSK	
Clasificación de productos. Para única unidad/dispositivo.	PRD-GRD	
Pesaje de cinta. Balanza de cinta. Para única unidad/dispositivo.	MYR-BELT	
Controladora de peso dinámica. Registración e información de cada peso. Para única unidad/dispositivo.	PRD-DCW	

Available modules - T3

DESCRIPCIÓN	CÓDIGO	
Offline Sampling. Para única unidad/dispositivo.	PRD-OLS	
Campionamento offline para eWeight Para única unidad/dispositivo.	PRD-EW	
Quantity Average & Minimum Weight. Para única unidad/dispositivo.	PRD-AMW	
Control estadístico de procesos. Para única unidad/dispositivo.	PRD-SPC	
Registración del peso por banda. Para única unidad/dispositivo.	PRD-WBB	
Control de calidad. Para única unidad/dispositivo.	MYR-QC	
Gestión del rendimiento Para única unidad/dispositivo.	PRD-YLD	
Gestión de balanzas de camiones. Módulo de pesaje avanzado. Para única unidad/dispositivo.	TRA-WBD	
Peso / acumulación del eje Advanced. Para única unidad/dispositivo.	TRA-AXL	
Formulación de lotes de recetas. Hasta 3 entradas de pesaje para el control manual de la creación de mezclas de recetas. Para única unidad/dispositivo.	PRD-RCP	
Módulo del sistema de rendimiento por lotes. Seguimiento del rendimiento por lote desde 2 estaciones de pesaje de entrada hasta 3 estaciones de pesaje de salida. Para única unidad/dispositivo.	PRD-BYS	
Control de existencias. Gestión de existencias. Para única unidad/dispositivo.	MYR-STK	
Mercancías entrantes. Supervisión del inventario entrante. Para única unidad/dispositivo.	MYR-GI	
Balanza contadora Pro. Balanzas contadoras. Para única unidad/dispositivo.	MYR-CP	
Etiqueta de precio de pesaje manual. Para única unidad/dispositivo.	PRD-WPL	
Sistema de etiquetaje de marcadores de caja externa. Para única unidad/dispositivo.	PRD-OCM	
Carretilla elevadora Pro. Para única unidad/dispositivo.	MYR-FLTP	
Sistema de gestión de almacén. Gestión del inventario. Para única unidad/dispositivo.	MYR-WMS	

Otras opciones

DESCRIPCIÓN	CÓDIGO	
Exportación automatizada de archivos a medida. CSV o formato similar para su posterior procesamiento en un software de terceros.	SDI-EXP3	
Importación de ficheros de terceros. Importación desde CSV o similares desde software de terceros.	SDI-IMP3	
Importación de SQL de terceros. Importación desde una tabla SQL o similar desde software de terceros.	SDI-IMPSQL3	
Exportación SQL para terceros. Exportación a una tabla SQL o similar para su ulterior elaboración en software de terceros.	SDI-EXPSQL3	
Diseñador de etiquetas. Diseña etiquetas para impresoras Zebra y Honeywell Intermec.	SDI-LD	
Licencia de la estación de red. Gestión remota, informes y otras funciones (instrumentos de gestión).	MYR-NSL	
Integración ERP. Integración de todos los datos de las tablas para importarlos y exportarlos en sistemas ERP de terceros.	SDI-ERP	

Servicios

DESCRIPCIÓN	CÓDIGO	
Conexión de protocolo; conexión de hardware adicional de terceros	SER-PROT	
Servicio de programación personalizada. Planificación y personalización.	SER-PROG	
Instalación in situ. Servicios de instalación (añadir gastos de viaje y conexos).	SER-INS	
Formación in situ. Servicios de formación (añadir gastos de viaje y conexos).	SER-TRA	
Prueba de aceptación en fábrica. Pruebas y configuración preinstalación.	SER-FAT	
Documento descriptivo (T1 y T2). Definición del proceso para construir la solución.	SER-DD	
Especificación formal del diseño. Documento de especificación detallado que describe el proceso y las características del software.	SER-FDS	
Instalación remota. Instalación remota a través de Team Viewer en PC, servidores y terminales del cliente.	SER-REMI	
Formación a distancia. Formación a distancia a través de Team Viewer en PC, servidores y terminales de los clientes.	SER-REMT	

MÓDULOS APLICATIVOS

El software Myrias dispone de más de 150 módulos que cubren prácticamente todas las necesidades de la empresa. Este amplio sistema modular se puede adaptar y ampliar para satisfacer las necesidades futuras de la empresa, desde la producción hasta las funciones de back-office. A continuación se enumeran los módulos estándar.

Control del peso dinámico



Registro de todos los envases de la seleccionadora ponderal con gráficos en tiempo real. Notificación inmediata de pesos bajos y desechos costosos. Los registros completos ayudan a analizar los pesos de los envases y a diagnosticar los defectos de llenado.

- Permite gestionar la base de datos de productos de manera central desde un único PC y enviar los ajustes a cada una de las seleccionadoras ponderales
- Cambio automático de los productos en la seleccionadora ponderal desde el control central del trabajo
- Calcula los ajustes de llenado para mantener el objetivo de control (puede ser visualizado por el operador o conectarse a un equipo adecuado para el control automático del rendimiento)
- Opciones avanzadas de control de estadísticas e IA disponible para productos complejos
- Posibilidad de registrar las acciones del detector de metales integrado

Formulación de la receta por lotes



Pesaje preciso de los ingredientes en los lotes, las mezclas y las masas. Obtenga una calidad constante, menos desperdicio, un mejor control de los costos y una trazabilidad completa del pesaje y la medición de ingredientes para las recetas configuradas.

- Muestra el método de la receta
- Asegura una calidad constante
- Reduce el derroche
- Muestra los mensajes HACCP y los datos de producción
- Trazabilidad completa del pesaje y de la medición de los ingredientes
- Cálculo automático del peso de los ingredientes en los lotes con diámetro no estándar

Muestreo offline



El control preciso del llenado de los envases permite satisfacer los requisitos de ley y limitar las pérdidas de beneficios. Un exhaustivo diagnóstico ayuda a caracterizar el rendimiento de llenado y minimiza los problemas de variabilidad del llenado.

Mantiene registros legalmente aceptados como prueba de la diligencia debida.

- Visualización de alertas del operador en caso de incumplimiento del llenado individual y colectivo del envase, con ajustes calculados para mantener el objetivo de control
- Incluye una biblioteca de estrategias de control de estadísticas
- Archiva registros seguros para el peso medio, el peso mínimo y otras leyes, así como para el control de estadísticas de proceso y la calidad
- Conversión de densidad para llenado de líquidos
- Módulo de cuarentena disponible para registrar la gestión de defectos.

Carretillas elevadoras



Facilita las operaciones de manipulación de los materiales mediante la integración de básculas de carretillas elevadoras para mover y pesar palés en un solo paso. Mensajes simples guían a los operadores en la manipulación de los palés.

- Trazabilidad del operador y del producto
- Estadísticas sobre el rendimiento de las carretillas elevadoras
- Datos en tiempo real enviados a FTP
- Informes disponibles en archivos CSV o TXT para el envío de los datos

Pesaje de los palés

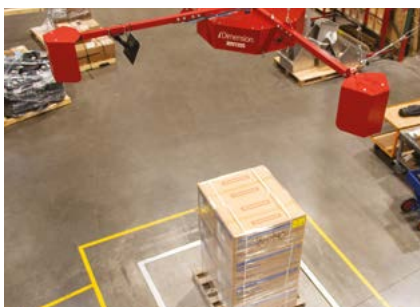

Los sistemas de envío e inventario de almacén se benefician enormemente del pesaje de los palés. Se puede integrar datos en tiempo real para ver en vivo las cantidades de producto y el estado de los envíos.

- Pesaje y registro precisos de los palés
- Integra las básculas de pavimento y las de las carretillas elevadoras en una única base de datos
- El análisis de los datos identifica las deficiencias, los llenados excesivos y los rendimientos del proceso
- Etiquetado de palés según la composición, el cliente, el almacenamiento y otros criterios del cliente

Control del peso estático



Mejoran la eficiencia de las aplicaciones de producción, clasificación y procesamiento de alimentos. Todos los envases se controlan y comprueban de manera continua para respetar el intervalo o el objetivo preestablecido.

- Control de llenado con luces de control de pesaje para notificar a los operadores el estado del peso
- Optimizar los límites para controlar el peso y la velocidad del operador
- Control de varias básculas desde una base de datos central
- Soporte para el control de llenado normal y en salida
- Registro automático de cada peso por operador, producto y otros datos clave
- Funciona con interfaces Ethernet, Wi-Fi y seriales

Residuos



Para optimizar los beneficios, es necesario identificar, medir y reducir el desperdicio en todas las operaciones. La reducción de los residuos repercute directamente en los beneficios.

- Seguimiento de los residuos por tipo, producto y departamento
- Registra las transacciones de residuos para las normas
- Trazabilidad completa de todas las transacciones
- Posibilidad de conectar varios sistemas en red con las sedes periféricas y las centrales para los pedidos, la contabilidad y los informes.
- Los mensajes del operador guían al usuario de forma rápida y fluida durante cada transacción

Transportadores



Se integra con las básculas para vehículos para gestionar el inventario de productos, los transportistas, los proveedores, los clientes, el procesamiento de pedidos, el envío y la facturación. Maximiza el rendimiento de los vehículos al reducir el riesgo de errores al introducir los datos.

- Registra los datos de carga y peso en vacío del vehículo
- Captura los datos de identificación del vehículo y del remolque
- Pesaje multiteje
- Control de los muelles de carga e inventario de contenidos

Trazabilidad (módulo adicional)



Minimiza el riesgo de la empresa en caso de fallo de calidad, gracias a la posibilidad de identificar rápidamente los artículos afectados. Identifica fácilmente los problemas de proceso relacionados con las quejas de los clientes.

- Proporciona una trazabilidad completa desde la aceptación hasta el envío a través de todas las etapas de producción, suministro y distribución
- Conecta los datos de trazabilidad a través de informes completos y fáciles de usar
- En todas las transacciones se incluye la hora, la fecha, los números de lote y la identidad del operador para una responsabilidad total
- Trazabilidad instantánea hacia delante y hacia atrás de todos los materiales y los lotes

DINITOOLS

CONFIGURACIÓN RÁPIDA DEL VISOR DE PESO

El software para PC Dinitools permite configurar rápidamente el visor de peso y crear un registro de las básculas instaladas.

Estas funciones permiten replicar rápidamente las instalaciones realizadas, con un gran ahorro de tiempo.



Códigos versiones

	DESCRIPCIÓN	CÓDIGO	
	Software PC para gestión de visores (con USB y manual).	DINITOOLS	

Funciones principales

- Gestión de la lista de datos de clientes con almacenamiento de archivos adjuntos, fotos, vídeos, etc.
- Almacenamiento de configuraciones realizadas para facilitar y agilizar la repetición.
- Calibración de las básculas con pesas patrón, con 8 puntos de linealización.
- Calibración teórica introduciendo los datos característicos del sistema.
- Precalibración de la tarjeta electrónica del visor.
- Ecuación digital.
- Cumplimentación de los archivos, fácil e inmediata.
- Personalización de los croquis de impresión y etiquetas.

Visores y transmisores compatibles

- Todos

DINI DISPLAY TOOL

PROGRAMA PARA LA PERSONALIZACIÓN RÁPIDA DE LA PANTALLA

DINI DISPLAY TOOL permite personalizar rápidamente la interfaz de la gama 3590 de visores con pantalla táctil modificando los botones, los campos numéricos, los campos de texto y otros componentes.

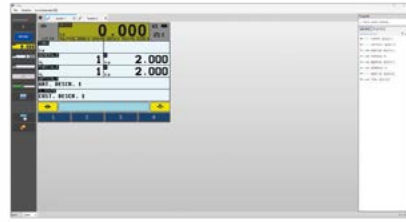

Códigos versiones

	DESCRIPCIÓN	CÓDIGO	
	Programa para la personalización rápida de la pantalla táctil.	DDT	

Funciones principales

- Interfaz fácil e intuitiva
- Base de datos de personalizaciones realizadas
- Importación/Exportación de personalizaciones
- Gestión de imágenes y posibilidad de combinarlas con artículos, clientes, PLU, etc.
- Gestión de logos
- Inserción libre de objetos como por ejemplo:
 - Botones
 - Áreas táctiles
 - Imágenes
 - Gráficos de barras
 - Campos de textos y numéricos
- Combinación de funciones asociadas a objetos

Visores y transmisores compatibles

- Serie 3590 Touch

XSPEED TOOL

SOFTWARE DE DIAGNÓSTICO Y CONFIGURACIÓN
DEL FILTRO DE PESAJE

Software para PC que permite registrar en tiempo real la señal procedente de la célula de carga y procesarla aplicando filtros específicos para la eliminación de las vibraciones, las interferencias y el ruido.

Indispensable para obtener pesajes precisos y rápidos en las instalaciones de pesaje automatizadas.



XSPEED TOOL
DESCARGA
GRATUITA



Funciones principales

- Análisis de la señal en el dominio del tiempo y de la frecuencia.
- Recepción de datos a altísima velocidad (hasta 2600 lecturas por segundo).
- Adquisición automática de los datos en base a umbrales de tiempo o de peso.
- Elaboración de la señal en tiempo real.
- Aplicación de filtros a elección, totalmente configurables, para eliminar vibraciones, oscilaciones, picos, etc., asegurando la estabilidad del peso y la pronta reacción y prestación de la báscula.
- Calibración del instrumento, que incluye:
 - Calibración mediante el uso de pesas patrón, con la posibilidad de linealizar el sistema con hasta 8 puntos.
 - Calibración teórica, con la introducción de los datos del sistema a realizar (células de carga, peso muerto, etc.).
- Archivo de pesajes y filtros configurados.

Filtro

- Filtro grueso para la eliminación del ruido de fondo de la señal y la estabilización del peso.
- Filtro fino para aumentar la precisión de lectura.
- Filtro selectivo para aislar y eliminar las interferencias con frecuencias precisas.

Visores y transmisores compatibles

- Serie DGT a alta velocidad

WEIMONITOR

ALAMACENAMIENTO DE DATOS Y EXPORTACIÓN EN CSV

WeiMonitor es el programa para ordenador que permite monitorizar y registrar en tiempo real todos los pesajes realizados en la báscula conectada y almacenarlos en un archivo de Excel o de texto para su elaboración en un segundo momento.

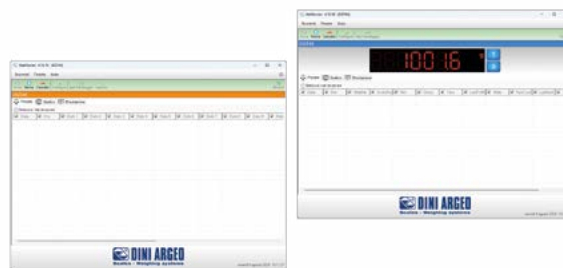

Códigos versiones

	DESCRIPCIÓN	CÓDIGO	
	Software PC "WeiMonitor" para seguimiento/registro de pesajes realizados en la báscula conectada, en tiempo real (la parte de al lado se refiere a la licencia para la gestión de una báscula).	SWM	

Funciones principales

- Visualización del peso y gestión de la tara semiautomática a través de un botón específico
- Registro manual pulsando una tecla personalizable en el ordenador o directamente en la báscula
- Registro automático "por tiempo" con frecuencia de lectura programable
- Memorización de los datos en un archivo Excel (.xls) o de texto (.txt)
- Teclado virtual para introducir los datos de peso directamente en la aplicación de Windows activada y poder cumplimentar albaranes, documentos, facturas, etc.
- Funcionamiento homologado con registro del ID de pesaje (se necesita la memoria Alibi dentro del visor)

Visores y transmisores compatibles

- Todos

D-LEGAL



PROGRAMA HOMOLOGADO PARA GUARDAR LOS DATOS DE PESAJE, CON INTERCAMBIO DE DATOS CON PROGRAMAS DE ORDENADOR A TRAVÉS DE API

D-LEGAL es un programa para guardar los datos de pesaje homologados. Una auténtica memoria Alibi virtual, directamente en el ordenador y sin límites de memoria. Este nuevo software permite guardar todos los datos en un único archivo homologado que se puede exportar a Excel y que se ha diseñado para facilitar el intercambio de datos con programas externos a través de un paquete completo de API.



M HOMOLOGADO

Códigos versiones

	M	DESCRIPCIÓN	CÓDIGO	
	M	Software homologado para el registro de los datos de pesaje en el ordenador (alibi virtual) y librería API integrada para la interconexión con otros softwares.	D-LEGAL	
		Software para el registro de los datos de pesaje en el ordenador (para uso interno) y librería API integrada para la interconexión con otros softwares.	D-API	
	M	Software homologado para repetir el peso en el ordenador	D-REPE	

Funciones principales

- Software homologado para su uso legal en las transacciones comerciales
- El visor de la báscula homologada actúa como interfaz del programa desde el cual es posible ejecutar las funciones de puesta a cero, calibración y almacenamiento de los datos de pesaje
- Base de datos de pesaje con posibilidad de consulta y exportación a formato de Excel
- Memoria de almacenamiento virtual ilimitada
- Función de emulación del teclado para introducir los datos de pesaje homologados en recibos, facturas, etc. cuando es necesario
- Disponible en versión para uso interno en fábrica (D-API)

Homologado para su uso legal en las transacciones comerciales

Gracias a la homologación para utilización legal en las transacciones comerciales, D-LEGAL permite crear software de aplicación para Windows homologados, aprovechando la biblioteca API. Consulte el manual de usuario para obtener información sobre el procedimiento de registro y homologación.

Visores y transmisores compatibles

- DGT4X
- DGT1SX
- DGT1P
- DGT1SP
- DFWIECEX
- Serie 3590 Touchscreen (con D-API)

DBMANAGER

PROGRAMA PARA PC PARA LA CUMPLIMENTACIÓN RÁPIDA DE LOS ARCHIVOS DE LAS BÁSCULAS

DBMANAGER es un programa para PC que facilita y acelera la compilación de los archivos de la báscula, con posibilidad de importarlos/exportarlos a formato Excel.

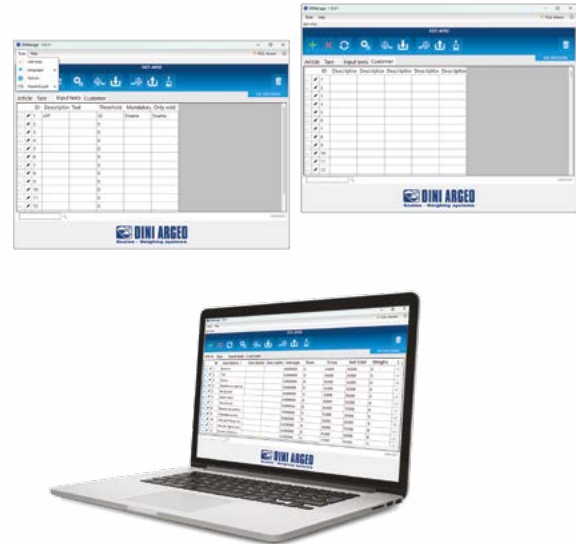

Códigos versiones

	DESCRIPCIÓN	CÓDIGO	
	Programa para PC para la cumplimentación rápida de los archivos. Para instrumentos 3590Exx y CPWExx (el precio de al lado se refiere a la licencia para la gestión de una báscula).	DBM	

Funciones principales

- Autoidentificación del visor conectado
- Campos de todos los archivos configurables
- Recepción/Transmisión de archivos
- Importación/Exportación desde archivos Excel

Visores y transmisores compatibles

Visores compatibles:

- 3590ET / 3590ETT / 3590ETB / 3590ETKR / 3590EGT
- 3590EXP / 3590EXT
- CPWE

Programas compatibles:

- AF01
- AF02
- AF03
- AF04
- AF05
- AF09
- BATCH1
- BATCH

CALIDAD Y CERTIFICACIONES



Dini Argeo, empresa activa desde 1846 en la producción de básculas y sistemas de pesaje está inscrita a partir de la fecha **del 02/04/1906 en el Registro de Fabricantes Métricos** previsto por el Real Decreto n.º 226 del 12/06/1902.



Dini Argeo consiguió el **certificado del Sistema de Gestión de la Calidad** según la norma UNI EN ISO 9001:2015.



Dini Argeo es una **empresa notificada ATEX** según la directiva 2014/34/EU (adjunto IV). El proceso de producción Dini Argeo está certificado para la fabricación y la comercialización de aparatos marcados Ex, destinados a ser utilizados en entornos con atmósfera potencialmente explosiva.



Dini Argeo consiguió la certificación **ATEX EX NEPSI** para China, para sus visores de peso destinados al uso en entornos con atmósfera potencialmente explosiva, áreas 2GD.



Dini Argeo es una empresa certificada para la fabricación y el suministro de equipos **certificados IECEX** marcados Ex, para uso en entornos con atmósferas potencialmente explosivas que requieren el esquema de certificación IECEX.



Dini Argeo fabrica instrumentos conformes con los requisitos definidos por las recomendaciones de la **Organización Internacional de Metrología Legal (OIML)**:

- Aprobación **OIML R60** para las células de carga.
- Aprobación **OIML R76** para los instrumentos de pesaje sin funcionamiento automático.
- Aprobación **OIML R134** para el pesaje dinámico de vehículos en tránsito a baja velocidad.
- Aprobación **OIML R51 (MID)** para pesaje automático sobre cinta de pesaje.
- Aprobación **OIML R61 (MID)** para pesaje para llenadoras gravimétricas.



Dini Argeo fabrica instrumentos para pesar con funcionamiento no automático según la Directiva 2014/31/EU. La marca DG indica que el fabricante ha sometido el instrumento a la comprobación CE según el **Certificado de aprobación CE del Sistema de Garantía de la Calidad de la Producción**.



Dini Argeo es **Service Partner di CIBE**, laboratorio metrológico acreditado ISO/IEC 17025:2017 para la calibración y la comprobación periódica de pesas y básculas (NAWI y AWI) y participa en los programas de actualización en el ámbito de la metrología legal y científica del laboratorio.



Dini Argeo fabrica instrumentos homologados o que se pueden homologar para el uso legal en las relaciones comerciales de acuerdo con la norma Europea EN 45501 y la Directiva 2014/31/EU. La marca metrológica indica que el instrumento dispone de un certificado de aprobación o de examen de tipo emitido por un organismo notificado europeo que convalida su idoneidad para el uso legal. Esta homologación es indispensable para cualquier uso legal del instrumento en las relaciones comerciales.

XX: son las dos últimas cifras del año de aplicación del marcado de metrología
yy: indica el número de identificación del Organismo Notificado que interviene en el control de la producción.



Dini Argeo es miembro de la **UKWF (United Kingdom Weighing Federation)**, La asociación nacional de fabricantes, distribuidores, reparadores, instaladores y organizaciones de servicios que participan en el sector del pesaje del Reino Unido.



Dini Argeo es miembro de la **CWIA (China Weighing Instrument Association)**, la asociación nacional que desde 1983 agrupa a los fabricantes, distribuidores, investigadores, educadores y funcionarios gubernamentales involucrados en el sector de pesaje en China.



Dini Argeo fabrica instrumentos conformes con las normas GOST-R.



Dini Argeo es un miembro de la **WIAA (Weighing Industry Association of Australia)**, la entidad nacional que representa a las empresas y las compañías dedicadas a la producción, la venta y el servicio de asistencia de instrumentos de pesaje para laboratorios, industriales y minoristas.

CONDICIONES GENERALES DE VENTA Y GARANTÍA

Los precios de venta no incluyen el IVA, que se adeuda al comprador.

GARANTÍA / ASISTENCIA TÉCNICA - MONTAJE

La garantía es de 24 meses desde la entrega y no incluye los componentes clasificados como piezas de consumo, por ejemplo, los cabezales de impresión, las baterías, las memorias de masa (SD, USB, etc.), las ruedas y los motores eléctricos. La garantía del material de consumo es de 3 meses.

La garantía es válida para fallos provocados por posibles defectos de fabricación o vicios del material del producto acabado y cubre el coste de la mano de obra y los componentes sustituidos. El producto se ha de enviar en su embalaje original con transporte a cargo del emisor, a la sede de Dini Argeo.

Si la intervención se debe llevar a cabo en el lugar de uso, el solicitante deberá hacerse cargo de los gastos de desplazamiento del técnico. Dini Argeo correrá con los gastos de mano de obra para la reparación y el coste de los posibles componentes sustituidos. La garantía no cubre las averías provocadas por el uso impropio y el incumplimiento de las instrucciones de funcionamiento, los fenómenos eléctricos, la manipulación, el intento de reparación no autorizado, las conexiones a otros equipos o la eliminación de los elementos de identificación del producto (número de serie, etiqueta, etc.). Se excluye cualquier indemnización por daños, directos o indirectos, causados al usuario por el fallo o el funcionamiento parcial de los instrumentos o las instalaciones vendidas, incluso durante el período de garantía. La garantía de las células de carga no incluye los daños provocados por impactos y sobrecargas (el caso de sobrecarga es evidente si al medir la señal de salida de la celda, alimentada y sin carga, se detecta una tensión de salida superior a 1 mV).

REPARACIÓN - DEVOLUCIÓN DE LA MERCANCÍA - RMA

Las reparaciones en la sede de Dini Argeo se efectúan aplicando las tarifas horarias vigentes y sobre la base de los precios indicados en la lista de recambios. Si se requiere un presupuesto de reparación antes de proceder, el solicitante deberá solicitarlo explícitamente al enviar el material que se ha de reparar. En este caso, la reparación se llevará a cabo después de la aceptación del presupuesto del servicio técnico de Dini Argeo.

La asistencia técnica y/o el montaje en el domicilio del cliente se pueden efectuar previo acuerdo telefónico con el servicio técnico y/o comercial de Dini Argeo y confirmación escrita de aceptación de las condiciones en vigor.

La reparación de los productos Dini Argeo se debe solicitar enviando el formulario específico de solicitud de RMA (Return Material Authorisation). Al recibir el formulario, el departamento de asistencia técnica se encargará de facilitar al solicitante el número RMA que se ha de indicar en el documento de acompañamiento del producto. Para utilizar el servicio, solo hay que acceder al área de clientes y rellenar el formulario en línea para el envío del material en reparación.

Solo se acepta la devolución de los productos previo acuerdo y confirmación de la oficina comercial de Dini Argeo.

TRANSPORTE Y EMBALAJE

Devolución de la mercancía en la sede de Dini Argeo. Los riesgos de transporte, pérdida y/o daño de la mercancía correrán a cargo del comprador incluso en el caso de que la mercancía viaje franco destino. El transporte está disponible a través de empresas de transportes afiliadas con Dini Argeo.

Los precios indicados incluyen el embalaje en cartón hasta 680 x 520 x 320 mm. Embalajes de mayor tamaño disponibles con el uso de palets.

FACTURACIÓN MÍNIMA / PAGO / OTRAS CONDICIONES

Para pedidos que superen los 50 euros, los precios se entenderán sin descuentos.

En caso de retraso en el pago, se cobrarán los gastos de cobro y los intereses de demora a una tasa anual equivalente al "primer pago" más 5 puntos porcentuales.

En ningún caso, ninguna disputa ni reclamación podrá autorizar al comprador a retrasar o suspender los pagos.

Los precios de venta se consideran aceptados por Dini Argeo solo tras la confirmación escrita por parte de Dini Argeo del pedido de compra y sin perjuicio de la venta.

Dini Argeo se reserva el derecho de propiedad sobre el material entregado hasta el pago completo de la mercancía por parte del cliente.

Para cualquier disputa sobre el suministro de los productos, la ley aplicable es la italiana y el tribunal competente es el de Modena.

RESTRICCIONES DE VENTA Y SOPORTE DE LOS PRODUCTOS

Dado que los países y las empresas imponen restricciones sobre los lugares con los que pueden hacer negocios, es fundamental comprender cómo estas restricciones pueden aplicarse a su empresa, para mantener la conformidad comercial.

Las empresas ubicadas en estos países no pueden comprar ni recibir asistencia para los productos de las marcas globales de Rice Lake desde nuestras oficinas ni a través de nuestros distribuidores autorizados. Para consultar la lista actualizada de los países y las regiones en las que existen restricciones, visite la página [Condiciones generales de venta y garantía](#) en el sitio web de Dini Argeo.



CURSOS DE FORMACIÓN



OFRECEMOS **ASESORAMIENTO TÉCNICO ESPECIALIZADO**

y un conocimiento profundo de los requisitos específicos del sector de nuestros usuarios.



IMPARTIMOS **CURSOS DE FORMACIÓN y SEMINARIOS WEB**

que aseguran la transferencia de conocimientos.



La formación técnica se complementa con

UN SERVICIO DE **ASESORAMIENTO PROFESIONAL PERSONALIZADO**

- Integración de los sistemas de pesaje con automatizaciones y entornos de gestión ya existentes
- Búsqueda de soluciones tecnológicas más adecuadas para las necesidades del cliente
- Actualización normativa
- Metrología técnica y legal



**¡LA NUEVA SERIE
DE VÍDEOS
DIDÁCTICOS
DE LOS TÉCNICOS
DE DINI ARGEO!**

SCALETALK

aborda las **preguntas**
y los **argumentos más
frecuentes de gran
interés** en un formato
breve e intuitivo.



A través de una colección
de vídeos didácticos
breves, **SCALETALK** es
la guía ideal para realizar,
de manera autónoma,
fácil y útil, procedimientos
sobre nuestros
instrumentos de pesaje.

 **DINI ARGEO**

Rice Lake Weighing Systems

**SCALE
TALK**



**Consejos, trucos y prácticas
recomendadas** para los sistemas
de pesaje Rice Lake, los productos
Dini Argeo y los equipos en general

Demostraciones de los técnicos
expertos de Dini Argeo

Disponible en **YouTube, Vimeo**
y en el sitio web Dini Argeo

 YouTube

 vimeo



¡Os invitamos a registraros en
nuestros canales **YOUTUBE**
y **VIMEO** para estar al día!

Dini Argeo dealer network
over 3500 partners
in more than 130 countries across the world

“YOUR WORLDWIDE PARTNER
FOR WEIGHING”

¿POR QUÉ ELEGIR DINI ARGEO?



COMPANY HEADQUARTERS

Via Della Fisica, 20
41042 Fiorano Modenese • Italy
Tel. +39.0536 843418

SERVICE ASSISTANCE

Via Dell'Elettronica, 15
41042 Fiorano Modenese • Italy
Tel. +39.0536 921784

OTHER DINI ARGEO LOCATIONS

DINI ARGEO WEIGHING INSTRUMENTS Ltd
China

DINI ARGEO UK Ltd
United Kingdom

DINI ARGEO FRANCE sarl
France

DINI ARGEO GMBH
Germany

DINI ARGEO OCEANIA
Australia



ASISTENCIA Y EXPEDICIONES EN TODO EL MUNDO

Grupo internacional
con sedes en Estados
Unidos, Europa, India,
China, México y
Oceanía, más de
1100 trabajadores y
una red de socios
especializados en
130 países.

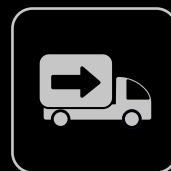

ENTREGA RÁPIDA

Dini Argeo tiene
siempre en existencia
sistemas completos
que se pueden expedir
con la mayor brevedad.



MADE IN ITALY

Los sistemas de pesaje
Dini Argeo se fabrican
en Italia y garantizan
los más altos
estándares de calidad.

The information in this document is approximate
and can be subject to variations without prior notice
by Dini Argeo, with respect of the norms in force.
The official technical data is available in the
updated version on the www.diniargeo.com website
or by contacting Dini Argeo Customer Service.

SALES SERVICE AND TECHNICAL ASSISTANCE



WEIGHTIND-CES
Rev.01/02/2025